

D-08.01.01. KRAWĘŻNIKI I OPORNIKI BETONOWE

1. Wstęp

1.1. Przedmiot Specyfikacji

Przedmiotem niniejszej Specyfikacji są wymagania dotyczące ustawienia krawężników i oporników betonowych związku z „**Modernizacją ulicy Szkolnej - droga gminna nr 190009Z i odcinka ulicy Górnej (na przedłużeniu ulicy Szkolnej w kierunku Redlicy) - droga gminna nr 190025Z w Bezzreczu**”.

1.2. Zakres stosowania Specyfikacji

Specyfikacja Techniczna jest stosowana jako dokument przetargowy i kontraktowy przy zlecaniu i realizacji robót wymienionych w p. 1.1.

1.3. Zakres robót objętych Specyfikacją

Roboty, których dotyczy Specyfikacja, obejmują wszystkie czynności umożliwiające i mające na celu wykonanie, kontrolę i odbiór ustawienia krawężników i oporników betonowych. W zakres robót obejmuje:

- ustawienie oporników betonowych obniżonych o wym. 12x25x100cm na ławie betonowej z oporem lub bez
- ustawienie krawężników betonowych ulicznych prostych i łukowych 15x30x100 cm na ławie betonowej z oporem;
- ustawienie krawężników betonowych najazdowych 15x22/100 cm na ławie betonowej betonowej oporem.

Szczegółowa lokalizacja poszczególnych krawężników podana jest w Dokumentacji Projektowej.

1.4. Określenia podstawowe

1.4.1. Krawężniki betonowe, oporniki betonowe – prefabrykowane belki betonowe rozgraniczające chodniki dla pieszych od jezdni, stanowiące obramowanie pieszo-jezdni oraz rozgraniczające chodnik od zjazdu i zjazd o od pieszo-jezdni..

1.4.2. Ława – warstwa nośna służąca do umocnienia krawężnika oraz przenosząca obciążenie krawężnika na grunt.

1.4.3. Podsypka – warstwa wyrównawcza ułożona bezpośrednio na podłożu lub ławie.

Pozostałe określenia są zgodne z obowiązującymi odpowiednimi normami i z definicjami podanymi w ST D-00.00.00. „Wymagania ogólne” pkt. 1.4.

1.5. Ogólne wymagania dotyczące robót

Ogólne wymagania dotyczące robót podano w ST D-00.00.00 „Wymagania ogólne”. Wykonawca robót jest odpowiedzialny za jakość wykonanych robót oraz za ich zgodność z Dokumentacją Projektową, Specyfikacją i poleceniami Inżyniera Kontraktu.

2. MATERIAŁY

2.1. Warunki ogólne stosowania materiałów

Ogólne wymagania dotyczące materiałów, ich pozyskiwania i składowania podano w ST D-00.00.00. „Wymagania ogólne” pkt. 2.

2.2. Podstawowe wymagania dotyczące materiałów

Oporniki betonowe powinny spełniać wymagania normy PN-EN 1340:2004. Wszystkie materiały użyte do budowy powinny pochodzić tylko ze źródeł uzgodnionych i zatwierdzonych przez Inżyniera Kontraktu. Źródła materiałów powinny być wybrane przez wykonawcę z wyprzedzeniem przed rozpoczęciem robót nie później niż 3 tygodnie.

„Modernizacja ulicy Szkolnej - droga gminna nr 190009Z i odcinka ulicy Górnej
(na przedłużeniu ulicy Szkolnej w kierunku Redlicy) - droga gminna nr 190025Z w Bezzreczu”.

Do każdej ilości jednorazowo wysłanego materiału (krawężników, betonu na ławę, cementu, piasku, masy zalewowej) dołączony powinien być dokument potwierdzający jego jakość na podstawie przeprowadzonych badań. Badania, postępowanie z partią elementów niezgodną z wymaganiami norm i składowanie, powinny być zgodne z normą PN-EN 1340:2004. Preferowane są wyroby (krawężniki) i wytwórnie posiadające aprobatę techniczną IBDiM.

2.3. Oporniki betonowe

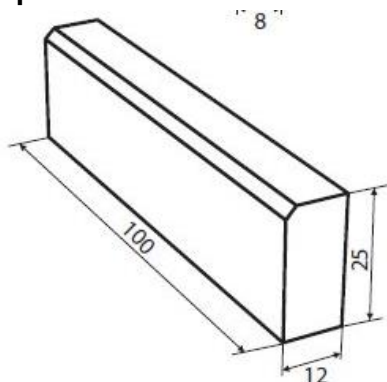

Dla oporników:

- $l=100\text{cm}$ ($\pm 1\%$ z dokładnością do milimetra nie mniej niż 4mm i nie więcej niż 10mm)
- $b=12\text{ cm}$ ($\pm 5\%$ z dokładnością do milimetra nie mniej niż 3 mm i nie więcej niż 10mm)
- $h=25\text{cm}$, c,d ($\pm 5\%$ z dokładnością do milimetra nie mniej niż 3 mm i nie więcej niż 10mm)
- powierzchnia ($\pm 3\%$ z dokładnością do milimetra nie mniej niż 3 mm i nie więcej niż 5mm)

2.4. Krawężniki betonowe

Wymagania dla krawężników betonowych zawarto w tablicy 1.

Tablica 1. Wymagania wobec krawężnika betonowego, ustalone wg PN-EN 1340

Lp.	Cecha	Załącznik	Wymagania
1	Kształt i wymiary		
1.1	Wartości dopuszczalnych odchyłek od wymiarów nominalnych, z dokładnością do milimetra	C	Długość: $\pm 1\%$, $\geq 4\text{ mm}$ i $\leq 10\text{ mm}$ Inne wymiary z wyjątkiem promienia: - dla powierzchni: $\pm 3\%$, $\geq 3\text{ mm}$, $\leq 5\text{ mm}$, - dla innych części: $\pm 5\%$, $\geq 3\text{ mm}$, $\leq 10\text{ mm}$
1.2	Dopuszczalne odchyłki od płaskości i prostoliniowości, dla długości pomiarowej - 300 mm - 400 mm - 500 mm - 800 mm	C	$\pm 1,5\text{ mm}$ $\pm 2,0\text{ mm}$ $\pm 2,5\text{ mm}$ $\pm 4,0\text{ mm}$
2	Właściwości fizyczne i mechaniczne		
2.1	Odporność na zamrażanie / rozmrażanie z udziałem soli ocladzających	D	Ubytek masy po badaniu: wartość średnia $\leq 1,0\text{ kg/m}^2$, przy czym każdy pojedynczy wynik $< 1,5\text{ kg/m}^2$
2.2	Wytrzymałość na zginanie (Klasa wytrzymałości ustalona w Dokumentacji Projektowej lub przez Inżyniera Kontraktu)	F	Klasa wytrzymałości Charakterystyczna wytrzymałość, MPa Każdy pojedynczy wynik, MPa 1 3,5 > 2,8 2 5,0 > 4,0 3 6,0 > 4,8
2.3	Trwałość ze względu na wytrzymałość	F	Krawężniki mają zadawalającą trwałość (wytrzymałość), jeśli spełnione są wymagania punktu 2.2 oraz poddawane są normalnej konserwacji
2.4	Odporność na ścieranie	G i H	Klasa Odporność przy pomiarze na tarczy

„Modernizacja ulicy Szkolnej - droga gminna nr 190009Z i odcinka ulicy Górnej
(na przedłużeniu ulicy Szkolnej w kierunku Redlicy) - droga gminna nr 190025Z w Bezzreczu”.

	(Klasa odporności ustalona w Dokumentacji Projektowej lub przez Inżyniera Kontraktu)		odpor- -ności	szerokiej ściernej, wg zał. G normy – badanie podstawowe	Böhmeo, wg zał. H normy – badanie alternatywne
			1 3 4	Nie określa się ≤ 23 mm ≤ 20 mm	Nie określa się ≤ 20000 mm ³ /5000 mm ² ≤ 18000 mm ³ /5000 mm ²
2.5	Odporność na poślizg / poślizgnięcie	I	<ul style="list-style-type: none"> - jeśli góma powierzchnia krawężnika nie była szlifowana i/lub polerowana – zadawalająca odporność, - jeśli wyjątkowo wymaga się podania wartości odporności na poślizg/poślizgnięcie – należy zadeklarować minimalną jej wartość pomierzoną wg zał. I normy (wahadłowym przyrządem do badania tarcia), - trwałość odporności na poślizg/poślizgnięcie w normalnych warunkach użytkowania krawężnika jest zadawalająca przez cały okres użytkowania, pod warunkiem właściwego utrzymywania i gdy na znacznej części nie zostało odstonięte kruszywo podlegające intensywnemu polerowaniu. 		
3	Aspekty wizualne				
3.1	Wygląd	J	<ul style="list-style-type: none"> - powierzchnia krawężnika nie powinna mieć rys i odprysków, - nie dopuszcza się rozwarstwień w krawężnikach dwuwarstwowych - ewentualne wykwity nie są uważane za istotne 		
3.2	Tekstura	J	<ul style="list-style-type: none"> - krawężniki z powierzchnią o specjalnej teksturze – producent powinien określić rodzaj tekstury, - tekstura powinna być porównana z próbkami dostarczonymi przez producenta, zatwierdzonymi przez odbiorcę, - różnice w jednolitości tekstury, spowodowane nieuniknionymi zmianami we właściwości surowców i warunków twardnienia, nie są uważane za istotne 		
3.3	Zabarwienie	J	<ul style="list-style-type: none"> - barwiona może być warstwa ścierna lub cały element, - zabarwienie powinno być porównane z próbkami dostarczonymi przez producenta, zatwierdzonymi przez odbiorcę, - różnice w jednolitości zabarwienia, spowodowane nieuniknionymi zmianami właściwości surowców lub warunków dojrzewania betonu, nie są uważane za istotne 		

2.5. Materiały na podsypkę i wypełnienia szczelin pomiędzy ściankami bocznymi

Należy stosować mieszankę cementowo-piaskową 1:4 dla podsypki z cementu portlandzkiego klasy 32,5 wg PN-EN 197-1 i z piasku naturalnego spełniającego wymagania PN-EN 12620:2004.

2.6. Materiały do posadowienia oporników i krawężników

Oporniki/krawężniki powinny być zasadniczo posadowione na ławie wykonanej z betonu klasy C12/15 według PN-EN 206-1:2003, za wyjątkiem oporników w ciągu konstrukcji jezdni ustygowanych w poprzek drogi, przy elementach spowalniających ruch, które powinny być posadowione na ławie z betonu C25/30 według PN-EN 206-1:2003.

Do wykonywania betonu należy użyć:

- cementu portlandzkiego marki 25 lub portlandzkiego z dodatkami, lub hutniczego wg PN-EN 197-1:2002,
- kruszywa spełniającego wymagania normy PN-EN 12620:2004; uziarnienie kruszywa wchodzącego w skład mieszanki betonowej powinno być tak dobrane, aby mieszanka ta wykazywała maksymalną szczelność i urabialność przy minimalnym zużyciu cementu i wody,
- wody wg PN-EN 1008,
- można użyć dodatków lub domieszek według zasad wymienionych w PN-EN 206-1:2003 i posiadających aprobatę techniczną IBDiM.

2.7. Materiały do wypełnienia szczelin dylatacyjnych

Do szczelin dylatacyjnych w ławie betonowej i między opornikami/krawężnikami należy stosować bitumiczną masę zalewową wg PN-B-24005:1997. Do masy zalewowej stosować asfalt

drogowy D100 lub mieszaninę asfaltów drogowych tak dobraną, aby penetracja jej określona wg PN-C-04134 wynosiła $90 \div 120$ w temperaturze 25°C.

Jako składniki mineralne masy należy stosować wypełniacz wapienny oraz wełnę mineralną gatunku II. Wskazane jest stosowanie dodatków uszlachetniających właściwości asfaltu, np. paki tłuszczowe, żywice syntetyczne.

Właściwości masy zalewowej:

- temperatura mięknięcia PiK – $54 \div 65^\circ\text{C}$,
- płynność osiągalna w temperaturze nie wyższej niż 180°C ,
- spływność mierzona na blasze falistej w temperaturze 45°C nie powinna przekraczać 10 mm,
- zdolność wypełniania szczelin w temperaturze $180 \div 200^\circ\text{C}$ bez utraty właściwości,
- odporność na zamrażanie wg PN-B-24005:1997.

2.8. Przechowywanie i składowanie materiałów

Oporniki powinny być składowane w pozycji wbudowania na otwartej przestrzeni, na podłożu wyrównanym i odwodnionym z zastosowaniem podkładek i przekładek lub na paletach transportowych. Cement można przechowywać nie dłużej niż 3 miesiące. Przechowywanie i transport cementu wg BN-88/6731-08.

Kruszywa należy gromadzić w przyzmacz na dobrze odwodnionym placu w warunkach zabezpieczających przed zanieczyszczeniem i przed wymieszaniem różnych rodzajów i frakcji.

3. SPRZĘT

3.1. Ogólne wymagania dotyczące sprzętu

Ogólne wymagania dotyczące sprzętu podano w ST D-00.00.00. „Wymagania ogólne” pkt. 3.

Do wytwarzania betonu na ławy stosować wytwórnie stacjonarne do wytwarzania mieszanki betonowej wyposażona w urządzenia do wagowego dozowania składników.

Roboty wykonuje się ręcznie przy zastosowaniu:

- wibratorów płytowych, ubijaków ręcznych lub mechanicznych.
- sprzęt do przewozu materiałów: ładowarki z widłami, ew. wózki widłowe
- łopaty, taczki, pasy, kleszcze, zawiesia, łomy, sprzęt brukarski
- osprzęt do koparki typu szczypce – do układania krawężników najazdowych profilowanych
- inny jeśli wykonawca uzna za niezbędny do ustawienia oporników.

4. TRANSPORT

4.1. Ogólne wymagania dotyczące transportu

Ogólne wymagania dotyczące transportu podano w ST D-00.00.00. „Wymagania ogólne” pkt.4.

4.2. Transport krawężników i oporników

W/w materiały mogą być przewożone dowolnymi środkami transportowymi, ułożone pionowo na paletach.

Materiały powinny być zabezpieczone przed przemieszczeniem się i uszkodzeniami w czasie transportu, a górna warstwa nie powinna wystawać poza ściany środka transportowego więcej niż 1/3 wysokości tej warstwy.

4.3. Transport pozostałych materiałów

Transport cementu i betonu powinien się odbywać w samochodach zamkniętych lub pod przykryciem w celu ochrony przed rozpylaniem, przesuszeniem bądź zawiłgoceniem – w zależności od warunków atmosferycznych.

Piasek na zaprawę można przewozić dowolnym środkiem transportu, w warunkach zabezpieczających je przed zanieczyszczeniem i zmieszaniem z innymi materiałami.

5. WYKONANIE ROBÓT

5.1. Ogólne zasady wykonania robót

Ogólne zasady wykonania robót podano w ST D-00.00.00 „Wymagania ogólne” pkt 5.

5.2. Zasady wykonywania robót

Sposób wykonania robót powinien być zgodny z Dokumentacją Projektową i ST. W przypadku braku wystarczających danych można korzystać z ustaleń podanych w niniejszej Specyfikacji oraz z informacji podanych w załącznikach.

Podstawowe czynności przy wykonywaniu robót obejmują:

- roboty przygotowawcze,
- wykonanie ławy i ustawienie krawężników,
- wypełnienie spoin,
- roboty wykończeniowe.

5.3. Przygotowanie podłoża

Koryto pod ławę należy wykonać o wymiarach umożliwiających ustawienie szalunku. Dno wykonanego wykopu powinno być wyrównane, z odpowiednim spadkiem podłużnym zgodnym z Dokumentacją Projektową i zagęszczone do wskaźnika zagęszczenia minimum 0,97.

5.4. Wykonanie ławy betonowej i ustawienie opornika/krawężnika

Ławy należy wykonać zgodnie z wymiarami podanymi w dokumentacji projektowej

Ławy betonowe z oporem wykonuje się w szalowaniu. Beton rozścielony w szalowaniu lub bezpośrednio w korycie powinien być wyrównywany warstwami.

Przy ułożeniu betonu pod krawężniki należy stosować co 50 m szczeliny dylatacyjne wypełnione przekładkami ze styropianu (gr. styropianu do 1 cm, wys. do 1/3 wysokości ławy, styropian ułożony na całej szerokości ławy) Dopuszczalne jest wykonanie dylatacji z innego materiału (np. emulsje bitumiczne, paski papy) po uzgodnieniu z Inżynierem Budowy. Szalunek można wykonać z desek, akr lub innych zaakceptowanych przez Inżyniera Budowy.

Warstwę wyrównawczą wykonuje się w jednej warstwie. Natychmiast po rozłożeniu i wyprofilowaniu mieszanki należy rozpocząć jej zagęszczanie. Powierzchnia zagęszczonej warstwy powinna mieć prawidłowy przekrój poprzeczny i jednolity wygląd.

Wilgotność mieszanki betonu podczas zagęszczania powinna być równa wilgotności optymalnej z tolerancją + 10% i - 20% jej wartości.

Ławę należy pielęgnować w zależności od warunków atmosferycznych;

- a) przykrycie na okres 7 do 10 dni nieprzepuszczalną folią z tworzywa sztucznego lub geowłókniną, ułożoną na zakład co najmniej 30 cm i zabezpieczoną przed zerwaniem z powierzchni podbudowy przez wiatr,
- b) przykrycie matami lub włókninami i spryskiwanie wodą przez okres 7 do 10 dni,
- c) przykrycie warstwą piasku i utrzymanie jej w stanie wilgotnym przez okres 7 do 10 dni.
- d) polewanie wodą przez 7-10 dni
- e) Można zastosować inne zabezpieczenia po uzgodnieniu z Inżynierem Budowy.

5.4.1. Zasady ustawiania krawężników/oporników

- Światło (odległość górnej powierzchni krawężnika od jezdni) krawężników/oporników podano w dokumentacji projektowej.
- Ustawianie krawężników/oporników na ławie betonowej wykonuje się jednocześnie z wykonaniem ławy betonowej i ułożeniem podsypki piaskowo- cementowej

5.4.2 Wypełnianie spoin

Oporniki /krawężniki należy układać na styk a spoiny nie mogą przekraczać szerokości 1cm.

Na odcinkach prostych nie ma potrzeby ich wypełniania. Na łukach o promieniach poniżej 20 m zastosować krawężniki łukowe o odpowiedniej wartości promienia. W przypadku promieni większych można zastosować krawężniki cięte na miejscu budowy (max dł. krawężnika 0,50 m), spoiny między krawężnikami/opornikami (na łukach nie powinny przekraczać 1,5 cm) – należy wypełnić zaprawą na

bazie cementu najlepiej mrozoodporną o znacznej odporności na nacisk kół pojazdów zatwierdzonym przez Inżyniera ewentualnie za zgodą Inżyniera.

Spoinowanie należy również wykonać na łukach i na odcinkach prostych w miejscu gdzie przechodzi dylatacja, jeśli ta pokrywa się w linii prostej ze spoiną między opornikami. Spoiny przed zalaniem zaprawą należy oczyścić i zmyć wodą.

Po zalaniu w miejscu spoin oporniki należy oczyścić.

W obu przypadkach do wypełniania spoin można zastosować materiały gotowe odporne na zmiany temperatury, o dobrej przyczepności i odpowiednio wytrzymałe na uszkodzenia mechaniczne po uzgodnieniu z Inżynierem Budowy.

5.5. Wypełnianie spoin

Spoiny nie powinny przekraczać 5 mm. Przy szczelinie większej niż 0,5 (np. przy łukach) zastosować wypełnienie zaprawą cementowo – piaskową (1:2) lub jak w przypadku krawężników do wypełniania spoin można zastosować materiały gotowe odporne na zmiany temperatury, o dobrej przyczepności i odpowiednio wytrzymałe na uszkodzenia mechaniczne po uzgodnieniu z Inżynierem Budowy. Spoiny przed zalaniem zaprawą trzeba oczyścić na pełną głębokość i zmoczyć wodą.

Spoiny muszą być wypełnione na pełną głębokość.

5.6. Roboty wykończeniowe

Roboty wykończeniowe powinny być zgodne z Dokumentacją Projektową i ST. Do robót wykończeniowych należą prace związane z dostosowaniem wykonanych robót do istniejących warunków terenowych, takie jak:

- odtworzenie elementów czasowo usuniętych,
- roboty porządkujące otoczenie terenu robót.

6. KONTROLA JAKOŚCI ROBÓT

6.1. Ogólne zasady kontroli jakości robót

Ogólne zasady kontroli jakości robót podano w ST D-00.00.00 „Wymagania ogólne” pkt 6.

Uwaga. Poniżej podano zalecane kontrole i badania materiałów oraz kontrolę wykonanych robót.

Oznacza to, że o rodzaju, sposobie i/ lub konieczności przeprowadzonych badań decyduje Inżynier Budowy.

6.2. Badania przed przystąpieniem do robót

6.2.1. Badania elementów betonowych

Przed przystąpieniem do robót Wykonawca powinien przedstawić wyniki badań materiałów (wg dokumentów dostarczonych przez producenta) przeznaczonych do ustawienia krawężników/oporników betonowych, Inżynierowi do akceptacji.

Sprawdzenie wyglądu zewnętrznego należy przeprowadzić na podstawie oględzin elementu przez pomiar i policzenie uszkodzeń występujących na powierzchniach i krawędziach elementu. Pomiar długości i głębokości uszkodzeń należy wykonać za pomocą przymiaru stalowego lub suwmiarki z dokładnością do 1 mm,

Sprawdzenie kształtu i wymiarów elementów należy przeprowadzić z dokładnością do 1 mm przy użyciu suwmiarki oraz przymiaru stalowego lub taśmy. Sprawdzenie kątów prostych w narożach elementów wykonuje się przez przyłożenie kątownika do badanego naroża i zmierzenia odchyłek z dokładnością do 1 mm.

Sprawdzenia wyglądu zewnętrznego, kształtu i wymiarów Wykonawca dokonuje na wniosek Inżyniera.

6.3. Badania w czasie robót

Poniżej podano minimalny zakres badań, które powinny być przeprowadzone podczas trwania robót. O konieczności, rodzaju i częstotliwości badań decyduje Inżynier Budowy.

6.3.1. Sprawdzenie koryta pod ławę

Zagęszczenie podłoża pod ławę oraz podsypki powinno być zgodne z pkt 5.2. z częstotliwością 1 raz na 200mb.

„Modernizacja ulicy Szkolnej - droga gminna nr 190009Z i odcinka ulicy Górnej
(na przedłużeniu ulicy Szkolnej w kierunku Redlicy) - droga gminna nr 190025Z w Bezzreczu”.

6.3.2. Sprawdzenie ław pod krawężniki (oporniki) i ustawienia krawężników (oporników)

Przy wykonywaniu ław badaniu powinny podlegać:

a) Zgodność profilu podłużnego górnej powierzchni ław z dokumentacją projektową.
Profil podłużny górnej powierzchni ławy powinien być zgodny z projektowaną niweletą. Dopuszczalne odchylenia mogą wynosić ± 1 cm na każde 100 m ławy.

b) Wymiary i zagęszczenie ławy.

Wymiary i zagęszczenie ław należy sprawdzić w dwóch dowolnie wybranych punktach na każde 100 m ławy. Tolerancje wymiarów wynoszą:

- dla wysokości $\pm 10\%$ wysokości projektowanej,
- dla szerokości $\pm 10\%$ szerokości projektowanej.

Przy ustawianiu oporników/krawężników należy sprawdzać:

- dopuszczalne odchylenia linii elementów betonowych w poziomie od linii projektowanej, które wynosi ± 2 cm na każde 100 m (dla obrzeży ± 5 cm) ustawionego elementu,
- dopuszczalne odchylenie niwelety górnej płaszczyzny elementu betonowego od niwelety projektowanej, które wynosi ± 2 cm na każde 100 m ustawionego krawężnika (dla obrzeża ± 1 cm),
- równość górnej powierzchni elementu betonowego, sprawdzane przez przyłożenie w dwóch punktach na każde 100 m elementu, trzymetrowej łąty, przy czym prześwit pomiędzy górną powierzchnią elementu i przyłożoną łątą nie może przekraczać 1 cm,

Badanie właściwości składników mieszanki betonowej jak i właściwości samej mieszanki należy do zadań Producenta i winna być zgodna z PN-EN 206-1: 2003 i norm w niej powołanych.

W trakcie wbudowywania mieszanki Wykonawca powinien wykonać:

- badanie konsystencji wg PN-EN 12350-x:2001,
- oznaczenie wytrzymałości na ściskanie betonu -min. 3 próbki na 1km wg PN-EN 12390-3:2001 i/lub wg PN-EN 12504-1:2001,
- oznaczenie nasiąkliwości betonu – w przypadkach wątpliwych,
- oznaczenie mrozoodporności – na zlecenie Inżyniera.

Uwaga. Na budowie badanie konsystencji mieszanki można przeprowadzić dowolnie jedną z wybranych metod:

- opad stożka S
- Vebe V
- stopień zagęszczalności
- stolik rozpliwowi F

Nie jest wymagana zgodność wyboru metod badanie konsystencji i wytrzymałości na budowie z metodami badań mieszanki przez producenta.

6.4. Wymagania dotyczące cech geometrycznych ławy z betonu

6.4.1. Zalecana częstotliwość oraz zakres badań i pomiarów

Częstotliwość oraz zakres badań i pomiarów podaje tablica niżej.

Lp.	Wyszczególnienie badań i pomiarów	Zalecana minimalna częstotliwość badań i pomiarów	Tolerancja w stosunku do projektu
1	Szerokość	2 razy na 100m	+10 cm, -5 cm.
2	Równość podłużna (łąta 4m)	jw	Nie powinny przekroczyć 1 cm
3	Równość poprzeczna (łąta 4m)		$\pm 0,5$ %.
4	Spadki poprzeczne ^{*)}		
7	Grubość warstw	2 razy na 100m	± 1 cm,

7. PRZEDMIAR I OBMIAR ROBÓT

7.1. Ogólne zasady przedmiaru i obmiaru robót podano w ST D-00.00.00 „Wymagania ogólne” pkt 7.

Jednostki obmiarowe i przedmiarowe dla opornika/krawężnika - 1 mb

8. ODBIÓR ROBÓT

8.1. Ogólne zasady odbioru robót

Ogólne zasady odbioru robót podano w ST D-00.00.00 „Wymagania ogólne” pkt 8.

Roboty uznaje się za wykonane zgodnie z dokumentacją projektową, ST i wymaganiami Inżyniera, jeżeli wszystkie pomiary i badania z zachowaniem tolerancji wg pkt 6 dały wyniki pozytywne.

9. PODSTAWA PŁATNOŚCI

9.1. Ogólne ustalenia dotyczące podstawy płatności

Ogólne ustalenia dotyczące podstawy płatności i rozliczenia robót podano w ST D-00.00.00 „Wymagania ogólne” pkt 9.

Cena obejmuje wykonanie wszelkich prac związanych w wykonaniem zadania określonego w przedmiotowej specyfikacji w tym czynności ujęte w ST, Dokumentacji Projektowej oraz dokumentach umowy.

9.2. Zakres robót

Ustawienie 1m opornika/krawężnika betonowego obejmuje:

- prace pomiarowe i roboty przygotowawcze,
- zakup i dostarczenie materiałów na miejsce wbudowania,
- wykonanie koryta pod ławę, ułożenie ew. podsypki z piasku, zagęszczenie,
- wykonanie szalunku (montaż i demontaż szalunku),
- wykonanie ławy i dylatacji,
- ustawienie oporników
- pielęgnacja ław betonowych
- zalanie spoin zaprawą cementowo- piaskową, wyczyszczenie krawężników/oporników po zalaniu spoin,
- przeprowadzenie badań i pomiarów wymaganych w specyfikacji technicznej.

10. PRZEPISY ZWIĄZANE

10.1. Normy

PN-S-02205:1998	Drogi Samochodowe. Roboty ziemne. Wymagania i badania
PN-EN 206-1:2003	Beton. Wymagania, właściwości, produkcja i zgodność
PN-EN13043:2004	Kruszywo do mieszanek bitumicznych powierzchniowych utrwaleń stosowanych na drogach, lotniskach i innych powierzchniach przeznaczonych do ruchu
PN-EN 13242:2004	Kruszywa do niezwiązanych i związanych hydraulicznie materiałów stosowanych w obiektach budowlanych i budownictwie drogowym.
PN-EN 12620:2004	Kruszywa do betonu.
PN-EN 1340 :2004	Krawężniki betonowe. Wymagania i metody badań
PN-80/B-10021	Prefabrykaty budowlane z betonu. Metody pomiaru cech geometrycznych
PN-EN 1008:2004	Woda zarobowa do betonu -- Specyfikacja pobierania próbek, badanie i ocena przydatności wody zarobowej do betonu, w tym wody odzyskanej z procesów produkcji betonu
PN-EN-197-1:2002	Cement. Część 1: Skład, wymagania i kryteria zgodności dotyczące cementów powszechnego użytku
PN-EN 13139:2003	Kruszywo do zapraw
PN-EN 934-2:1999	Domieszki do betonu, zaprawy i zaczynu. Domieszki do betonu. Definicje i wymagania
PN-B-04481: 1988	Grunty budowlane. Badania laboratoryjne
PN-S-96013: 1997	Drogi samochodowe. Podbudowa z chudego betonu. Wymagania i badania
PN-S-96014: 1997	Drogi samochodowe i lotniskowe. Podbudowa z betonu cementowego pod nawierzchnię ulepszoną.

„Modernizacja ulicy Szkolnej - droga gminna nr 190009Z i odcinka ulicy Górnej
(na przedłużeniu ulicy Szkolnej w kierunku Redlicy) - droga gminna nr 190025Z w Bezzreczu”.

BN-68/8931-04	Drogi samochodowe. Pomiar równości nawierzchni planografem i łątą.
PN-EN12620:2004	Kruszywa do betonu
PN-EN 1008:2004	Woda zarobowa do betonu. Specyfikacja pobierania próbek, badania i ocena przydatności wody zarobowej do betonu, w tym wody odzyskanej z procesów produkcji betonu
PN-EN 12350-x	Badania Mieszanki Betonowej Poszczególne części dotyczą: 1- pobieranie próbek 2-badanie konsystencji metodą opadu stożka 3- jw. lecz metodą Ve-Be 4- jw. lecz metodą oznaczenia stopnia zagęszczalności 5- jw. lecz metodą stolika rozplywowego 6- gęstość 7- badanie zawartości powietrza
PN-EN 12390-x	Badania betonu Poszczególne części dotyczą 1- kształty i wymiary próbek 2- pielęgnacja próbek 3- wytrzymałość próbek na ściskanie 4- wymagania dla maszyn wytrzymałościowych 5- wytrzymałość próbek na zginanie 6- jw. lecz na rozciąganie 7- gęstość betonu 8- głębokość penetracji wody
PN-EN 12504-1:2002	Badania betonu w konstrukcjach. Odwierty rdzeniowe. Wycinanie, ocena i badanie wytrzymałości na ściskanie

Uwaga

O zastosowaniu norm można przeczytać w ST D 00.00.00