

**USŁUGI PROJEKTOWE I NADZÓR**

**LUCYNA KACZYŃSKA**

<b>TOM / TECZKA:</b>	<b>MIEJSCOWOŚĆ:</b>	<b>DATA:</b> <small>(miesiąc, rok)</small>
	Szczecin	06.2013

**TEMAT / OBIEKT**

**Przebudowa drogi gminnej (dz.nr 117 dr, obr. Buk) oraz skrzyżowania z drogą powiatową 3907Z Szczecin – Dobieszczyń (dz. nr 102 dr, obr. Buk), Gmina Dobra, powiat policki”.**

**ADRES INWESTYCJI:**

Buk - Blankensee  
GM. DOBRA

**INWESTOR - NAZWA / ADRES**

GMINA DOBRA  
UL. SZCZECIŃSKA 16A  
72-003 DOBRA

<b>BRANŻA</b>	<b>FAZA</b>
<b><u>DROGOWA</u></b>	<b><u>SPECYFIKACJA TECHNICZNA</u></b>

**PROJEKTANCI**

<b><u>funkcja</u></b>	<b><u>imię i nazwisko</u></b>	<b><u>nr uprawnień i specjalność</u></b>	<b><u>podpis</u></b>
GŁÓWNY PROJEKTANT:	LUCYNA KACZYŃSKA	162/Sz/78 spec. konstrukcyjno— inżynierska w zakresie dróg b/o	

## **Zakres robót objętych ST:**

CPV 45100000-8 PRZYGOTOWANIE TERENU POD BUDOWĘ

CPV 45233000-9 ROBOTY W ZAKRESIE KONSTRUOWANIA,  
FUNDAMENTOWANIA ORAZ WYKONYWANIA NAWIERZCHNI  
AUTOSTRAD, DRÓG

CPV 45233220-7 ROBOTY W ZAKRESIE NAWIERZCHNI DRÓG

CPV 45233290-8 INSTALOWANIE ZNAKÓW DROGOWYCH

## **SPIS TREŚCI:**

### **D-00.00.00. WYMAGANIA OGÓLNE**

### **SPECYFIKACJE TECHNICZNE DLA ROBÓT DROGOWYCH:**

<a href="#">D-01.01.01. ODTWORZENIE TRASY I PUNKTÓW WYSOKOŚCIOWYCH</a>	24
<a href="#">D-01.02.01. PRZYCINKA KRZAKÓW</a>	28
<a href="#">D-01.02.02. ZDJĘCIE WARSTWY HUMUSU</a>	31
<a href="#">D-01.02.04. ROZBIÓRKA ELEMENTÓW DRÓG</a>	34
<a href="#">D-02.00.01. ROBOTY ZIEMNE. WYMAGANIA OGÓLNE</a>	38
<a href="#">D-02.01.01. WYKONANIE WYKOPÓW W GRUNTACH I - V KATEGORII</a>	46
<a href="#">D-02.03.01. WYKONANIE NASYPÓW</a>	49
<a href="#">D-04.01.01. KORYTO WRAZ Z PROFILOWANIEM I ZAGĘSZCZANIEM PODŁOŻA</a>	60
<a href="#">D-04.04.02 . PODBUDOWA i NAWIERZCHNIA (poboczne) Z KRUSZYWA ŁAMANEGO STABILIZOWANEGO MECHANICZNIE</a>	65
<a href="#">D-04.03.01. OCZYSZCZENIE I SKROPIENIE WARSTW KONSTRUKCYJNYCH</a>	80
<a href="#">D-04.05.00. PODBUDOWA Z KRUSZYW STABILIZOWANYCH SPOIWAMI HYDRAULICZNYMI. WYMAGANIA OGÓLNE</a>	87
<a href="#">D-04.05.01. PODBUDOWA Z KRUSZYWA STABILIZOWANEGO CEMENTEM</a>	95
<a href="#">D-05.03.05. NAWIERZCHNIA Z BETONU ASFALTOWEGO (AC) – WARSTWA ŚCIERALNA, WIAŻĄCA I PODBUDOWA</a>	103
<a href="#">D-06.01.01. UMOCNIE NIE POWIERZCHNIOWE SKARP PRZEZ OBSIANIE</a>	124
<a href="#">D-07.01.01. OZNAKOWANIE POZIOME</a>	129
<a href="#">D-07.02.01. OZNAKOWANIE PIONOWE</a>	138
<a href="#">D-08.01.01. OPORNIKI BETONOWE</a>	157

## **D-00.00.00. WYMAGANIA OGÓLNE**

### **SPIS TREŚCI**

#### **1. WSTĘP**

- [1.1. Przedmiot Specyfikacji Technicznej](#)
- [1.2. Zakres stosowania ST](#)
- [1.3. Zakres Robót objętych ST](#)
- [1.4. Określenia podstawowe](#)
- [1.5. Ogólne wymagania dotyczące Robót](#)

#### **2. MATERIAŁY**

- [2.1. Źródła uzyskania materiałów](#)
- [2.2. Pozyskiwanie materiałów miejscowych](#)
- [2.3. Materiały nie odpowiadające wymaganiom](#)
- [2.4. Wariantowe stosowanie materiałów](#)
- [2.5. Przechowywanie i składowanie materiałów](#)
- [2.6. Inspekcja wytwórni materiałów](#)

#### **3. SPRZĘT**

#### **4. TRANSPORT**

#### **5. WYKONANIE ROBÓT**

#### **6. KONTROLA JAKOŚCI ROBÓT**

- [6.1. Program zapewnienia jakości \(PZJ\)](#)
- [6.2. Zasady kontroli jakości Robót](#)
- [6.3. Pobieranie próbek](#)
- [6.4. Badania i pomiary](#)
- [6.5. Raporty z badań](#)
- [6.6. Badania prowadzone przez Inżyniera Kontraktu](#)
- [6.7. Certyfikaty i deklaracje](#)
- [6.8. Dokumenty budowy](#)

#### **7. OBMIAR ROBÓT**

- [7.1. Ogólne zasady obmiaru Robót](#)
- [7.2. Zasady określania ilości Robót i materiałów](#)
- [7.3. Urządzenia i sprzęt pomiarowy](#)
- [7.4. Wagi i zasady ważenia](#)
- [7.5. Czas przeprowadzenia obmiaru](#)

#### **8. ODBIÓR ROBÓT**

- [8.1. Rodzaje odbiorów Robót](#)
- [8.2. Odbiór Robót zanikających i ulegających zakryciu](#)
- [8.3. Odbiór częściowy](#)
- [8.4. Odbiór ostateczny Robót](#)
- [8.5. Odbiór pogwarancyjny](#)

#### **9. PODSTAWA PŁATNOŚCI**

- [9.1. Ustalenia Ogólne](#)
- [9.2. Warunki Kontraktu i Wymagania Ogólne Specyfikacji Technicznej D-00.00.00](#)
- [9.3. Objazdy, Przejazdy i Organizacja Ruchu](#)

#### **10. PRZEPISY ZWIĄZANE**

## 1. WSTĘP

### 1.1. Przedmiot Specyfikacji Technicznej

Specyfikacja Techniczna D-00.00.00 – „Wymagania Ogólne” odnosi się do wymagań wspólnych dla poszczególnych wymagań technicznych dotyczących dokumentacji: **„Przebudowa drogi gminnej (dz. nr 117 dr, obr. Buk) oraz skrzyżowania z drogą powiatową 3907Z Szczecin – Dobieszczyń (dz. nr 102 dr, obr. Buk), Gmina Dobra, powiat policki”.**

### 1.2. Zakres stosowania ST

Specyfikacje Techniczne stanowią część Dokumentów Przetargowych i Kontraktowych i należy je stosować w zleceniu i wykonaniu Robót opisanych w podpunkcie 1.1.

### 1.3. Zakres robót objętych ST

1.3.1. Wymagania ogólne należy rozumieć i stosować w powiązaniu z niżej wymienionymi Specyfikacjami Technicznymi:

<a href="#">D-01.01.01. ODTWORZENIE TRASY I PUNKTÓW WYSOKOŚCIOWYCH</a>
<a href="#">D-01.02.01. PRZYCINKA KRZAKÓW</a>
<a href="#">D-01.02.02. ZDJĘCIE WARSTWY HUMUSU</a>
<a href="#">D-01.02.04. ROZBIÓRKA ELEMENTÓW DRÓG</a>
<a href="#">D-02.00.01. ROBOTY ZIEMNE. WYMAGANIA OGÓLNE</a>
<a href="#">D-02.01.01. WYKONANIE WYKOPÓW W GRUNTACH I - V KATEGORII</a>
<a href="#">D-02.03.01. WYKONANIE NASYPÓW</a>
<a href="#">D-04.01.01. KORYTO WRAZ Z PROFILOWANIEM I ZAGĘSZCZANIEM PODŁOŻA</a>
<a href="#">D-04.04.02 . PODBUDOWA i NAWIERZCHNIA (pobocze) Z KRUSZYWA ŁAMANEGO STABILIZOWANEGO MECHANICZNIE</a>
<a href="#">D-04.03.01. OCZYSZCZENIE I SKROPIENIE WARSTW KONSTRUKCYJNYCH</a>
<a href="#">D-04.05.00. PODBUDOWA Z KRUSZYW STABILIZOWANYCH SPOIWAMI HYDRAULICZNYMI. WYMAGANIA OGÓLNE</a>
<a href="#">D-04.05.01. PODBUDOWA Z KRUSZYWA STABILIZOWANEGO CEMENTEM</a>
<a href="#">D-05.03.05. NAWIERZCHNIA Z BETONU ASFALTOWEGO (AC) – WARSTWA ŚCIERALNA, WIĄŻĄCA I PODBUDOWA</a>
<a href="#">D-06.01.01. UMOCNIECIE POWIERZCHNIOWE SKARP PRZEZ OBSIANIE</a>
<a href="#">D-07.01.01. OZNAKOWANIE POZIOME</a>
<a href="#">D-07.02.01. OZNAKOWANIE PIONOWE</a>
<a href="#">D-08.01.01. OPORNIKI BETONOWE</a>

1.3.2. Niezależnie od postanowień Klauzuli 3.1 Danych Kontraktowych normy państwowe, instrukcje i przepisy wymienione w Specyfikacjach Technicznych będą stosowane przez Wykonawcę w języku polskim.

#### 1.4. Określenia podstawowe

Użyte w ST wymienione poniżej określenia należy rozumieć w każdym przypadku następująco:

- 1.4.1. **Budowla drogowa** - obiekt budowlany, niebędący budynkiem, stanowiący całość techniczno-użytkową (drogę) albo jego część, stanowiąca odrębny element konstrukcyjny lub technologiczny (obiekt mostowy, korpus ziemny, węzeł)
- 1.4.2. **Pieszozjezdnia** - wydzielony pas terenu przeznaczony do ruchu lub postoju pojazdów oraz ruchu pieszych wraz z wszelkimi urządzeniami technicznymi związanymi z prowadzeniem i zabezpieczeniem ruchu.
- 1.4.3. **Droga tymczasowa (montażowa)** - droga specjalnie przygotowana, przeznaczona do ruchu pojazdów obsługujących zadanie budowlane na czas jego wykonania, przewidziana do usunięcia po jego zakończeniu.
- 1.4.4. **Dziennik Budowy** - opatrzony pieczęcią Organu Nadzoru Budowlanego zeszyt, z ponumerowanymi stronami, służący do notowania wydarzeń zaistniałych w czasie wykonywania zadania budowlanego, rejestrowania dokonywanych odbiorów Robót, przekazywania poleceń i innej korespondencji technicznej pomiędzy Inżynierem Kontraktu, Wykonawcą i Projektantem.
- 1.4.5. **Inżynier Kontraktu** – osoba wymieniona w Danych Kontraktowych (wyznaczona przez Zamawiającego, o której wyznaczeniu poinformowany jest Wykonawca), odpowiedzialna za nadzorowanie Robót i administrowanie Kontraktem.
- 1.4.6. **Kierownik budowy** - osoba wyznaczona przez Wykonawcę, upoważniona do kierowania Robotami i do występowania w jego imieniu w sprawach realizacji Kontraktu.
- 1.4.7. **Korona drogi** - pieszozjezdnia z poboczami, zatokami oraz zjazdami
- 1.4.8. **Konstrukcja nawierzchni** - układ warstw nawierzchni wraz ze sposobem ich połączenia.
- 1.4.9. **Korpus drogowy** - nasyp lub ta część wykopu, która jest ograniczona koroną drogi i skarpami rowów.
- 1.4.10. **Koryto** - element uformowany w korpusie drogowym w celu ułożenia w nim konstrukcji nawierzchni.
- 1.4.11. **Książka Obmiarów** - akceptowany przez Inżyniera Kontraktu zeszyt z ponumerowanymi stronami, służący do wpisywania przez Wykonawcę obmiaru dokonywanych Robót w formie wyliczeń, szkiców i ew. dodatkowych załączników. Wpisy w Księdze Obmiarów podlegają potwierdzeniu przez Inżyniera Kontraktu.
- 1.4.12. **Laboratorium** - drogowe lub inne laboratorium badawcze, zaakceptowane przez Zamawiającego, niezbędne do przeprowadzenia wszelkich badań i prób związanych z oceną, jakości materiałów oraz Robót.
- 1.4.13. **Materiały** - wszelkie tworzywa niezbędne do wykonania Robót, zgodne z Dokumentacją Projektową i Specyfikacjami Technicznymi, zaakceptowane przez Inżyniera Kontraktu.
- 1.4.14. **Nawierzchnia** - warstwa lub zespół warstw służących do przejmowania i rozkładania obciążeń od ruchu na podłoże gruntowe i zapewniających dogodne warunki dla ruchu.
  - a) **Warstwa ścieralna** - górna warstwa nawierzchni poddana bezpośrednio oddziaływaniu ruchu i czynników atmosferycznych.

- b) **Podbudowa** - dolna część nawierzchni służąca do przenoszenia obciążeń od ruchu na podłoże. Podbudowa może składać się z podbudowy zasadniczej i podbudowy pomocniczej.
  - c) **Podbudowa zasadnicza** - górna część podbudowy spełniająca funkcje nośne w konstrukcji nawierzchni. Może ona składać się z jednej lub dwóch warstw.
  - d) **Podbudowa pomocnicza** - dolna część podbudowy spełniająca, obok funkcji nośnych, funkcje zabezpieczenia nawierzchni przed działaniem wody, mrozu i przenikaniem cząstek podłoża. Może zawierać warstwę mrozoochronną, odsączającą lub odcinającą.
  - e) **Warstwa mrozoochronna** - warstwa, której głównym zadaniem jest ochrona nawierzchni przed skutkami działania mrozu.
  - f) **Warstwa odcinająca** - warstwa stosowana w celu uniemożliwienia przenikania cząstek drobnego gruntu do warstwy nawierzchni leżącej powyżej.
  - g) **Warstwa odsączająca** - warstwa służąca do odprowadzenia wody przedostającej się do nawierzchni.
- 1.4.15. **Niweleta** - wysokościowe i geometryczne rozwinięcie na płaszczyźnie pionowego przekroju w osi drogi lub obiektu mostowego.
- 1.4.16. **Objazd tymczasowy** - droga specjalnie przygotowana i odpowiednio utrzymana do przeprowadzenia ruchu publicznego na okres budowy.
- 1.4.17. **Odpowiednia (bliska) zgodność** - zgodność wykonywanych Robót z dopuszczonymi tolerancjami, a jeśli przedział tolerancji nie został określony - z przeciętnymi tolerancjami, przyjmowanymi zwyczajowo dla danego rodzaju Robót budowlanych.
- 1.4.18. **Pas drogowy** - wydzielony liniami granicznymi pas terenu przeznaczony do umieszczania w nim drogi i związanych z nią urządzeń oraz drzew i krzewów. Pas drogowy może również obejmować teren przewidziany do rozbudowy drogi i budowy urządzeń chroniących ludzi i środowisko przed uciążliwościami powodowanymi przez ruch na drodze.
- 1.4.19. **Pobocze** - część korony drogi przeznaczona do chwilowego postoju pojazdów, umieszczenia urządzeń organizacji i bezpieczeństwa ruchu oraz do ruchu pieszych, służąca jednocześnie do bocznego oparcia konstrukcji nawierzchni.
- 1.4.20. **Podłoże nawierzchni** - grunt rodzimy lub nasypowy, leżący pod nawierzchnią do głębokości przemarzania.
- 1.4.21. **Podłoże ulepszone nawierzchni** - górna warstwa podłoża, leżąca bezpośrednio pod nawierzchnią, ulepszona w celu umożliwienia przejścia ruchu budowlanego i właściwego wykonania nawierzchni.
- 1.4.22. **Polecenie Inżyniera Kontraktu** - wszelkie polecenia przekazane Wykonawcy przez Inżyniera Kontraktu, w formie pisemnej, dotyczące sposobu realizacji Robót lub innych spraw związanych z prowadzeniem budowy.
- 1.4.23. **Projektant** - uprawniona osoba prawna lub fizyczna będąca autorem Dokumentacji Projektowej.
- 1.4.24. **Przedsięwzięcie budowlane** - kompleksowa realizacja nowego połączenia drogowego lub całkowita modernizacja / przebudowa (zmiana parametrów geometrycznych trasy w planie i przekroju podłużnym) istniejącego połączenia.
- 1.4.25. **Przeszkoda naturalna** - element środowiska naturalnego, stanowiący utrudnienie w realizacji zadania budowlanego, na przykład dolina, bagno, rzeka, szlak wędrówek dzikich zwierząt, itp.

- 1.4.26. **Przeszkoda sztuczna** - dzieło ludzkie, stanowiące utrudnienie w realizacji zadania budowlanego, na przykład droga, kolej, rurociąg, kanał, ciąg pieszy lub rowerowy, itp.
- 1.4.27. **Przetargowa Dokumentacja Projektowa** - część Dokumentacji Projektowej, która wskazuje lokalizację, charakterystykę i wymiary obiektu będącego przedmiotem Robót.
- 1.4.28. **Rekultywacja** - Roboty mające na celu uporządkowanie i przywrócenie pierwotnych funkcji terenom naruszonym w czasie realizacji zadania budowlanego.
- 1.4.29. **Ślepy Kosztorys** - wykaz Robót z podaniem ich ilości (przedmiar) w kolejności technologicznej ich wykonania.
- 1.4.30. **Teren Budowy** – teren udostępniony przez Zamawiającego dla wykonania na nim Robót oraz inne miejsca wymienione w Kontrakcie jako tworzące część Terenu Budowy.
- 1.4.31. **Zadanie budowlane** - część przedsięwzięcia budowlanego, stanowiąca odrębną całość konstrukcyjną lub technologiczną, zdolną do samodzielnego pełnienia przewidywanych funkcji techniczno-użytkowych. Zadanie może polegać na wykonywaniu Robót związanych z budową, modernizacją /przebudową, utrzymaniem oraz ochroną budowli drogowej lub jej elementu.

## **1.5. Ogólne wymagania dotyczące Robót**

Wykonawca jest odpowiedzialny za jakość wykonanych Robót, bezpieczeństwo wszelkich czynności na Terenie Budowy, metody użyte przy budowie oraz za ich zgodność z Dokumentacją Projektową, ST i poleceniami Inżyniera Kontraktu.

### *1.5.1. Przekazanie Terenu Budowy*

Zamawiający w terminie określonym w Dokumentach Kontraktowych przekaże Wykonawcy Teren Budowy wraz ze wszystkimi wymaganymi uzgodnieniami prawnymi i administracyjnymi, lokalizację i współrzędne punktów głównych trasy oraz reperów, Dziennik Budowy oraz dwa egzemplarze Dokumentacji Projektowej i komplet ST.

Na Wykonawcy spoczywa odpowiedzialność za ochronę przekazanych mu punktów pomiarowych do chwili odbioru ostatecznego Robót. Uszkodzone lub zniszczone znaki geodezyjne Wykonawca odtworzy i utrwali na własny koszt.

### *1.5.2. Dokumentacja Projektowa*

Dokumentacja Projektowa będzie zawierać niżej wymienione rysunki, obliczenia i dokumenty:

- Dokumentacja Projektowa załączona do Dokumentów Przetargowych
- Dokumentacja Projektowa do przekazania Wykonawcy po przyznaniu kontraktu.

Wykonawca we własnym zakresie opracuje i uzgodni Projekt organizacji ruchu na czas wykonywania robót budowlanych, plan BIOZ oraz opracuje geodezyjną dokumentację powykonawczą obiektu.

### *1.5.3. Zgodność Robót z Dokumentacją Projektową i ST*

Dokumentacja Projektowa, Specyfikacje Techniczne oraz dodatkowe dokumenty przekazane przez Inżyniera Kontraktu Wykonawcy stanowią część Kontraktu, a wymagania wyszczególnione w choćby jednym z nich są obowiązujące dla Wykonawcy tak jakby zawarte były w całej dokumentacji. W przypadku rozbieżności w ustaleniach poszczególnych dokumentów obowiązuje kolejność ich ważności wymieniona w Dokumentach Kontraktowych. Wykonawca nie może wykorzystywać błędów lub opuszczeń w Dokumentach Kontraktowych, a o ich wykryciu winien natychmiast powiadomić Inżyniera Kontraktu, który dokona odpowiednich zmian lub poprawek. W przypadku rozbieżności wymiary podane na piśmie są ważniejsze od wymiarów określonych na podstawie odczytu ze skali rysunków.



Wszystkie wykonane Roboty i dostarczone materiały będą zgodne z Dokumentacją Projektową i ST. Dane określone w Dokumentacji Projektowej i w ST będą uważane za wartości docelowe, od których dopuszczalne są odchylenia w ramach określonego przedziału tolerancji. Cechy materiałów i elementów budowli muszą być jednorodne i wykazywać bliską zgodność z określonymi wymaganiami, a rozrzuty tych cech nie mogą przekraczać dopuszczalnego przedziału tolerancji. W przypadku, gdy materiały lub Roboty nie będą w pełni zgodne z Dokumentacją Projektową lub ST, i wpłynie to na niezadowalającą jakość elementu budowli, to takie materiały będą niezwłocznie zastąpione innymi, a Roboty rozebrane i wykonane ponownie na koszt Wykonawcy.

#### *1.5.4. Zabezpieczenie Terenu Budowy*

Wykonawca jest zobowiązany do utrzymania ruchu publicznego oraz utrzymania istniejących obiektów (urządzenia odwodnienia itp.) na Terenie Budowy, w okresie trwania realizacji Kontraktu, aż do zakończenia i odbioru ostatecznego Robót.

W zależności od potrzeb i postępu Robót projekt tymczasowej organizacji ruchu powinien być aktualizowany przez Wykonawcę na bieżąco. Każda zmiana, w stosunku do zatwierdzonego projektu organizacji ruchu, wymaga każdorazowo ponownego zatwierdzenia projektu. W czasie wykonywania Robót Wykonawca dostarczy, zainstaluje i będzie obsługiwał wszystkie tymczasowe urządzenia zabezpieczające takie jak: zapory, światła ostrzegawcze, sygnały itp., zapewniając w ten sposób bezpieczeństwo pojazdów i pieszych. Wykonawca zapewni stałe warunki widoczności w dzień i w nocy tych zapór i znaków, dla których jest to nieodzowne ze względów bezpieczeństwa.

Wszystkie znaki, zapory i inne urządzenia zabezpieczające będą akceptowane przez Inżyniera Kontraktu.

Fakt przystąpienia do Robót Wykonawca obwieści publicznie przed ich rozpoczęciem w sposób uzgodniony z Inżynierem Kontraktu oraz przez umieszczenie, w miejscach i ilościach określonych przez Inżyniera Kontraktu, tablic informacyjnych, których treść będzie zatwierdzona przez Inżyniera Kontraktu. Tablice informacyjne będą utrzymywane przez Wykonawcę w dobrym stanie przez cały okres realizacji Robót.

Koszt zabezpieczenia Terenu Budowy nie podlega odrębnej zapłacie i przyjmuje się, że jest włączony w Cenę Kontraktową. Wykonawca jest zobowiązany do zabezpieczenia Terenu Budowy w okresie trwania realizacji Kontraktu aż do zakończenia i odbioru ostatecznego Robót. Wykonawca dostarczy, zainstaluje i będzie utrzymywać tymczasowe urządzenia zabezpieczające w tym: ogrodzenia, poręcze, oświetlenie, sygnały i znaki ostrzegawcze, dozorców, wszelkie inne środki niezbędne do ochrony Robót, wygody społeczności i innych. W miejscach przylegających do dróg otwartych dla ruchu, Wykonawca ogrodzi lub wyraźnie oznakuje Teren Budowy, w sposób uzgodniony z Inżynierem Kontraktu.

Wjazdy i wyjazdy z Terenu Budowy przeznaczone dla pojazdów i maszyn pracujących przy realizacji Robót, Wykonawca odpowiednio oznakuje w sposób uzgodniony z Inżynierem Kontraktu.

#### *1.5.5. Ochrona środowiska w czasie wykonywania Robót*

Wykonawca ma obowiązek znać i stosować w czasie prowadzenia Robót wszelkie przepisy dotyczące ochrony środowiska naturalnego.

W okresie trwania budowy i wykańczania Robót Wykonawca będzie:

- a) utrzymywać Teren Budowy i wykopy w stanie bez wody stojącej,
- b) podejmować wszelkie uzasadnione kroki mające na celu stosowanie się do przepisów i norm dotyczących ochrony środowiska na terenie i wokół Terenu Budowy oraz będzie unikać uszkodzeń lub uciążliwości dla osób lub dóbr publicznych i innych, a wynikających z nadmiernego hałasu, wibracji i zanieczyszczenia, lub innych przyczyn powstałych w następstwie jego sposobu działania.

Stosując się do tych wymagań będzie miał szczególny wzgląd na:

- 1) Lokalizację baz, warsztatów, magazynów, składowisk, ukopów i dróg dojazdowych;
- 2) Środki ostrożności i zabezpieczenia przed:
  - a) zanieczyszczeniem zbiorników i cieków wodnych pyłami lub substancjami toksycznymi,
  - b) zanieczyszczeniem powietrza pyłami i gazami,
  - c) możliwością powstania pożaru.

#### *1.5.6. Ochrona przeciwpożarowa*

Wykonawca będzie przestrzegać przepisów ochrony przeciwpożarowej.

Wykonawca będzie utrzymywać sprawny sprzęt przeciwpożarowy, wymagany przez odpowiednie przepisy, na terenie baz produkcyjnych, w pomieszczeniach biurowych, mieszkalnych i magazynach oraz w maszynach i pojazdach.

Materiały łatwopalne będą składowane w sposób zgodny z odpowiednimi przepisami i zabezpieczone przed dostępem osób trzecich. Wykonawca będzie odpowiedzialny za wszelkie straty spowodowane pożarem wywołanym jako rezultat realizacji Robót albo przez personel Wykonawcy.

#### *1.5.7. Materiały szkodliwe dla otoczenia*

Materiały, które w sposób trwały są szkodliwe dla otoczenia, nie będą dopuszczone do użycia.

Nie dopuszcza się użycia materiałów wywołujących szkodliwe promieniowanie o stężeniu większym od dopuszczalnego, określonego odpowiednimi przepisami. Wszelkie materiały odpadowe użyte do Robót będą miały aprobatę techniczną wydaną przez uprawnioną jednostkę, jednoznacznie określającą brak szkodliwego oddziaływania tych materiałów na środowisko.

Materiały, które są szkodliwe dla otoczenia tylko w czasie Robót, a po zakończeniu Robót ich szkodliwość zanika (np. materiały pyłaste) mogą być użyte pod warunkiem przestrzegania wymagań technologicznych w budowaniu. Jeżeli wymagają tego odpowiednie przepisy Wykonawca powinien otrzymać zgodę na użycie tych materiałów od właściwych organów administracji państwowej. Jeżeli Wykonawca użył materiałów szkodliwych dla otoczenia zgodnie ze Specyfikacjami, a ich użycie spowodowało jakiegokolwiek zagrożenie środowiska, to konsekwencje tego poniesie Zamawiający.

#### *1.5.8. Ochrona własności publicznej i prywatnej*

Wykonawca odpowiada za ochronę instalacji na powierzchni ziemi i za urządzenia podziemne, takie jak rurociągi, kable itp. oraz uzyska od odpowiednich władz będących właścicielami tych urządzeń potwierdzenie informacji dostarczonych mu przez Zamawiającego w ramach planu ich lokalizacji. Wykonawca zapewni właściwe oznaczenie i zabezpieczenie przed uszkodzeniem tych instalacji i urządzeń w czasie trwania budowy.

Wykonawca zobowiązany jest umieścić w swoim harmonogramie rezerwę czasową dla wszelkiego rodzaju Robót, które mają być wykonane w zakresie przełożenia instalacji i urządzeń podziemnych na Terenie Budowy i powiadomić Inżyniera Kontraktu i władze lokalne o zamiarze rozpoczęcia Robót. O fakcie przypadkowego uszkodzenia tych instalacji Wykonawca bezzwłocznie powiadomi Inżyniera Kontraktu i zainteresowane władze oraz będzie z nimi współpracował dostarczając wszelkiej pomocy potrzebnej przy dokonywaniu napraw. Wykonawca będzie odpowiadać za wszelkie spowodowane przez jego działania uszkodzenia instalacji na powierzchni ziemi i urządzeń podziemnych wykazanych w dokumentach dostarczonych mu przez Zamawiającego. Jeżeli teren budowy przylega do terenów z zabudową mieszkaniową, Wykonawca będzie realizować roboty w sposób powodujący minimalne niedogodności dla mieszkańców. Wykonawca odpowiada za wszelkie uszkodzenia zabudowy mieszkaniowej w sąsiedztwie budowy, spowodowane jego działalnością. Inżynier Kontraktu projektu będzie na bieżąco informowany o wszystkich umowach zawartych pomiędzy Wykonawcą a właścicielami nieruchomości i dotyczących korzystania z własności i dróg

wewnętrznych. Jednakże, ani Inżynier/Kierownik projektu ani Zamawiający nie będzie ingerował w takie porozumienia, o ile nie będą one sprzeczne z postanowieniami zawartymi w warunkach umowy.

#### *1.5.9. Ograniczenie obciążeń osi pojazdów*

Wykonawca będzie stosować się do ustawowych ograniczeń nacisków osi na drogach publicznych przy transporcie materiałów i wyposażenia na i z terenu Robót. Wykonawca uzyska wszelkie niezbędne zezwolenia i uzgodnienia od właściwych władz, co do przewozu nietypowych wagowo ładunków (ponadnormatywnych) i o każdym takim przewozie będzie powiadamiał Inżyniera Kontraktu. Inżynier Kontraktu może polecić, aby pojazdy nie spełniające tych warunków zostały usunięte z Terenu Budowy. Pojazdy powodujące nadmierne obciążenie osiowe nie będą dopuszczone na świeżo ukończony fragment budowy w obrębie Terenu Budowy i Wykonawca będzie odpowiedzialny za naprawę wszelkich Robót w ten sposób uszkodzonych, zgodnie z poleceniami Inżyniera Kontraktu.

#### *1.5.10. Bezpieczeństwo i higiena pracy*

Podczas realizacji Robót Wykonawca będzie przestrzegać przepisów dotyczących bezpieczeństwa i higieny pracy.

W szczególności Wykonawca ma obowiązek zadbać, aby personel nie wykonywał pracy w warunkach niebezpiecznych, szkodliwych dla zdrowia oraz nie spełniających odpowiednich wymagań sanitarnych.

Wykonawca zapewni i będzie utrzymywał wszelkie urządzenia zabezpieczające, socjalne oraz sprzęt i odpowiednią odzież dla ochrony życia i zdrowia osób zatrudnionych na budowie oraz dla zapewnienia bezpieczeństwa publicznego.

Uznaje się, że wszelkie koszty związane z wypełnieniem wymagań określonych powyżej nie podlegają odrębnej zapłacie i są uwzględnione w Cenie Kontraktowej.

#### *1.5.11. Ochrona i utrzymanie Robót*

Wykonawca będzie odpowiedzialny za ochronę Robót i za wszelkie materiały i urządzenia używane do Robót od Daty Rozpoczęcia do daty wydania Potwierdzenia Zakończenia Robót przez Inżyniera Kontraktu.

Wykonawca będzie utrzymywać Roboty do czasu Odbioru Ostatecznego. Utrzymanie powinno być prowadzone w taki sposób, aby budowla drogowa lub jej elementy były w zadowalającym stanie przez cały czas, do momentu odbioru ostatecznego.

Jeśli Wykonawca w jakimkolwiek czasie zaniedba utrzymanie, to na polecenie Inżyniera Kontraktu powinien rozpocząć Roboty utrzymaniowe nie później niż w 24 godziny po otrzymaniu tego polecenia.

#### *1.5.12. Stosowanie się do prawa i innych przepisów*

Wykonawca zobowiązany jest znać wszystkie zarządzenia wydane przez władze centralne i miejscowe oraz inne przepisy, regulaminy i wytyczne, które są w jakikolwiek sposób związane z wykonywanymi Robotami i będzie w pełni odpowiedzialny za przestrzeganie tych postanowień podczas prowadzenia Robót.

Wykonawca będzie przestrzegać praw patentowych i będzie w pełni odpowiedzialny za wypełnienie wszelkich wymagań prawnych odnośnie znaków firmowych, nazw lub innych chronionych praw w odniesieniu do sprzętu, materiałów lub urządzeń użytych lub związanych z wykonywaniem Robót i w sposób ciągły będzie informować Inżyniera Kontraktu o swoich działaniach, przedstawiając kopie zezwoleń i inne odnośne dokumenty. Wszelkie straty, koszty postępowania, obciążenia i wydatki wynikłe z lub związane z naruszeniem jakichkolwiek praw patentowych pokryje Wykonawca, z wyjątkiem przypadków, kiedy takie naruszenie wyniknie z wykonania Kontraktu lub Specyfikacji dostarczonej przez Inżyniera Kontraktu.

#### 1.5.13. Równoważność norm i zbiorów przepisów prawnych

Gdziekolwiek w Kontrakcie powołane są konkretne normy i przepisy, które spełniać mają materiały, sprzęt i inne dostarczane towary, oraz wykonane i zbadane Roboty, będą obowiązywać postanowienia najnowszego wydania lub poprawionego wydania powołanych norm i przepisów, o ile w Kontrakcie nie postanowiono inaczej. W przypadku, gdy powołane normy i przepisy są państwowe lub odnoszą się do konkretnego kraju lub regionu, mogą być również stosowane inne odpowiednie normy zapewniające zasadniczo równy lub wyższy poziom wykonania niż powołane normy lub przepisy, pod warunkiem ich sprawdzenia i pisemnego zatwierdzenia przez Inżyniera Kontraktu.

Różnice pomiędzy powołanymi normami a ich proponowanymi zamiennikami muszą być dokładnie opisane przez Wykonawcę i przedłożone Inżynierowi Kontraktu, co najmniej na 28 dni przed datą oczekiwanego przez Wykonawcę zatwierdzenia ich przez Inżyniera Kontraktu. W przypadku kiedy Inżynier Kontraktu stwierdzi, że zaproponowane zmiany nie zapewniają zasadniczo równego lub wyższego poziomu wykonania, Wykonawca zastosuje się do norm powołanych w dokumentach.

#### 1.5.14. Wykopaliska

Wszelkie wykopaliska, monety, przedmioty wartościowe, budowle oraz inne pozostałości o znaczeniu geologicznym lub archeologicznym odkryte na Terenie Budowy będą uważane za własność Zamawiającego. Wykonawca zobowiązany jest powiadomić Inżyniera Kontraktu i postępować zgodnie z jego poleceniami. Jeżeli w wyniku tych poleceń Wykonawca poniesie koszty i/lub wystąpią opóźnienia w Robotach, Inżynier Kontraktu po uzgodnieniu z Organem Nadzoru Budowlanego i Wykonawcą ustali wydłużenie czasu wykonania Robót i/lub wysokość kwoty, o którą należy zwiększyć Cenę Kontraktową.

## 2. MATERIAŁY

### 2.1. Źródła uzyskania materiałów

Co najmniej na 10 dni przed zaplanowanym wykorzystaniem jakichkolwiek materiałów przeznaczonych do Robót Wykonawca przedstawi szczegółowe informacje dotyczące proponowanego źródła wytwarzania, zamawiania lub wydobywania tych materiałów i odpowiednie świadectwa badań laboratoryjnych oraz próbki materiałów do zatwierdzenia przez Inżyniera Kontraktu.

Zatwierdzenie partii materiałów z danego źródła nie oznacza automatycznie, że wszelkie materiały z danego źródła uzyskają zatwierdzenie. Wykonawca zobowiązany jest do prowadzenia badań w celu udokumentowania, że materiały uzyskane z dopuszczonego źródła w sposób ciągły spełniają wymagania Specyfikacji Technicznych w czasie realizacji Robót.

### 2.2. Pozyskiwanie materiałów miejscowych

Wykonawca odpowiada za uzyskanie pozwoleń od właścicieli i odnośnych władz na pozyskanie materiałów z jakichkolwiek źródeł miejscowych włączając w to źródła wskazane przez Zamawiającego i jest zobowiązany dostarczyć Inżynierowi Kontraktu wymagane dokumenty przed rozpoczęciem eksploatacji źródła.

Wykonawca przedstawi Inżynierowi Kontraktu do zatwierdzenia dokumentację zawierającą raporty z badań terenowych i laboratoryjnych oraz proponowaną przez siebie metodę wydobywania i selekcji, uwzględniając aktualne decyzje o eksploatacji, organów administracji państwowej i samorządowej.

Wykonawca ponosi odpowiedzialność za spełnienie wymagań ilościowych i jakościowych materiałów z jakiegokolwiek źródła. Wykonawca poniesie wszystkie koszty, z tytułu wydobywania materiałów, dzierżawy i inne koszty, jakie okażą się potrzebne w związku z dostarczeniem materiałów do Robót.

Humus i nadkład czasowo zdjęte z terenu wykopów, dokopów i miejsc pozyskania materiałów miejscowych będą formowane w hałdy i wykorzystane przy zasypce i rekultywacji terenu po ukończeniu Robót.

Wszystkie odpowiednie materiały pozyskane z wykopów na Terenie Budowy lub z innych miejsc wskazanych w Kontrakcie będą wykorzystane do Robót lub odwiezione na odkład odpowiednio do wymagań Kontraktu lub wskazań Inżyniera Kontraktu. Z wyjątkiem uzyskania na to pisemnej zgody Inżyniera Kontraktu, Wykonawca nie będzie prowadzić żadnych wykopów w obrębie Terenu Budowy poza tymi, które zostały wyszczególnione w Kontrakcie.

Eksploatacja źródeł materiałów będzie zgodna z wszelkimi regulacjami prawnymi obowiązującymi na danym obszarze.

### **2.3. Materiały nieodpowiadające wymaganiom**

Materiały nieodpowiadające wymaganiom zostaną przez Wykonawcę wywiezione z Terenu Budowy i złożone w miejscu wskazanym przez Inżyniera Kontraktu. Jeśli Inżynier Kontraktu zezwoli Wykonawcy na użycie tych materiałów do innych robót, niż te, dla których zostały zakupione, to koszt tych materiałów zostanie odpowiednio przewartościowany (skorygowany) przez Inżyniera Kontraktu.

Każdy rodzaj Robót, w którym znajdują się niezbadane i nie zaakceptowane materiały, Wykonawca wykonuje na własne ryzyko, licząc się z jego nieprzyjęciem, usunięciem i niezapłaceniem.

### **2.4. Wariantowe stosowanie materiałów**

Jeśli Dokumentacja Projektowa lub ST przewidują możliwość wariantowego zastosowania rodzaju materiału w wykonywanych Robotach, Wykonawca powiadomi Inżyniera Kontraktu o swoim zamiarze, co najmniej 2 tygodnie przed użyciem tego materiału, albo w okresie dłuższym, jeśli będzie to potrzebne z uwagi na wykonanie badań wymaganych przez Inżyniera Kontraktu. Wybrany i zaakceptowany rodzaj materiału nie może być później zmieniany bez zgody Inżyniera Kontraktu.

### **2.5. Przechowywanie i składowanie materiałów**

Wykonawca zapewni, aby tymczasowo składowane materiały, do czasu, gdy będą one użyte do Robót, były zabezpieczone przed zanieczyszczeniem, zachowały swoją jakość i właściwości i były dostępne do kontroli przez Inżyniera Kontraktu. Miejsca czasowego składowania materiałów będą zlokalizowane w obrębie Terenu Budowy w miejscach uzgodnionych z Inżynierem Kontraktu lub poza Terenem Budowy w miejscach zorganizowanych przez Wykonawcę i zaakceptowanych przez Inżyniera Kontraktu.

### **2.6. Inspekcja wytwórni materiałów**

Wytwornie materiałów mogą być okresowo kontrolowane przez Inżyniera Kontraktu w celu sprawdzenia zgodności stosowanych metod produkcji z wymaganiami. Próbkę materiałów mogą być pobierane w celu sprawdzenia ich właściwości. Wyniki tych kontroli będą stanowić podstawę do akceptacji określonej partii materiałów pod względem jakości.

W przypadku, gdy Inżynier Kontraktu będzie przeprowadzał inspekcję wytwórni, muszą być spełnione następujące warunki:

- Inżynier Kontraktu będzie miał zapewnioną współpracę i pomoc Wykonawcy oraz producenta materiałów w czasie przeprowadzania inspekcji,
- Inżynier Kontraktu będzie miał wolny dostęp, w dowolnym czasie, do tych części wytwórni, gdzie odbywa się produkcja materiałów przeznaczonych do realizacji Robót,
- Jeżeli produkcja odbywa się w miejscu nie należącym do Wykonawcy, Wykonawca uzyska dla Inżyniera Kontraktu zezwolenie dla przeprowadzenia inspekcji i badań w tych miejscach.

## **3. SPRZĘT**

Wykonawca jest zobowiązany do używania jedynie takiego sprzętu, który nie spowoduje niekorzystnego wpływu na jakość wykonywanych Robót. Sprzęt używany do Robót powinien być zgodny z ofertą Wykonawcy i powinien odpowiadać pod względem typów i ilości wskazaniom zawartym w ST, PZJ lub projekcie organizacji Robót, zaakceptowanym przez Inżyniera Kontraktu; w przypadku braku ustaleń

wymienionych wyżej w dokumentach, sprzęt powinien być uzgodniony i zaakceptowany przez Inżyniera Kontraktu. Liczba i wydajność sprzętu będzie gwarantować przeprowadzenie Robót, zgodnie z zasadami określonymi w Dokumentacji Projektowej, ST i wskazaniach Inżyniera Kontraktu w terminie przewidzianym Kontraktem. Sprzęt będący własnością Wykonawcy lub wynajęty do wykonania Robót ma być utrzymywany w dobrym stanie i gotowości do pracy. Będzie on zgodny z normami ochrony środowiska i przepisami dotyczącymi jego użytkowania.

Wykonawca dostarczy Inżynierowi Kontraktu kopie dokumentów potwierdzających dopuszczenie sprzętu do użytkowania i badań okresowych, tam gdzie jest to wymagane przepisami. Wykonawca będzie konserwować sprzęt jak również naprawiać lub wymieniać sprzęt niesprawny. Jeżeli Dokumentacja Projektowa lub ST przewidują możliwość wariantowego użycia sprzętu przy wykonywanych Robotach, Wykonawca powiadomi Inżyniera Kontraktu o swoim zamiarze wyboru i uzyska jego akceptację przed użyciem sprzętu. Wybrany sprzęt, po akceptacji Inżyniera Kontraktu, nie może być później zmieniany bez jego zgody. Jakikolwiek sprzęt, maszyny, urządzenia i narzędzia nie gwarantujące zachowania warunków Kontraktu, zostaną przez Inżyniera Kontraktu zdyskwalifikowane i nie dopuszczone do Robót.

#### **4. TRANSPORT**

Wykonawca jest zobowiązany do stosowania jedynie takich środków transportu, które nie wpłyną niekorzystnie na jakość wykonywanych Robót i właściwości przewożonych materiałów. Liczba środków transportu będzie zapewniać prowadzenie Robót zgodnie z zasadami określonymi w Dokumentacji Projektowej, ST i wskazaniach Inżyniera Kontraktu, w terminie przewidzianym Kontraktem. Przy ruchu na drogach publicznych pojazdy będą spełniać wymagania dotyczące przepisów ruchu drogowego w odniesieniu do dopuszczalnych nacisków na oś i innych parametrów technicznych.

Środki transportu nie spełniające tych warunków mogą być dopuszczone przez Inżyniera Kontraktu, pod warunkiem przywrócenia stanu pierwotnego użytkowanych odcinków dróg na koszt Wykonawcy.

Wykonawca będzie usuwać na bieżąco, na własny koszt, wszelkie zanieczyszczenia, uszkodzenia spowodowane jego pojazdami na drogach publicznych oraz dojazdach do Terenu Budowy.

#### **5. WYKONANIE ROBÓT**

Wykonawca jest odpowiedzialny za prowadzenie Robót zgodnie z Kontraktem, oraz za jakość zastosowanych materiałów i wykonywanych Robót, za ich zgodność z Dokumentacją Projektową, wymaganiami ST, PZJ, projektu organizacji Robót oraz poleceniami Inżyniera Kontraktu. Wykonawca jest odpowiedzialny za stosowane metody wykonywania Robót. Wykonawca jest odpowiedzialny za dokładne wytyczenie w planie i wyznaczenie wysokości wszystkich elementów Robót zgodnie z wymiarami i rzędnymi określonymi w Dokumentacji Projektowej lub przekazanymi na piśmie przez Inżyniera Kontraktu. Błędy popełnione przez Wykonawcę w wytyczeniu i wyznaczaniu Robót zostaną usunięte przez Wykonawcę, na własny koszt, z wyjątkiem, kiedy dany błąd okaże się skutkiem błędu zawartego w danych dostarczonych Wykonawcy na piśmie przez Inżyniera Kontraktu. Sprawdzenie wytyczenia Robót lub wyznaczenia wysokości przez Inżyniera Kontraktu nie zwalnia Wykonawcy od odpowiedzialności za ich dokładność. Decyzje Inżyniera Kontraktu dotyczące akceptacji lub odrzucenia materiałów i elementów Robót będą oparte na wymaganiach sformułowanych w Kontrakcie, Dokumentacji Projektowej i w ST, a także w normach i wytycznych. Przy podejmowaniu decyzji Inżynier Kontraktu uwzględni wyniki badań materiałów i Robót, rozrzuty normalnie występujące przy produkcji i przy badaniach materiałów, doświadczenia z przeszłości, wyniki badań naukowych oraz inne czynniki wpływające na rozważaną kwestię.

Polecenia Inżyniera Kontraktu powinny być wykonywane przez Wykonawcę w czasie określonym przez Inżyniera Kontraktu pod groźbą zatrzymania Robót. Skutki finansowe z tego tytułu poniesie Wykonawca.

## **6. KONTROLA JAKOŚCI ROBÓT**

### **6.1. Program zapewnienia jakości (PZJ)**

Wykonawca jest zobowiązany opracować i przedstawić do akceptacji Inżyniera Kontraktu program zapewnienia jakości. W programie zapewnienia jakości Wykonawca powinien określić zamierzony sposób wykonywania Robót, możliwości techniczne, kadrowe i plan organizacji Robót gwarantujący wykonanie Robót zgodnie z Dokumentacją Projektową, ST oraz ustaleniami. Program zapewnienia jakości powinien zawierać:

a) część ogólną opisującą:

- organizację wykonania Robót, w tym terminy i sposób prowadzenia Robót,
- organizację ruchu na budowie wraz z oznakowaniem Robót,
- sposób zapewnienia bhp,
- wykaz zespołów roboczych, ich kwalifikacje i przygotowanie praktyczne,
- wykaz osób odpowiedzialnych za jakość i terminowość wykonania poszczególnych elementów Robót,
- system (sposób i procedurę) proponowanej kontroli i sterowania jakością wykonywanych Robót,
- wyposażenie w sprzęt i urządzenia do pomiarów i kontroli (opis laboratorium własnego lub laboratorium, któremu Wykonawca zamierza zlecić prowadzenie badań),
- sposób oraz formę gromadzenia wyników badań laboratoryjnych, zapis pomiarów, nastaw mechanizmów sterujących a także wyciąganych wniosków i zastosowanych korekt w procesie technologicznym, proponowany sposób i formę przekazywania tych informacji Inżynierowi Kontraktu;

b) część szczegółową opisującą dla każdego asortymentu Robót:

- wykaz maszyn i urządzeń stosowanych na budowie z ich parametrami technicznymi oraz wyposażeniem w mechanizmy do sterowania i urządzenia pomiarowo-kontrolne,
- rodzaje i ilość środków transportu oraz urządzeń do magazynowania i załadunku materiałów, spoiw, lepiszczy, kruszyw itp.,
- sposób zabezpieczenia i ochrony ładunków przed utratą ich właściwości w czasie transportu,
- sposób i procedurę pomiarów i badań (rodzaj i częstotliwość, pobieranie próbek, legalizacja i sprawdzanie urządzeń, itp.) prowadzonych podczas dostaw materiałów, wytwarzania mieszanek i wykonywania poszczególnych elementów Robót,
- sposób postępowania z materiałami i Robotami nieodpowiadającymi wymaganiom.

### **6.2. Zasady kontroli jakości Robót**

Celem kontroli Robót będzie takie sterowanie ich przygotowaniem i wykonaniem, aby osiągnąć założoną jakość Robót. Wykonawca jest odpowiedzialny za pełną kontrolę Robót i jakości materiałów. Wykonawca zapewni odpowiedni system kontroli, włączając personel, laboratorium, sprzęt, zaopatrzenie i wszystkie urządzenia niezbędne do pobierania próbek i badań materiałów oraz Robót. Przed zatwierdzeniem systemu kontroli Inżynier Kontraktu może zażądać od Wykonawcy przeprowadzenia badań w celu zademonstrowania, że poziom ich wykonywania jest zadowalający.

Wykonawca będzie przeprowadzać pomiary i badania materiałów oraz Robót z częstotliwością zapewniającą stwierdzenie, że Roboty wykonano zgodnie z wymaganiami zawartymi w Dokumentacji Projektowej i ST.

Minimalne wymagania, co do zakresu badań i ich częstotliwość są określone w ST, normach i wytycznych. W przypadku, gdy nie zostały one tam określone, Inżynier Kontraktu ustali, jaki zakres kontroli jest konieczny, aby zapewnić wykonanie Robót zgodnie z Kontraktem. Wykonawca dostarczy Inżynierowi Kontraktu świadectwa, że wszystkie stosowane urządzenia i sprzęt badawczy posiadają ważną legalizację, zostały prawidłowo wykalibrowane i odpowiadają wymaganiom norm określających procedury badań.

Inżynier Kontraktu będzie mieć nieograniczony dostęp do pomieszczeń laboratoryjnych, w celu ich inspekcji.

Inżynier Kontraktu będzie przekazywać Wykonawcy pisemne informacje o jakichkolwiek niedociągnięciach dotyczących urządzeń laboratoryjnych, sprzętu, zaopatrzenia laboratorium, pracy personelu lub metod badawczych. Jeżeli niedociągnięcia te będą tak poważne, że mogą wpłynąć ujemnie na wyniki badań, Inżynier Kontraktu natychmiast wstrzyma użycie do Robót badanych materiałów i dopuści je do użycia dopiero wtedy, gdy niedociągnięcia w pracy laboratorium Wykonawcy zostaną usunięte i stwierdzona zostanie odpowiednia jakość tych materiałów.

Wszystkie koszty związane z organizowaniem i prowadzeniem badań materiałów ponosi Wykonawca.

### **6.3. Pobieranie próbek**

Próbki będą pobierane losowo. Zaleca się stosowanie statystycznych metod pobierania próbek, opartych na zasadzie, że wszystkie jednostkowe elementy produkcji mogą być z jednakowym prawdopodobieństwem wytypowane do badań.

Inżynier Kontraktu będzie mieć zapewnioną możliwość udziału w pobieraniu próbek.

Pojemniki do pobierania próbek będą dostarczone przez Wykonawcę i zatwierdzone przez Inżyniera Kontraktu. Próbki dostarczone przez Wykonawcę do badań wykonywanych przez Inżyniera Kontraktu będą odpowiednio opisane i oznakowane, w sposób zaakceptowany przez Inżyniera Kontraktu. Na zlecenie Inżyniera Kontraktu Wykonawca będzie przeprowadzać dodatkowe badania tych materiałów, które budzą wątpliwości, co do jakości, o ile kwestionowane materiały nie zostaną przez Wykonawcę usunięte lub ulepszone z własnej woli. Koszty tych dodatkowych badań pokrywa Wykonawca tylko w przypadku stwierdzenia usterek; w przeciwnym przypadku koszty te pokrywa Zamawiający.

### **6.4. Badania i pomiary**

Wszystkie badania i pomiary będą przeprowadzone zgodnie z wymaganiami norm. W przypadku, gdy normy nie obejmują jakiegokolwiek badania wymaganego w ST, stosować można wytyczne krajowe, albo inne procedury, zaakceptowane przez Inżyniera Kontraktu. Przed przystąpieniem do pomiarów lub badań, Wykonawca powiadomi Inżyniera Kontraktu o rodzaju, miejscu i terminie pomiaru lub badania.

Po wykonaniu pomiaru lub badania, Wykonawca przedstawi na piśmie ich wyniki do akceptacji Inżyniera Kontraktu.

### **6.5. Raporty z badań**

Wykonawca będzie przekazywać Inżynierowi Kontraktu kopie raportów z wynikami badań jak najszybciej, nie później jednak niż w terminie określonym w programie zapewnienia jakości. Wyniki badań (kopie) będą przekazywane Inżynierowi Kontraktu na formularzach według dostarczonego przez niego wzoru lub innych, przez niego zaakceptowanych.

### **6.6. Badania prowadzone przez Inżyniera Kontraktu**

Inżynier Kontraktu uprawniony jest do dokonywania kontroli, pobierania próbek i badania materiałów w miejscu ich wytwarzania / pozyskiwania i zapewniona mu będzie wszelka potrzebna do tego pomoc ze strony Wykonawcy i producenta materiałów. Inżynier Kontraktu, po uprzedniej



weryfikacji systemu kontroli Robót prowadzonego przez Wykonawcę, poprzez między innymi swoje badania, będzie oceniać zgodność materiałów i Robót z wymaganiami ST na podstawie wyników badań kontrolnych i wyników badań dostarczonych przez Wykonawcę.

Inżynier Kontraktu powinien pobierać próbki materiałów i prowadzić badania niezależnie od Wykonawcy, na swój koszt. Jeżeli wyniki tych badań wykażą, że raporty Wykonawcy są niewiarygodne, to Inżynier Kontraktu oprze się wyłącznie na własnych badaniach przy ocenie zgodności materiałów i Robót z Dokumentacją Projektową i ST. Może również zlecić, sam lub poprzez Wykonawcę, przeprowadzenie powtórnych lub dodatkowych badań niezależnemu laboratorium. W takim przypadku całkowite koszty powtórnych lub dodatkowych badań i pobierania próbek poniesione zostaną przez Wykonawcę.

## **6.7. Certyfikaty i deklaracje**

Inżynier Kontraktu może dopuścić do użycia tylko te materiały, które posiadają:

- certyfikat na znak bezpieczeństwa, wykazujący, że zapewniono zgodność z kryteriami technicznymi określonymi na podstawie Polskich Norm, aprobat technicznych oraz właściwych przepisów i dokumentów technicznych,
- deklarację zgodności lub certyfikat zgodności z Polską Normą lub aprobatą techniczną, w przypadku wyrobów, dla których nie ustanowiono Polskiej Normy, jeżeli nie są objęte certyfikacją określoną w pkt 1, i które spełniają wymogi Specyfikacji Technicznej.

W przypadku materiałów, dla których w/w dokumenty są wymagane przez ST, każda partia dostarczona do Robót będzie posiadać te dokumenty, określające w sposób jednoznaczny jej cechy.

Produkty przemysłowe muszą posiadać w/w dokumenty wydane przez producenta, a w razie potrzeby poparte wynikami badań wykonanych przez niego. Kopie wyników tych badań będą dostarczone przez Wykonawcę Inżynierowi Kontraktu. Jakikolwiek materiały, które nie spełniają tych wymagań będą odrzucone.

## **6.8. Dokumenty budowy**

### **(1) Dziennik Budowy**

Dziennik Budowy jest wymaganym dokumentem prawnym obowiązującym Zamawiającego i Wykonawcę w okresie od przekazania Wykonawcy Terenu Budowy do końca okresu gwarancyjnego. Odpowiedzialność za prowadzenie Dziennika Budowy zgodnie z obowiązującymi przepisami spoczywa na Wykonawcy.

Zapisy w Dzienniku Budowy będą dokonywane na bieżąco i będą dotyczyć przebiegu Robót, stanu bezpieczeństwa ludzi i mienia oraz technicznej i gospodarczej strony budowy. Każdy zapis w Dzienniku Budowy będzie opatrzony datą jego dokonania, podpisem osoby, która dokonała zapisu, z podaniem jej imienia i nazwiska oraz stanowiska służbowego. Zapisy będą czytelne, dokonane trwałą techniką, w porządku chronologicznym, bezpośrednio jeden pod drugim, bez przerw.

Załączone do Dziennika Budowy protokoły i inne dokumenty będą oznaczone kolejnym numerem załącznika i opatrzone datą i podpisem Wykonawcy i Inżyniera Kontraktu.

Do Dziennika Budowy należy wpisywać w szczególności:

- datę przekazania Wykonawcy Terenu Budowy,
- datę przekazania przez Zamawiającego Dokumentacji Projektowej,
- uzgodnienie przez Inżyniera Kontraktu programu zapewnienia jakości i harmonogramów Robót,
- terminy rozpoczęcia i zakończenia poszczególnych elementów Robót,
- przebieg Robót, trudności i przeszkody w ich prowadzeniu, okresy i przyczyny przerw w Robotach,
- uwagi i polecenia Inżyniera Kontraktu,

- daty zarządzenia wstrzymania Robót, z podaniem powodu,
- zgłoszenia i daty odbiorów Robót zanikających i ulegających zakryciu, częściowych i ostatecznych odbiorów Robót,
- wyjaśnienia, uwagi i propozycje Wykonawcy,
- stan pogody i temperaturę powietrza w okresie wykonywania Robót podlegających ograniczeniom lub wymaganiom szczególnym w związku z warunkami klimatycznymi,
- zgodność rzeczywistych warunków geotechnicznych z ich opisem w Dokumentacji Projektowej,
- dane dotyczące czynności geodezyjnych (pomiarowych) dokonywanych przed i w trakcie wykonywania Robót,
- dane dotyczące sposobu wykonywania zabezpieczenia Robót,
- dane dotyczące jakości materiałów, pobierania próbek oraz wyniki przeprowadzonych badań z podaniem, kto je przeprowadzał,
- wyniki prób poszczególnych elementów budowli z podaniem, kto je przeprowadzał,
- inne istotne informacje o przebiegu Robót.

Propozycje, uwagi i wyjaśnienia Wykonawcy, wpisane do Dziennika Budowy będą przedłożone Inżynierowi Kontraktu do ustosunkowania się. Decyzje Inżyniera Kontraktu wpisane do Dziennika Budowy Wykonawca podpisuje z zaznaczeniem ich przyjęcia lub zajęciem stanowiska. Wpis projektanta do Dziennika Budowy obliguje Inżyniera Kontraktu do ustosunkowania się. Projektant nie jest jednak stroną Kontraktu i nie ma uprawnień do wydawania poleceń Wykonawcy Robót.

## **(2) Książka Obmiarów**

Książka (Rejestr) Obmiarów – akceptowany przez Inżyniera Kontraktu zeszyt z ponumerowanymi stronami pozwalający na rozliczenie faktycznego postępu każdego z elementów Robót. Obmiary wykonanych Robót przeprowadza się w sposób ciągły w jednostkach przyjętych w Kosztorysie i wpisuje do Rejestru.

## **(3) Dokumenty laboratoryjne**

Dzienniki laboratoryjne, deklaracje zgodności lub certyfikaty zgodności materiałów, orzeczenia o jakości materiałów, recepty robocze i kontrolne wyniki badań Wykonawcy będą gromadzone w formie uzgodnionej w programie zapewnienia jakości. Dokumenty te stanowią załączniki do odbioru Robót. Winny być udostępnione na każde życzenie Inżyniera Kontraktu.

## **(4) Pozostałe dokumenty budowy**

Do dokumentów budowy zalicza się, oprócz wymienionych w pkt (1)-(3) następujące dokumenty:

- a) pozwolenie na realizację zadania budowlanego,
- b) protokoły przekazania Terenu Budowy,
- c) umowy cywilno-prawne z osobami trzecimi i inne umowy cywilno-prawne,
- d) protokoły odbioru Robót,
- e) protokoły z narad i ustaleń,
- f) korespondencję na budowie.

## **(5) Przechowywanie dokumentów budowy**

Dokumenty budowy będą przechowywane na Terenie Budowy w miejscu odpowiednio zabezpieczonym.

Zaginięcie któregokolwiek z dokumentów budowy spowoduje jego natychmiastowe odtworzenie w formie przewidzianej prawem. Wszelkie dokumenty budowy będą zawsze dostępne dla Inżyniera Kontraktu i przedstawiane do wglądu na życzenie Zamawiającego.

## **7. OBMIAR ROBÓT**

### **7.1. Ogólne zasady obmiaru Robót**

Obmiar Robót będzie określać faktyczny zakres wykonywanych Robót zgodnie z Dokumentacją Projektową i ST, w jednostkach ustalonych w Kosztorysie. Obmiaru Robót dokonuje Wykonawca po pisemnym powiadomieniu Inżyniera Kontraktu o zakresie obmierzanych Robót i terminie obmiaru, co najmniej na 3 dni przed tym terminem.

Wyniki obmiaru będą wpisane do Rejestru Obmiarów. Jakikolwiek błąd lub przeoczenie (opuszczenie) w ilościach podanych w Ślepym Kosztorysie lub gdzie indziej w Specyfikacjach Technicznych nie zwalnia Wykonawcy od obowiązku ukończenia wszystkich Robót. Błędne dane zostaną poprawione wg instrukcji Inżyniera Kontraktu na piśmie.

Obmiar gotowych Robót będzie przeprowadzony z częstością wymaganą do celu miesięcznej płatności na rzecz Wykonawcy lub w innym czasie określonym w Kontrakcie lub oczekiwanym przez Wykonawcę i Inżyniera Kontraktu.

### **7.2. Zasady określania ilości Robót i materiałów**

Długości i odległości pomiędzy wyszczególnionymi punktami skrajnymi będą obmierzone poziomo wzdłuż linii osiowej. Jeśli Specyfikacje Techniczne właściwe dla danych Robót nie wymagają tego inaczej, objętości będą wyliczone w m<sup>3</sup> jako długość pomnożona przez średni przekrój. Ilości, które mają być obmierzone wagowo, będą ważone w tonach lub kilogramach zgodnie z wymaganiami Specyfikacji Technicznych.

### **7.3. Urządzenia i sprzęt pomiarowy**

Wszystkie urządzenia i sprzęt pomiarowy, stosowany w czasie obmiaru Robót będą zaakceptowane przez Inżyniera Kontraktu. Urządzenia i sprzęt pomiarowy zostaną dostarczone przez Wykonawcę. Jeżeli urządzenia te lub sprzęt wymagają badań atestujących to Wykonawca będzie posiadać ważne świadectwa legalizacji. Wszystkie urządzenia pomiarowe będą przez Wykonawcę utrzymywane w dobrym stanie, w całym okresie trwania Robót.

### **7.4. Wagi i zasady ważenia**

Wykonawca dostarczy i zainstaluje urządzenia wagowe odpowiadające jednoznacznie wymaganiom Specyfikacji Technicznych. Będzie utrzymywać to wyposażenie zapewniając w sposób ciągły zachowanie dokładności wg norm zatwierdzonych przez Inżyniera Kontraktu.

### **7.5. Czas przeprowadzenia obmiaru**

Obmiary będą przeprowadzone przed częściowym lub ostatecznym odbiorem odcinków Robót, a także w przypadku występowania dłuższej przerwy w Robotach.

Obmiar Robót zanikających przeprowadza się w czasie ich wykonywania. Obmiar Robót podlegających zakryciu przeprowadza się przed ich zakryciem. Roboty pomiarowe do obmiaru oraz nieodzwonne obliczenia będą wykonane w sposób zrozumiały i jednoznaczny. Wymiary skomplikowanych powierzchni lub objętości będą uzupełnione odpowiednimi szkicami umieszczonymi na karcie Rejestru Obmiarów. W razie braku miejsca szkice mogą być dołączone w formie oddzielnego załącznika do Rejestru Obmiarów, którego wzór zostanie uzgodniony z Inżynierem Kontraktu.

## **8. ODBIÓR ROBÓT**

### **8.1. Rodzaje odbiorów Robót**

W zależności od ustaleń odpowiednich ST, Roboty podlegają następującym etapom odbioru:

- a) odbiorowi Robót zanikających i ulegających zakryciu,
- b) odbiorowi częściowemu,
- c) odbiorowi ostatecznemu,
- d) odbiorowi pogwarancyjnemu.

## **8.2. Odbiór Robót zanikających i ulegających zakryciu**

Odbiór Robót zanikających i ulegających zakryciu polega na finalnej ocenie ilości i jakości wykonywanych Robót, które w dalszym procesie realizacji ulegną zakryciu.

Odbiór Robót zanikających i ulegających zakryciu będzie dokonany w czasie umożliwiającym wykonanie ewentualnych korekt i poprawek bez hamowania ogólnego postępu Robót. Odbioru Robót dokonuje Inżynier Kontraktu.

Gotowość danej części Robót do odbioru zgłasza Wykonawca wpisem do Dziennika Budowy i jednoczesnym powiadomieniem Inżyniera Kontraktu. Odbiór będzie przeprowadzony niezwłocznie, nie później jednak niż w ciągu 3 dni od daty zgłoszenia wpisem do Dziennika Budowy i powiadomienia o tym fakcie Inżyniera Kontraktu.

Jakość i ilość Robót ulegających zakryciu ocenia Inżynier Kontraktu na podstawie dokumentów zawierających komplet wyników badań laboratoryjnych i w oparciu o przeprowadzone pomiary, w konfrontacji z Dokumentacją Projektową, ST i uprzednimi ustaleniami.

## **8.3. Odbiór częściowy**

Odbiór częściowy polega na ocenie ilości i jakości wykonanych części Robót. Odbioru częściowego Robót dokonuje się wg zasad jak przy odbiorze ostatecznym Robót. Odbioru Robót dokonuje Inżynier Kontraktu.

## **8.4. Odbiór ostateczny Robót**

### *8.4.1. Zasady odbioru ostatecznego Robót*

Odbiór ostateczny polega na finalnej ocenie rzeczywistego wykonania Robót w odniesieniu do ich ilości, jakości i wartości. Całkowite zakończenie Robót oraz gotowość do odbioru ostatecznego będzie stwierdzona przez Wykonawcę wpisem do Dziennika Budowy z bezzwłocznym powiadomieniem na piśmie o tym fakcie Inżyniera Kontraktu.

Odbiór ostateczny Robót nastąpi w terminie ustalonym w Dokumentach Kontraktowych, licząc od dnia potwierdzenia przez Inżyniera Kontraktu zakończenia Robót i przyjęcia dokumentów, o których mowa w punkcie 8.4.2.

Odbioru ostatecznego Robót dokona komisja wyznaczona przez Zamawiającego w obecności Inżyniera Kontraktu i Wykonawcy. Komisja odbierająca Roboty dokona ich oceny jakościowej na podstawie przedłożonych dokumentów, wyników badań i pomiarów, ocenie wizualnej oraz zgodności wykonania Robót z Dokumentacją Projektową i ST. W toku odbioru ostatecznego Robót komisja zapozna się z realizacją ustaleń przyjętych w trakcie odbiorów Robót zanikających i ulegających zakryciu, zwłaszcza w zakresie wykonania Robót uzupełniających i Robót poprawkowych.

W przypadkach niewykonania wyznaczonych Robót poprawkowych lub Robót uzupełniających w warstwie ścieralnej lub Robotach wykończeniowych, komisja przerwie swoje czynności i ustala nowy termin odbioru ostatecznego.

W przypadku stwierdzenia przez komisję, że jakość wykonywanych Robót w poszczególnych asortymentach nieznacznie odbiega od wymaganej Dokumentacją Projektową i ST z uwzględnieniem tolerancji i nie ma większego wpływu na cechy eksploatacyjne obiektu i bezpieczeństwo ruchu, komisja dokona potrąceń, oceniając pomniejszoną wartość wykonywanych Robót w stosunku do wymagań przyjętych w Dokumentach Kontraktowych.

#### 8.4.2. Dokumenty do odbioru ostatecznego

Podstawowym dokumentem do dokonania odbioru ostatecznego Robót jest protokół odbioru ostatecznego Robót sporządzony wg wzoru ustalonego przez Zamawiającego.

Do odbioru ostatecznego Wykonawca jest zobowiązany przygotować następujące dokumenty:

- Dokumentację Projektową podstawową z naniesionymi zmianami oraz dodatkową, jeśli została sporządzona w trakcie realizacji Kontraktu,
- Specyfikacje Techniczne (podstawowe z Kontraktu i ew. uzupełniające lub zamienne),
- Recepty i ustalenia technologiczne,
- Dzienniki Budowy i Rejestry Obmiarów (oryginały),
- Wyniki pomiarów kontrolnych oraz badań i oznaczeń laboratoryjnych, zgodnie z ST i ew. PZJ,
- Deklaracje zgodności lub certyfikaty zgodności wbudowanych materiałów zgodnie z ST i ew. PZJ,
- Opinię technologiczną sporządzoną na podstawie wszystkich wyników badań i pomiarów załączonych do dokumentów odbioru, wykonanych zgodnie z ST i PZJ,
- Rysunki (dokumentacje) na wykonanie robót towarzyszących (np. na przełożenie linii telefonicznej, energetycznej, gazowej, oświetlenia itp.) oraz protokoły odbioru i przekazania tych robót właścicielom urządzeń,
- Geodezyjną inwentaryzację powykonawczą Robót i sieci uzbrojenia terenu,
- Kopię mapy zasadniczej powstałej w wyniku geodezyjnej inwentaryzacji powykonawczej.

W przypadku, gdy wg komisji, Roboty pod względem przygotowania dokumentacyjnego nie będą gotowe do odbioru ostatecznego, komisja w porozumieniu z Wykonawcą wyznaczy ponowny termin odbioru ostatecznego Robót.

Wszystkie zarządzone przez komisję Roboty poprawkowe lub uzupełniające będą zestawione wg wzoru ustalonego przez Zamawiającego. Termin wykonania Robót poprawkowych i Robót uzupełniających wyznaczy Komisja.

### 8.5. Odbiór pogwarancyjny

Odbiór pogwarancyjny polega na ocenie wykonanych Robót związanych z usunięciem wad stwierdzonych przy odbiorze ostatecznym i zaistniałych w okresie gwarancyjnym.

Odbiór pogwarancyjny będzie dokonany na podstawie oceny wizualnej obiektu z uwzględnieniem zasad opisanych w punkcie 8.4. „Odbiór ostateczny Robót”.

## 9. PODSTAWA PŁATNOŚCI

### 9.1. Ustalenia Ogólne

Podstawą płatności jest cena jednostkowa skalkulowana przez Wykonawcę za jednostkę obmiarową ustaloną dla danej pozycji Kosztorysu. Dla pozycji kosztorysowych wycenionych ryczałtowo podstawą płatności jest wartość (kwota) podana przez Wykonawcę w danej pozycji Kosztorysu.

*Cena jednostkowa lub kwota ryczałtowa pozycji Kosztorysowej będzie uwzględniać wszystkie czynności, wymagania i badania składające się na jej wykonanie, określone dla tej Roboty w Specyfikacji Technicznej i w Dokumentacji Projektowej.*

Ceny jednostkowe lub kwoty ryczałtowe Robót będą obejmować:

- robociznę bezpośrednią wraz z towarzyszącymi kosztami,
- wartość zużytych Materiałów wraz z kosztami zakupu, magazynowania, ewentualnych ubytków i transportu na Teren Budowy,
- wartość pracy Sprzętu wraz z towarzyszącymi kosztami,

- koszty pośrednie, zysk kalkulacyjny i ryzyko,
- podatki obliczane zgodnie z obowiązującymi przepisami.

Do cen jednostkowych nie należy wliczać podatku VAT.

## **9.2. Warunki Kontraktu i Wymagania Ogólne Specyfikacji Technicznej D-00.00.00**

Koszt dostosowania się do wymagań Warunków Kontraktu i Wymagań Ogólnych zawartych w Specyfikacji Technicznej D-00.00.00 obejmuje wszystkie warunki określone w w/w dokumentach, a nie wyszczególnione w kosztorysie.

## **9.3. Objazdy, Przejazdy i Organizacja Ruchu**

Koszt wybudowania objazdów / przejazdów i organizacji ruchu obejmuje:

- (a) Opracowanie oraz uzgodnienie z Inżynierem Kontraktu i odpowiednimi instytucjami Projektu Organizacji Ruchu na czas trwania budowy, wraz z dostarczeniem kopii Projektu Inżynierowi Kontraktu i wprowadzaniem dalszych zmian i uzgodnień wynikających z postępu Robót.
- (b) Ustawienie tymczasowego oznakowania i oświetlenia zgodnie z wymaganiami bezpieczeństwa ruchu.
- (c) Opłaty/dzierżawy terenu.
- (d) Przygotowanie terenu.
- (e) Konstrukcję tymczasowej nawierzchni, ramp, chodników, krawężników, barier, oznakowań i drenażu.
- (f) Tymczasową przebudowę urządzeń obcych.

Koszt Utrzymania objazdów/przejazdów i organizacji ruchu obejmuje:

- (a) Oczyszczanie, przestawienie, przykrycie i usunięcie tymczasowych oznakowań pionowych, poziomych, barier i świateł.
- (b) Utrzymanie płynności ruchu publicznego.

Koszt Likwidacji objazdów/przejazdów i organizacji ruchu obejmuje:

- (a) Usunięcie wbudowanych materiałów i oznakowania.
- (b) Doprowadzenie terenu do stanu pierwotnego.

## **10. PRZEPISY ZWIĄZANE**

1. Ustawa z dnia 7 lipca 1994 - Prawo budowlane (Dz. U Nr 89 z 25.08.1994r, poz. 414 z późniejszymi zmianami).
2. Rozporządzenie Ministra Infrastruktury z dnia 19 listopada 2001r w sprawie dziennika budowy, montażu i rozbiórki oraz tablicy informacyjnej (Dz. U. Nr 138 poz. 1555).
3. Ustawa z dnia 21 marca 1985r o drogach publicznych (Dz. U. Nr 14, poz. 60 z późniejszymi zmianami).
4. Dokumenty Kontraktowe.

**D – 01.00.00.      ROBOTY PRZYGOTOWAWCZE**

**D – 01.01.01.      Odtworzenie trasy i punktów wysokościowych**

**D – 01.02.01      Przycinka drzew i krzaków**

**D – 01.02.02      Usunięcie warstwy humus**

**D – 01.02.04.      Rozbiórka elementów dróg**

## D-01.01.01. ODTWORZENIE TRASY I PUNKTÓW WYSOKOŚCIOWYCH

### 1. WSTĘP

#### 1.1. Przedmiot ST

Przedmiotem niniejszej Specyfikacji Technicznej (ST) są wymagania dotyczące wykonania i odbioru robót związanych z odtworzeniem trasy drogowej i jej punktów wysokościowych w związku z „Przebudową drogi gminnej (dz. nr 117 dr, obr. Buk) oraz skrzyżowania z drogą powiatową 3907Z Szczecin – Dobieszczyn (dz. nr 102 dr, obr. Buk), Gmina Dobra, powiat policki”.

#### 1.2. Zakres stosowania ST

Specyfikacje Techniczne są stosowane jako dokument przetargowy i kontraktowy przy zlecaniu i realizacji Robót wymienionych w p.1.1.

#### 1.3. Zakres robót objętych ST

Roboty, których dotyczą Specyfikacje obejmują wszystkie czynności umożliwiające i mające na celu wytyczenie przebiegu trasy drogowej w terenie równinnym zgodnie z Dokumentacją Projektową.

W zakres robót pomiarowych, związanych z wytyczeniem trasy i punktów wysokościowych wchodzi:

- a) sprawdzenie wytyczenia sytuacyjnego i wysokościowego punktów głównych osi trasy i punktów wysokościowych,
- b) uzupełnienie osi trasy dodatkowymi punktami,
- c) wyznaczenie dodatkowych punktów wysokościowych,
- d) wytyczenie przekrojów poprzecznych, z ewentualnym wytyczeniem dodatkowych przekrojów,
- e) zastabilizowanie punktów w sposób trwały, ochrona ich przed zniszczeniem oraz oznakowanie w sposób ułatwiający odszukanie i ewentualne odtworzenie.

#### 1.4. Określenia podstawowe

**Punkty główne trasy** - punkty załamania osi trasy, punkty kierunkowe oraz początkowy i końcowy punkt trasy.

Pozostałe określenia są zgodne z obowiązującymi, odpowiednimi polskimi normami i z definicjami podanymi w ST D-00.00.00.

#### 1.5. Ogólne wymagania dotyczące robót

Ogólne wymagania dotyczące robót podano w ST D-00.00.00.

### 2. MATERIAŁY

Do utrwalenia punktów głównych trasy należy stosować pale drewniane z gwoździem lub prętem stalowym, słupki betonowe albo rury metalowe o długości około 0,50 metra. Pale drewniane umieszczone w sąsiedztwie punktów załamania trasy w czasie ich stabilizacji powinny mieć średnice 0,15 ÷ 0,20 m i długość 1,5 ÷ 1,7 m. Do stabilizacji pozostałych punktów należy stosować paliki drewniane o długości około 0,30 m i średnicy 0,05 ÷ 0,08 m. Świadki wbijane obok palików osiowych powinny mieć długość około 0,50 m i przekrój prostokątny.



### **3. SPRZĘT**

Do odtworzenia trasy i punktów wysokościowych należy stosować następujący sprzęt:

- teodolity lub tachimetry,
- niwelatory,
- dalmierze,
- tyczki,
- łąty,
- taśmy stalowe.

Sprzęt stosowany do odtworzenia trasy i punktów głównych powinien gwarantować uzyskanie wymaganej dokładności pomiaru.

### **4. TRANSPORT**

Można używać dowolne środki transportu do przewozu materiałów używanych w robotach przygotowawczych.

### **5. WYKONANIE ROBÓT**

#### **5.1. Ustalenia ogólne**

Prace pomiarowe powinny być wykonane zgodnie z obowiązującymi Instrukcjami GUGiK. W oparciu o materiały dostarczone przez Inżyniera Kontraktu Wykonawca powinien przeprowadzić obliczenia i pomiary geodezyjne niezbędne do szczegółowego wytyczenia robót. Prace pomiarowe powinny być wykonane przez osoby posiadające odpowiednie kwalifikacje i uprawnienia. Wykonawca ponosi odpowiedzialność za następstwa niezgodności wykonanych robót z Dokumentacją Projektową, ST oraz zmianami wprowadzonymi w nich zawczasu przez Inżyniera Kontraktu.

Wykonawca powinien natychmiast poinformować Inżyniera Kontraktu o jakichkolwiek błędach wykrytych w wytyczeniu punktów głównych trasy i (lub) reperów roboczych. Błędy te powinny być usunięte na koszt Zamawiającego.

Wykonawca powinien sprawdzić czy rzędne terenu określone w Dokumentacji Projektowej są zgodne z rzeczywistymi rzędnymi terenu. Jeżeli Wykonawca stwierdzi, że rzeczywiste rzędne terenu istotnie różnią się od rzędnych określonych w Dokumentacji Projektowej to powinien powiadomić o tym Inżyniera Kontraktu. Ukształtowanie terenu w takim rejonie nie powinno być zmieniane przed podjęciem odpowiedniej decyzji przez Inżyniera Kontraktu. Wszystkie roboty dodatkowe, wynikające z różnic rzędnych terenu podanych w Dokumentacji Projektowej i rzędnych rzeczywistych, akceptowane przez Inżyniera Kontraktu, zostaną wykonane na koszt Zamawiającego. Zaniechanie powiadomienia Inżyniera Kontraktu oznacza, że roboty dodatkowe w takim przypadku obciążą Wykonawcę.

Wszystkie roboty, które bazują na pomiarach Wykonawcy nie mogą być rozpoczęte przed zaakceptowaniem wyników pomiarów przez Inżyniera Kontraktu. Punkty główne trasy i punkty pośrednie osi trasy muszą być zaopatrzone w oznaczenia określające w sposób wyraźny i jednoznaczny charakterystykę i położenie tych punktów. Forma i wzór tych oznaczeń powinny być zaakceptowane przez Inżyniera Kontraktu.

Wykonawca jest odpowiedzialny za ochronę wszystkich punktów pomiarowych i ich oznaczeń w czasie trwania robót. Jeżeli znaki pomiarowe przekazane przez Zamawiającego zostaną zniszczone przez Wykonawcę świadomie lub wskutek zaniedbania, a ich odtworzenie jest konieczne do dalszego prowadzenia robót, to zostaną one odtworzone na koszt Wykonawcy. Wszystkie pozostałe prace pomiarowe konieczne dla prawidłowej realizacji robót należą do obowiązków Wykonawcy.

#### **5.2. Sprawdzenie wyznaczenia punktów głównych osi trasy i punktów wysokościowych**

Punkty wierzchołkowe trasy i inne punkty główne do tyczenia powinny być zastabilizowane w sposób trwały, przy użyciu pali drewnianych lub słupków betonowych, a także dowiązane do punktów pomocniczych, położonych poza granicą robót ziemnych. Maksymalna odległość pomiędzy punktami głównymi na odcinkach prostych nie może przekraczać 500 m.

Maksymalna odległość między reperami roboczymi wzdłuż trasy drogowej w terenie płaskim powinna wynosić 500 metrów, natomiast w terenie falistym powinna być odpowiednio zmniejszona, zależnie od jego konfiguracji. Repery robocze Wykonawca zobowiązany jest założyć poza granicami robót związanych z wykonaniem trasy drogowej i obiektów towarzyszących. Jako repery robocze można wykorzystać punkty stałe na stabilnych, istniejących budowlach wzdłuż trasy drogowej. O ile brak takich punktów, repery robocze należy założyć w postaci słupków betonowych lub grubych kształtowników stalowych, osadzonych w gruncie w sposób wykluczający osiadanie.

Rzędne reperów roboczych należy określać z taką dokładnością, aby średni błąd niwelacji po wyrównaniu był mniejszy niż 4 mm/km stosując niwelację podwójną w nawiązaniu do reperów państwowych. Repery robocze powinny być wyposażone w dodatkowe oznaczenia, zawierające wyraźne i jednoznaczne określenie nazwy repera i jego rzędnej.

### **5.3. Odtworzenie osi trasy**

Tyczenie osi trasy należy wykonać w oparciu o Dokumentację Projektową oraz inne dane geodezyjne przekazane przez Inżyniera Kontraktu, przy wykorzystaniu sieci poligonizacji państwowej. Oś trasy powinna być wyznaczona w punktach głównych i w punktach pośrednich w odległości zależnej od charakterystyki terenu i ukształtowania trasy, lecz nie rzadziej, niż co 50 metrów.

Dopuszczalne odchylenie sytuacyjne wytyczonej osi trasy w stosunku do Dokumentacji Projektowej nie może być większe niż 5 cm. Rzędne punktów osi należy wyznaczyć z dokładnością do 1 cm w stosunku do rzędnych określonych w Dokumentacji Projektowej.

Do utrwalenia osi trasy w terenie należy użyć odpowiednich pali drewnianych lub rur metalowych. Usunięcie pali z osi trasy jest dopuszczalne tylko wówczas, gdy Wykonawca robót zastąpi je odpowiednimi palami po obu stronach osi, umieszczonymi poza granicą robót.

### **5.4. Wyznaczenie przekrojów poprzecznych**

Wyznaczenie przekrojów poprzecznych obejmuje wyznaczenie poszerzonych konturów nasypów polegające na oznaczeniu w terenie krawędzi podstawy nasypu z terenem oraz konturów nasypów i powinno być wykonywane zgodnie z Dokumentacją Projektową oraz w miejscach wymagających uzupełnienia dla poprawnego przeprowadzenia robót i zaakceptowanych przez Inżyniera Kontraktu.

Do wyznaczania krawędzi nasypów należy stosować dobrze widoczne paliki lub wiechy. Wiechy należy stosować w przypadku nasypów o wysokości przekraczającej 1 metr. Odległość między palikami lub wiechami należy dostosować do ukształtowania terenu oraz geometrii trasy drogowej. Odległość ta, co najmniej powinna odpowiadać odstępowi kolejnych przekrojów poprzecznych. Profilowanie przekrojów poprzecznych musi umożliwiać wykonanie nasypów o kształcie zgodnym z Dokumentacją Projektową.

## **6. KONTROLA JAKOŚCI ROBÓT**

Kontrolę jakości prac pomiarowych związanych z odtworzeniem trasy i punktów wysokościowych należy prowadzić według ogólnych zasad określonych w instrukcjach i wytycznych GUGiK.

## **7. OBMIAR ROBÓT**

Jednostką obmiarową robót związanych z odtworzeniem (wyznaczeniem) trasy w terenie jest 1 km (kilometr) trasy drogowej (pieszojezdni).

## **8. ODBIÓR ROBÓT**

Odbiór robót związanych z odtworzeniem trasy w terenie następuje na podstawie szkiców i dzienników pomiarów geodezyjnych lub protokołu z kontroli geodezyjnej, które Wykonawca przedkłada Inżynierowi Kontraktu.

## **9. PODSTAWA PŁATNOŚCI**

Płatność za 1 km (kilometr) należy przyjmować na podstawie szkiców i dzienników pomiarów geodezyjnych lub protokołu z kontroli geodezyjnej.

Cena jednostkowa wykonania Robót obejmuje:

- dostarczenie materiałów pomocniczych,
- sprawdzenie wyznaczenia punktów głównych osi trasy i punktów wysokościowych,
- uzupełnienie osi trasy dodatkowymi punktami,
- wyznaczenie dodatkowych punktów wysokościowych,
- wyznaczenie przekrojów poprzecznych z ewentualnym wytyczeniem dodatkowych przekrojów,
- zastabilizowanie punktów w sposób trwały, ochrona ich przed zniszczeniem i oznakowanie ułatwiające, odszukanie i ewentualne odtworzenie.

## **10. PRZEPISY ZWIĄZANE**

### **10.1. Normy**

PN-S-02205:1998      Drogi samochodowe. Roboty ziemne. Wymagania i badania.

### **10.2. Inne dokumenty**

Ustawa z 17.05.1989 - Prawo geodezyjne i kartograficzne (Dz. U. Nr 30, poz. 163 z późniejszymi zmianami).

Wykonanie i odbiór robót ziemnych dla dróg szybkiego ruchu., IBD i M, Warszawa, 1978.

Instrukcja techniczna 0-1. Ogólne zasady wykonywania prac geodezyjnych, Guzik 1988

Instrukcja techniczna G-3. Geodezyjna obsługa inwestycji, Główny Urząd Geodezji i Kartografii, Warszawa, 1981.

Instrukcja techniczna G-1. Pozioma osnowa geodezyjna, GUGiK, 1986.

Instrukcja techniczna G-2. Szczegółowa pozioma i wysokościowa osnowa geodezyjna z przeliczeniem współrzędnych między układami, GUGiK, 2001.

Instrukcja techniczna G-4. Pomiary sytuacyjne i wysokościowe, GUGiK, 1983.

Wytyczne techniczne G-3.2. - Pomiary realizacyjne, GUGiK, 1987.

Wytyczne techniczne G-3.1. – Pomiary i opracowania realizacyjne, GUGiK, 2007.

## **D-01.02.01. PRZYCINKA DRZEW I KRZAKÓW**

### **1. WSTĘP**

#### **1.1. Przedmiot ST**

Przedmiotem niniejszej specyfikacji technicznej (ST) są wymagania dotyczące wykonania i odbioru robót związanych z przycinką sanitarną koron drzew i krzewów, w sposób zapewniający zachowanie skrajni poziomej w związku z „Przebudową drogi gminnej (dz. nr 117 dr, obr. Buk) oraz skrzyżowania z drogą powiatową 3907Z Szczecin – Dobieszczyń (dz. nr 102 dr, obr. Buk), Gmina Dobra, powiat policki”.

#### **1.2. Zakres stosowania ST**

Specyfikację Techniczną są stosowane jako dokument przetargowy i kontraktowy przy zlecaniu i realizacji Robót wymienionych w p.1.1.

#### **1.3. Zakres robót objętych ST**

Ustalenia zawarte w niniejszej specyfikacji dotyczą zasad prowadzenia robót związanych z usunięciem krzaków, wykonywanych w ramach robót przygotowawczych.

#### **1.4. Określenia podstawowe**

Stosowane określenia podstawowe są zgodne z obowiązującymi, odpowiednimi polskimi normami oraz z definicjami podanymi w ST D-00.00.00 „Wymagania ogólne” pkt 1.4.

### **2. MATERIAŁY**

Nie występują.

### **3. SPRZĘT**

#### **3.1. Ogólne wymagania dotyczące sprzętu**

Ogólne wymagania dotyczące sprzętu podano w ST D-M-00.00.00 „Wymagania ogólne” pkt 3.

#### **3.2. Sprzęt do przycinki koron drzew i krzaków**

Do wykonywania robót związanych z przycinką koron drzew i krzaków należy stosować:

- piły mechaniczne,
- piły ręczne,
- samochody z podnośnikiem koszowym.

### **4. TRANSPORT**

#### **4.1. Ogólne wymagania dotyczące transportu**

Ogólne wymagania dotyczące transportu podano w ST D-M-00.00.00 „Wymagania ogólne” pkt 4.

#### **4.2. Transport gałęzi**

Gałęzie należy przewozić transportem samochodowym. Załadunek ręczny lub mechaniczny.

## 5. WYKONANIE ROBÓT

### 5.1. Ogólne zasady wykonania robót

Ogólne zasady wykonania robót podano w ST D-M-00.00.00 „Wymagania ogólne” pkt 5.

### 5.2. Zasady przycinki koron drzew i krzewów.

Roboty związane z przycinką koron drzew i krzewów obejmują wycięcie gałęzi znajdujących się w skrajni poziomej projektowanej drogi, załadunek na środek transportowy gałęzi oraz wywiezienie poza teren budowy na wskazane miejsce.

Teren pod budowę drogi w pasie robót ziemnych, w miejscach dokopów i w innych miejscach wskazanych w dokumentacji projektowej, powinien być oczyszczony z krzaków.

W miejscach dokopów i tych wykopów, z których grunt jest przeznaczony do wbudowania w nasypy, teren należy oczyścić z roślinności, wykarczować pnie i usunąć korzenie tak, aby zawartość części organicznych w gruntach przeznaczonych do wbudowania w nasypy nie przekraczała 2%.

W miejscach nasypów teren należy oczyścić tak, aby części roślinności nie znajdowały się na głębokości do 60 cm poniżej niwelety robót ziemnych i linii skarp nasypu, z wyjątkiem przypadków podanych w punkcie 5.3.

Roślinność istniejąca w pasie robót drogowych, nie przeznaczona do usunięcia, powinna być przez Wykonawcę zabezpieczona przed uszkodzeniem. Jeżeli roślinność, która ma być zachowana, zostanie uszkodzona lub zniszczona przez Wykonawcę, to powinna być ona odtworzona na koszt Wykonawcy, w sposób zaakceptowany przez odpowiednie władze.

### 5.3. Zniszczenie pozostałości po usuniętej roślinności

Sposób zniszczenia pozostałości po usuniętej roślinności powinien być zgodny z ustaleniami ST lub wskazaniami Inżyniera.

Jeżeli dopuszczono spalanie roślinności usuniętej w czasie robót przygotowawczych Wykonawca ma obowiązek zadbać, aby odbyło się ono z zachowaniem wszystkich wymogów bezpieczeństwa i odpowiednich przepisów.

Zaleca się stosowanie technologii, umożliwiających intensywne spalanie, z powstawaniem małej ilości dymu, to jest spalanie w wysokich stosach albo spalanie w dołach z wymuszonym dopływem powietrza. Po zakończeniu spalania ogień powinien być całkowicie wygaszony, bez pozostawienia tłących się części.

Jeżeli warunki atmosferyczne lub inne względy zmusiły Wykonawcę do odstąpienia od spalania lub jego przerwania, a nagromadzony materiał do spalania stanowi przeszkodę w prowadzeniu innych prac, Wykonawca powinien usunąć go w miejsce tymczasowego składowania lub w inne miejsce zaakceptowane przez Inżyniera, w którym będzie możliwe dalsze spalanie.

Pozostałości po spalaniu powinny być usunięte przez Wykonawcę z terenu budowy. Jeśli pozostałości po spalaniu, za zgodą Inżyniera, są zakopywane na terenie budowy, to powinny być one układane w warstwach. Każda warstwa powinna być przykryta warstwą gruntu. Ostatnia warstwa powinna być przykryta warstwą gruntu o grubości co najmniej 30 cm i powinna być odpowiednio wyrównana i zagęszczona. Pozostałości po spalaniu nie mogą być zakopywane pod rowami odwadniającymi ani pod jakimkolwiek obszarami, na których odbywa się przepływ wód powierzchniowych.

## 6. KONTROLA JAKOŚCI ROBÓT

### 6.1. Ogólne zasady kontroli jakości robót

Ogólne zasady kontroli jakości robót podano w ST D-M-00.00.00 „Wymagania ogólne” pkt 6.

### 6.2. Kontrola robót przy przycince koron drzew i krzewów

Sprawdzenie jakości robót polega na wizualnej ocenie kompletności przycięcia roślinności,. Zagęszczenie gruntu wypełniającego doły powinno spełniać odpowiednie wymagania określone w ST D-02.00.00 „Roboty ziemne”.

## **7. OBMIAR ROBÓT**

### **7.1. Ogólne zasady obmiaru robót**

Ogólne zasady obmiaru robót podano w ST D-M-00.00.00 „Wymagania ogólne” pkt 7.

### **7.2. Jednostka obmiarowa**

Jednostką obmiarową robót związanych z przycinką koron drzew i krzewów jest:

- jest metr kwadratowy rzutu gałęzi wchodzących w skrajnię drogową projektowanej drogi, na teren.

## **8. ODBIÓR ROBÓT**

### **8.1. Ogólne zasady odbioru robót**

Ogólne zasady odbioru robót podano w ST D-M-00.00.00 „Wymagania ogólne” pkt 8.

### **8.2. Odbiór robót zanikających i ulegających zakryciu**

Odbiorowi robót zanikających i ulegających zakryciu podlega sprawdzenie dołów po wykarczowanych pniach, przed ich zasypaniem.

## **9. PODSTAWA PŁATNOŚCI**

### **9.1. Ogólne ustalenia dotyczące podstawy płatności**

Ogólne ustalenia dotyczące podstawy płatności podano w ST D-M-00.00.00 „Wymagania ogólne” pkt 9.

### **9.2. Cena jednostki obmiarowej**

Płatność należy przyjmować na podstawie jednostek obmiarowych według pkt 7.

Cena wykonania robót obejmuje:

- przycinkę koron frzew i krzewów,
- wywiezienie gałęzi poza teren budowy lub przerobienie gałęzi na korę drzewną, względnie spalenie na miejscu pozostałości po wykarczowaniu,
- uporządkowanie miejsca prowadzonych robót.

## **10. PRZEPISY ZWIĄZANE**

Nie występują.

## **D-01.02.02. ZDJĘCIE WARSTWY HUMUSU**

### **1. WSTĘP**

#### **1.1. Przedmiot ST**

Przedmiotem niniejszej specyfikacji technicznej (ST) są wymagania dotyczące wykonania i odbioru robót związanych ze zdjęciem warstwy humusu w związku z „**Przebudową drogi gminnej (dz. nr 117 dr, obr. Buk) oraz skrzyżowania z drogą powiatową 3907Z Szczecin – Dobieszczyn (dz. nr 102 dr, obr. Buk), Gmina Dobra, powiat policki**”.

#### **1.2. Zakres stosowania ST**

Specyfikacje Techniczne są stosowane jako dokument przetargowy i kontraktowy przy zlecaniu i realizacji Robót wymienionych w p.1.1.

#### **1.3. Zakres robót objętych ST**

Ustalenia zawarte w niniejszej specyfikacji dotyczą zasad prowadzenia robót związanych ze zdjęciem warstwy humusu, wykonywanych w ramach robót przygotowawczych.

#### **1.4. Określenia podstawowe**

Stosowane określenia podstawowe są zgodne z obowiązującymi, odpowiednimi polskimi normami oraz z definicjami podanymi w ST D-00.00.00 „Wymagania ogólne” pkt 1.4.

#### **1.5. Ogólne wymagania dotyczące robót**

Ogólne wymagania dotyczące robót podano w ST D-00.00.00 „Wymagania ogólne” pkt 1.5.

### **2. MATERIAŁY**

Nie występują.

### **3. SPRZĘT**

#### **3.1. Ogólne wymagania dotyczące sprzętu**

Ogólne wymagania dotyczące sprzętu podano w ST D-00.00.00 „Wymagania ogólne” pkt 3.

#### **3.2. Sprzęt do zdjęcia humusu**

Do wykonania robót związanych ze zdjęciem warstwy humusu lub/i darniny nie nadającej się do powtórnego użycia należy stosować:

- równiarki,
- spycharki,
- łopaty, szpadle i inny sprzęt do ręcznego wykonywania robót ziemnych - w miejscach, gdzie prawidłowe wykonanie robót sprzętem zmechanizowanym nie jest możliwe,
- koparki i samochody samowładowcze - w przypadku transportu na odległość wymagającą zastosowania takiego sprzętu.

Do wykonania robót związanych ze zdjęciem warstwy darniny nadającej się do powtórnego użycia, należy stosować:

- noże do cięcia darniny według zasad określonych w p. 5.3,
- łopaty i szpadle.

## 4. TRANSPORT

### 4.1. Ogólne wymagania dotyczące transportu

Ogólne wymagania dotyczące transportu podano w ST D-00.00.00 „Wymagania ogólne” pkt 4.

### 4.2. Transport humusu

Humus należy przemieszczać z zastosowaniem równiarek lub spycharek albo przewozić transportem samochodowym. Wybór środka transportu zależy od odległości, warunków lokalnych i przeznaczenia humusu.

## 5. WYKONANIE ROBÓT

### 5.1. Ogólne zasady wykonania robót

Ogólne zasady wykonania robót podano w ST D-00.00.00 „Wymagania ogólne” pkt 5.

Teren pod budowę drogi w pasie robót ziemnych, w miejscach dokopów i w innych miejscach wskazanych w dokumentacji projektowej powinien być oczyszczony z humusu.

### 5.2. Zdjęcie warstwy humusu

Warstwa humusu powinna być zdjęta z przeznaczeniem do późniejszego użycia przy umacnianiu skarp. Zagospodarowanie nadmiaru humusu powinno być wykonane zgodnie z ustaleniami ST lub wskazaniami Inżyniera, np. rozplanowane w pasie drogowym.

Humus należy zdejmować mechanicznie z zastosowaniem równiarek lub spycharek. W wyjątkowych sytuacjach, gdy zastosowanie maszyn nie jest wystarczające dla prawidłowego wykonania robót, względnie może stanowić zagrożenie dla bezpieczeństwa robót (zmienna grubość warstwy humusu, sąsiedztwo budowli), należy dodatkowo stosować ręczne wykonanie robót, jako uzupełnienie prac wykonywanych mechanicznie.

Warstwę humusu należy zdjąć z powierzchni wskazanej w dokumentacji projektowej ale także w innych miejscach wskazanych przez Inżyniera.

Grubość zdejmowanej warstwy humusu (zależna od głębokości jego zalegania, wysokości nasypu, potrzeb jego wykorzystania na budowie itp.) powinna być zgodna z ustaleniami dokumentacji projektowej, SST lub wskazana przez Inżyniera, według faktycznego stanu występowania. Stan faktyczny będzie stanowił podstawę do rozliczenia czynności związanych ze zdjęciem warstwy humusu. W dokumentacji projektowej przyjęto grubość warstwy humusu na poziomie 15 cm.

Zdjęty humus należy składować w regularnych pryzmach. Miejsca składowania humusu powinny być przez Wykonawcę tak dobrane, aby humus był zabezpieczony przed zanieczyszczeniem, a także najeżdżaniem przez pojazdy. Nie należy zdejmować humusu w czasie intensywnych opadów i bezpośrednio po nich, aby uniknąć zanieczyszczenia gliną lub innym gruntem nieorganicznym.

## 6. KONTROLA JAKOŚCI ROBÓT

### 6.1. Ogólne zasady kontroli jakości robót

Ogólne zasady kontroli jakości robót podano w ST D-00.00.00 „Wymagania ogólne” pkt 6.

### 6.2. Kontrola usunięcia humusu

Sprawdzenie jakości robót polega na wizualnej ocenie kompletności usunięcia humusu.

## 7. OBMIAR ROBÓT

### 7.1. Ogólne zasady obmiaru robót

Ogólne zasady obmiaru robót podano w ST D-00.00.00 „Wymagania ogólne” pkt 7.

### 7.2. Jednostka obmiarowa

Jednostką obmiarową jest m<sup>3</sup> (metr sześcienny) zdjętej warstwy humusu.



## **8. ODBIÓR ROBÓT**

Ogólne zasady odbioru robót podano w ST D-00.00.00 „Wymagania ogólne” pkt 8.

## **9. PODSTAWA PŁATNOŚCI**

### **9.1. Ogólne ustalenia dotyczące podstawy płatności**

Ogólne ustalenia dotyczące podstawy płatności podano w ST D-00.00.00 „Wymagania ogólne” pkt 9.

### **9.2. Cena jednostki obmiarowej**

Cena 1 m<sup>3</sup> wykonania robót obejmuje:

- zdjęcie humusu wraz z hańdowaniem w przyzmy wzdłuż drogi lub odwiezieniem na odkład.

## **10. PRZEPISY ZWIĄZANE**

Nie występują.

## **D-01.02.04. ROZBIÓRKA ELEMENTÓW DRÓG**

### **1. WSTĘP**

#### **1.1. Przedmiot ST**

Przedmiotem niniejszej Specyfikacji Technicznej (ST) są wymagania dotyczące wykonania i odbioru robót związanych z rozbiórką elementów dróg w związku z „Przebudową drogi gminnej (dz. nr 117 dr, obr. Buk) oraz skrzyżowania z drogą powiatową 3907Z Szczecin – Dobieszczyń (dz. nr 102 dr, obr. Buk), Gmina Dobra, powiat policki”.

#### **1.2. Zakres stosowania ST**

Specyfikacje Techniczne (ST) są stosowane jako dokument przetargowy i kontraktowy przy zlecaniu i realizacji robót wymienionych w p. 1.1.

#### **1.3. Zakres robót objętych ST**

Ustalenia zawarte w niniejszej Specyfikacji stanowią wymagania dotyczące następujących robót:

- rozbiórka nawierzchni z kostki betonowej szarej wraz z istniejącą podbudową z kruszywa – 555 m<sup>2</sup>,
- rozbiórka obrzeży chodnikowych wzdłuż drogi – 523 mb.

#### **1.4. Określenia podstawowe**

Stosowane określenia podstawowe są zgodne z obowiązującymi, odpowiednimi polskimi normami oraz z definicjami podanymi w ST D-00.00.00.

#### **1.5. Ogólne wymagania dotyczące robót**

Wykonawca robót jest odpowiedzialny za jakość wykonanych robót oraz za ich zgodność z Dokumentacją Projektową, ST oraz z zaleceniami Inżyniera Kontraktu. Ogólne wymagania dotyczące robót podano w ST D-00.00.00.

### **2. MATERIAŁY**

Nie występują.

### **3. SPRZĘT**

Sprzęt powinien odpowiadać pod względem typów i ilości wskazaniom zawartym w ST, PZJ lub projekcie organizacji robót, zaakceptowanym przez Inżyniera Kontraktu. Do wykonania robót związanych z rozbiórką elementów dróg i ogrodzeń należy stosować: spycharki, ładowarki, samochody ciężarowe, młoty pneumatyczne oraz piły mechaniczne.

### **4. TRANSPORT**

Materiał z rozbiórki należy przewozić transportem samochodowym:

- nieprzydatny do wykorzystania w ramach Kontraktu – poza Teren Budowy (na wysypisko) ponosząc koszty składowania,
- przydatne do wykorzystania – na składowisko wskazane przez Inwestora.

### **5. WYKONANIE ROBÓT**

#### **5.1. Ogólne zasady wykonania robót**

Ogólne zasady wykonania robót podano w ST D-00.00.00 „Wymagania ogólne” pkt 5.

#### **5.2. Wykonanie robót rozbiórkowych**

Roboty rozbiórkowe elementów dróg obejmują usunięcie z terenu budowy wszystkich elementów wymienionych w pkt 1.3, zgodnie z Dokumentacją Projektową, ST lub wskazanych przez Inżyniera Kontraktu. Jeśli Dokumentacja Projektowa nie zawiera dokumentacji inwentaryzacyjnej lub rozbiórkowej, Inżynier Kontraktu może polecić Wykonawcy sporządzenie takiej dokumentacji, w której zostanie określony przewidziany odzysk materiałów.

Roboty rozbiórkowe można wykonywać mechanicznie lub ręcznie w sposób określony w ST lub przez Inżyniera Kontraktu.

Elementy i materiały, nie nadające się do powtórnego wykorzystania, które zgodnie z ST stają się własnością Zamawiającego, powinny być usunięte z terenu budowy i przewiezione w miejsce wskazane przez Inżyniera Kontraktu lub Zamawiającego.

Doły (wykopy) powstałe po rozbiórce elementów dróg znajdujące się w miejscach, gdzie zgodnie z Dokumentacją Projektową będą wykonane wykopy drogowe, powinny być tymczasowo zabezpieczone. W szczególności należy zapobiec gromadzeniu się w nich wody opadowej.

Doły w miejscach, gdzie nie przewiduje się wykonania wykopów drogowych należy wypełnić, warstwami, odpowiednim gruntem do poziomu otaczającego terenu i zagęścić zgodnie z wymaganiami określonymi w ST D-02.00.00 „Roboty ziemne”.

## **6. KONTROLA JAKOŚCI ROBÓT**

Sprawdzenie jakości robót polega na sprawdzeniu kompletności wykonanych robót rozbiórkowych oraz stopnia uszkodzenia elementów przewidzianych do powtórnego wykorzystania. Zagęszczenie gruntu wypełniającego ewentualne doły po usuniętych elementach dróg powinno spełniać odpowiednie wymagania określone w ST D-02.00.00. "Roboty ziemne".

## **7. OBMIAR ROBÓT**

Jednostką obmiarową robót związanych z rozbiórką elementów dróg i ogrodzeń jest:

- dla nawierzchni 1 m<sup>2</sup> (metr kwadratowy),
- dla obrzeży– 1 m (metr),

## **8. ODBIÓR ROBÓT**

Ogólne zasady odbioru robót podano w ST D-00.00.00. p.8.

## **9. PODSTAWA PŁATNOŚCI**

Płatność należy przyjmować na podstawie jednostek obmiarowych wg p. 7, zgodnie z obmiarem, po odbiorze robót.

Cena jednostkowa wykonania robót związanych z rozbiórką obrzeży obejmuje:

- rozebranie obrzeży
- odwiezienie uszkodzonych i nieprzydatnych materiałów z rozbiórki na wysypisko, ponosząc koszty składowania,
- odwiezienie przydatnych do wbudowania materiałów z rozbiórki na składowisko,
- uporządkowanie miejsca prowadzonych robót.

Cena jednostkowa wykonania robót związanych z rozbiórką nawierzchni obejmuje:

- rozebranie nawierzchni ,
- odwiezienie nieprzydatnych materiałów z rozbiórki na wysypisko, ponosząc koszty składowania,
- odwiezienie przydatnych do wbudowania materiałów z rozbiórki na składowisko;
- uporządkowanie miejsca prowadzonych robót.

## **10. PRZEPISY ZWIĄZANE**

### **10.1. Normy**

1. PN-S-02205:1998 Drogi samochodowe. Roboty ziemne. Wymagania i badania.

„Przebudowa drogi gminnej (dz. nr 117 dr, obr. Buk) oraz skrzyżowania z drogą powiatową 3907Z Szczecin – Dobieszczyń (dz. nr 102 dr, obr. Buk), Gmina Dobra, powiat policki”.

---

2. BN-77/8931-12      Oznaczenie wskaźnika zagęszczenia gruntu.

**D – 02.00.00      ROBOTY ZIEMNE**

**D – 02.01.00      Roboty ziemne. Wymagania ogólne**

**D – 02.01.01      Wykopy w gruntach kategorii I-V**

**D – 02.03.01      Nasypy**

## D-02.00.01. ROBOTY ZIEMNE. WYMAGANIA OGÓLNE

### 1. WSTĘP

#### 1.1. Przedmiot ST

Przedmiotem niniejszej Specyfikacji Technicznej (ST) są wymagania dotyczące wykonania i odbioru robót ziemnych związanych z „Przebudową drogi gminnej (dz. nr 117 dr, obr. Buk) oraz skrzyżowania z drogą powiatową 3907Z Szczecin – Dobieszczyń (dz. nr 102 dr, obr. Buk), Gmina Dobra, powiat policki”.

#### 1.2. Zakres stosowania ST

Specyfikacja Techniczna jest stosowana jako dokument przetargowy i kontraktowy przy zlecaniu i realizacji robót wymienionych w p. 1.1.

#### 1.3. Zakres robót objętych ST

Ustalenia zawarte w niniejszej Specyfikacji dotyczą zasad prowadzenia robót ziemnych związanych z „Przebudową drogi gminnej (dz. nr 117 dr, obr. Buk) oraz skrzyżowania z drogą powiatową 3907Z Szczecin – Dobieszczyń (dz. nr 102 dr, obr. Buk), Gmina Dobra, powiat policki”.

- a) roboty ziemne wykonywane ręcznie i mechanicznie,
- b) wykonanie wykopów mechanicznie z transportem gruntu na miejsce składowania,
- c) badania kontrolne.

#### 1.4. Określenia podstawowe

1.4.1. **Budowla ziemna** - budowla wykonana w gruncie lub z gruntu albo rozdrobnionych odpadów przemysłowych, spełniających warunki stateczności i odwodnienia.

1.4.2. **Korpus drogowy** - nasyp lub ta część wykopu, która jest ograniczona koroną drogi i skarpami rowów.

1.4.3. **Głębokość wykopu** - różnica rzędnej terenu i rzędnej robót ziemnych, wyznaczonych w osi nasypu lub wykopu.

1.4.4. **Wykop płytki** - wykop, którego głębokość jest mniejsza niż 1 m.

1.4.5. **Wykop średni** - wykop, którego głębokość jest zawarta w granicach 1 do 3 m.

1.4.6. **Wskaźnik zagęszczenia gruntu** - wielkość charakteryzująca stan zagęszczenia gruntu, określona wg wzoru:

$$I_s = \frac{P_d}{P_{ds}}$$

gdzie:

$P_d$  - gęstość objętościowa szkieletu zagęszczonego gruntu, [g/cm<sup>3</sup>],

$P_{ds}$  - maksymalna gęstość objętościowa szkieletu gruntowego przy wilgotności optymalnej, określona w normalnej próbie Proctora, zgodnie z PN-88/B-04481, służąca do oceny zagęszczenia gruntu w robotach ziemnych, badana zgodnie z normą BN-77/8931-12, [g/cm<sup>3</sup>].

1.4.7. **Wskaźnik różnoziarnistości** - wielkość charakteryzująca zagęszczalność gruntów niespoistych, określona wg wzoru:

$$U = \frac{d_{60}}{d_{10}}$$

gdzie:

$d_{60}$  - średnica oczek sita, przez które przechodzi 60 % gruntu, [mm],

$d_{10}$  - średnica oczek sita, przez które przechodzi 10 % gruntu, [mm].

Pozostałe określenia są zgodne z obowiązującymi, odpowiednimi polskimi normami i z definicjami podanymi w ST D-00.00.00.

### **1.5. Ogólne wymagania dotyczące robót**

Wykonawca robót jest odpowiedzialny za jakość wykonanych robót oraz za ich zgodność z Dokumentacją Projektową, ST oraz z poleceniami Inżyniera Kontraktu. Ogólne wymagania dotyczące robót podano w STD-00.00.00. Przed przystąpieniem do wykonania robót ziemnych należy zakończyć wszelkie roboty przygotowawcze. Zakres robót przygotowawczych i wymagania dotyczące ich wykonania określono w ST D-01.00.00. "Roboty przygotowawcze".

## **2. MATERIAŁY (GRUNTY)**

### **2.1. Podział gruntów**

Podstawę podziału gruntów i innych materiałów na kategorie pod względem trudności ich odspajania stanowi tablica 1. W wymienionej tablicy określono przeciętne wartości gęstości objętościowej gruntów i materiałów występujących na omawianych odcinkach w stanie naturalnym oraz współczynników spulchnienia. Podział gruntów pod względem przydatności do budowy nasypów podano w ST D-02.03.01., p.2.

### **2.2. Zasady wykorzystania gruntów**

Grunty uzyskane przy wykonaniu wykopów powinny być przez Wykonawcę wykorzystane w maksymalnym stopniu do budowy nasypów. Grunty i materiały nieprzydatne do nasypów oraz nadmiar gruntów przydatnych powinny być wywiezione przez Wykonawcę na odkład. Zapewnienie terenów na odkład należy do obowiązków Wykonawcy.

Grunty przydatne do budowy nasypów mogą być wywiezione poza Teren Budowy tylko na polecenie lub za zezwoleniem Inżyniera Kontraktu. Jeżeli grunty przydatne uzyskane przy wykonaniu wykopów, nie będące nadmiarem objętości robót ziemnych, zostały za zgodą Inżyniera Kontraktu wywiezione przez Wykonawcę poza Teren Budowy z przeznaczeniem innym niż budowa nasypów lub wykonanie prac objętych Kontraktem, Wykonawca zobowiązany jest do dostarczenia równoważnej objętości gruntów przydatnych ze źródeł własnych, zaakceptowanych przez Inżyniera Kontraktu.

Grunty i materiały nieprzydatne do nasypów (gdyby takie pojawiły się podczas wykonywania robót, czego nie przewiduje Dokumentacja Projektowa), powinny być wywiezione przez Wykonawcę na odkład. Sposób zagospodarowania gruntów przeznaczonych na odkład proponuje Wykonawca i przedstawia do akceptacji Inżynierowi Kontraktu. Inżynier Kontraktu może nakazać pozostawienie na Terenie Budowy gruntów, których czasowa nieprzydatność wynika jedynie z powodu zamarznięcia lub nadmiernej wilgotności.

Tablica 1. Podział gruntów i innych materiałów na kategorie

Kategoria	Rodzaj i charakterystyka gruntu lub materiału	Średnia gęstość w stanie naturalnym		Narzędzia i materiał do odspojenia gruntu	Przeciętne spulchnienie po odspojeniu w % od pierwotnej objętości. <sup>1)</sup>
		kN/m <sup>3</sup>	t/m <sup>3</sup>		
1	2	3	4	5	6
1	Piasek suchy bez spoiwa	15,7	1,6	szufle i łopaty	5 ÷ 15
	Gleba uprawna	11,8	1,2		5 ÷ 15
2	Piasek wilgotny	16,7	1,7	łopaty niekiedy	13 ÷ 23
	Piasek gliniasty, pył	17,7	1,8	motyki lub oskardy	15 ÷ 25
	Gleba uprawna z darnią lub korzeniami grubości do 30 mm	12,7	1,3		15 ÷ 25
	Nasyp z piasku oraz piasku gliniastego z gruzem tłuczniem lub odpadkami drewna	16,7	1,7		15 ÷ 25
	Żwir bez spoiwa lub mało spoisty	16,7	1,7		15 ÷ 25
3	Piasek gliniasty, pył	18,6	1,9	łopaty i oskardy z częściowym użyciem dragów stalowych	20 ÷ 30
	Nasyp zleżały z piasku gliniastego, pyłu i lessu z gruzem, tłuczniem lub odpadkami drewna	18,6	1,9		20 ÷ 30
	Gлина, glina pylasta zwięzła i il wilgotne, bez głazów	19,6	2,0		20 ÷ 30

<sup>1)</sup>Mniejsze wartości stosować przy obliczaniu ilości materiałów na warstwy nasypów przed ich zagęszczeniem, większe wartości przy obliczaniu objętości i ilości środków przewozowych.

### 3. SPRZĘT

Wykonawca jest zobowiązany do używania jedynie takiego sprzętu, który nie spowoduje niekorzystnego wpływu na właściwości gruntu zarówno w miejscu jego naturalnego zalegania jak też w czasie odspajania. Sprzęt używany w robotach ziemnych powinien być zgodny z ofertą Wykonawcy i uzyskać akceptację Inżyniera Kontraktu. Wykonawca powinien wykonywać roboty ziemne przy użyciu potrzebnej liczby maszyn o odpowiedniej wydajności. Powinny one gwarantować przeprowadzenie robót zgodnie z zasadami określonymi w Dokumentacji Projektowej i wymaganiami Specyfikacji Technicznych. Sprzęt powinien być stale utrzymywany w dobrym stanie technicznym. Wykonawca powinien również dysponować sprawnym sprzętem rezerwowym, umożliwiającym prowadzenie robót w przypadku awarii sprzętu podstawowego. Inżynier Kontraktu poleci usunąć z Terenu Budowy sprzęt nie odpowiadający warunkom Kontraktu i wymaganiom sformułowanym w Dokumentacji Projektowej oraz Specyfikacjach Technicznych. Szczegółowe wymagania dla sprzętu określają ST D-00.00.00. i D-02.03.01.

Wykonawca przystępujący do wykonania robót ziemnych powinien wykazać się możliwością korzystania z następującego sprzętu do:

- odspajania i wydobywania gruntów (narzędzia mechaniczne, młoty pneumatyczne, zrywarki, koparki, ładowarki, wiertarki mechaniczne itp.),
- jednoczesnego wydobywania i przemieszczania gruntów (spycharki, zgarniarki, równiarki, urządzenia do hydromechanizacji itp.),
- transportu mas ziemnych (samochody wywrotki, samochody skrzyniowe, itp.),
- sprzętu zagęszczającego (walce, ubijaki, płyty wibracyjne itp.).



## 4. TRANSPORT

Wykonawca ma obowiązek zorganizowania transportu z uwzględnieniem wymogów bezpieczeństwa, zarówno w obrębie pasa robót drogowych, jak i poza nim. Środki transportowe poruszające się po drogach poza pasem drogowym powinny spełniać odpowiednie wymagania w zakresie parametrów charakteryzujących pojazdy, w szczególności w odniesieniu do gabarytów i obciążenia na oś. Jakikolwiek skutki finansowe oraz prawne, wynikające z niedotrzymania wymienionych powyżej warunków obciążają Wykonawcę. Zwiększenie odległości transportu ponad wartości przyjęte w Kontrakcie nie może być podstawą roszczeń Wykonawcy, dotyczących dodatkowej zapłaty za transport, o ile zwiększone odległości nie zostały wcześniej zaakceptowane na piśmie przez Inżyniera Kontraktu. Wykonawca jest zobowiązany do oczyszczenia nawierzchni dróg i ulic z ziemi nanoszonej przez pojazdy budowy.

## 5. WYKONANIE ROBÓT

### 5.1. Dokładność wykonania wykopów i nasypów

Odchylenie osi korpusu ziemnego, w wykopie lub nasypie, od osi projektowanej nie powinny być większe niż  $\pm 10$  cm. Różnica w stosunku do projektowanych rzędnych robót ziemnych nie może przekraczać + 1 cm i -3 cm.

Szerokość górnej powierzchni korpusu nie może różnić się od szerokości projektowanej o więcej niż  $\pm 10$  cm, a krawędzie korony drogi nie powinny mieć wyraźnych załamania w planie.

Pochylenie skarp nie powinno różnić się od projektowanego o więcej niż 10 % jego wartości wyrażonej tangensem kąta. Maksymalne nierówności na powierzchni skarp nie powinny przekraczać  $\pm 10$  cm przy pomiarze łąką 2-metrową, albo powinny być spełnione inne wymagania dotyczące nierówności, wynikające ze sposobu umocnienia powierzchni skarpy. W gruntach skalistych wymagania, dotyczące równości powierzchni dna wykopu oraz pochylenia i równości skarp, powinny być określone w Dokumentacji Projektowej i ST.

### 5.2. Odwodnienie pasa robót ziemnych

Niezależnie od budowy urządzeń, stanowiących elementy systemów odwadniających, ujętych w Dokumentacji Projektowej, Wykonawca powinien, o ile wymagają tego warunki terenowe, wykonać urządzenia, które zapewnią odprowadzenie wód gruntowych i opadowych poza obszar robót ziemnych tak, aby zabezpieczyć grunty, przed przewilgoceniem i nawodnieniem. Wykonawca ma obowiązek takiego wykonywania wykopów i nasypów, aby powierzchniom gruntu nadawać w całym okresie trwania robót spadki, zapewniające prawidłowe odwodnienie.

Jeżeli, wskutek zaniedbania Wykonawcy, grunty ulegną nawodnieniu, które spowoduje ich długotrwałą nieprzydatność, Wykonawca ma obowiązek usunięcia tych gruntów i zastąpienia ich gruntami przydatnymi na własny koszt bez jakichkolwiek dodatkowych opłat ze strony Zamawiającego za te czynności, jak również za dowieziony grunt. Odprowadzenie wód do istniejących zbiorników naturalnych i urządzeń odwadniających musi być poprzedzone uzgodnieniem z odpowiednimi instytucjami.

### 5.3. Odwodnienie wykopów

Technologia wykonania wykopu musi umożliwić jego prawidłowe odwodnienie w całym okresie trwania robót ziemnych. Wykonanie wykopów powinno postępować w kierunku podnoszenia się niwelety. W czasie robót ziemnych należy zachować odpowiedni spadek podłużny i nadać przekrojom poprzecznym spadki, umożliwiające szybki odpływ wód z wykopu. O ile w dokumentacji projektowej nie zawarto innego wymagania, spadek poprzeczny nie powinien być mniejszy niż 4 % w przypadku gruntów spoistych i nie mniejszy niż 2 % w przypadku gruntów niespoistych. Należy uwzględnić ewentualny wpływ kolejności i sposobu odspajania gruntów oraz terminów wykonywania innych robót na spełnienie wymagań dotyczących prawidłowego odwodnienia wykopu w czasie postępu robót ziemnych. Źródła wody, odsłonięte przy wykonywaniu wykopów, należy ująć w rowy i /lub dreny. Wody opadowe i gruntowe należy odprowadzić poza teren pasa robót ziemnych.

## 6. KONTROLA JAKOŚCI ROBÓT

## **6.1. Zasady ogólne kontroli jakości robót**

Kontrola jakości robót powinna być przeprowadzona zgodnie z zasadami ogólnymi podanymi w ST D-00.00.00. Przed przystąpieniem do robót ziemnych Wykonawca powinien sprawdzić prawidłowość wykonania robót pomiarowych i przygotowawczych. W czasie robót ziemnych Wykonawca powinien prowadzić systematyczne badania kontrolne i dostarczać kopie ich wyników do Inżyniera Kontraktu. Badania kontrolne Wykonawca powinien wykonywać w zakresie i z częstotliwością gwarantującą zachowanie wymagań dotyczących jakości robót.

Inżynier Kontraktu może pobierać próbki gruntów oraz materiałów i prowadzić badania niezależnie od Wykonawcy, na swój koszt. Jeżeli wyniki niezależnych badań wykażą, że wyniki badań Wykonawcy są niewiarygodne, to Inżynier Kontraktu może polecić Wykonawcy lub niezależnemu laboratorium przeprowadzenie powtórnych lub dodatkowych badań albo może opierać się wyłącznie na własnych badaniach przy ocenie zgodności robót z niniejszymi Specyfikacjami.

Całkowite koszty takich powtórnych lub dodatkowych badań i pobierania próbek zostaną poniesione przez Wykonawcę.

## **6.2. Badania i pomiary w czasie wykonywania robót ziemnych**

### *6.2.1. Dokumenty kontrolne*

Wyniki badań i pomiarów kontrolnych w czasie wykonywania robót ziemnych należy wpisać do:

- dziennika laboratorium Wykonawcy,
- dziennika budowy,
- protokołów odbiorów robót zanikających lub ulegających zakryciu.

### *6.2.2. Sprawdzenie odwodnienia*

Sprawdzenie odwodnienia korpusu ziemnego polega na kontroli zgodności z wymaganiami Specyfikacji określonymi w punkcie 5 oraz z Dokumentacją Projektową.

Szczególną uwagę należy zwrócić na:

- właściwe ujęcie i odprowadzenie wód opadowych,
- właściwe ujęcie i odprowadzenie wsięków wodnych.

### *6.2.3. Sprawdzenie jakości wykonania robót*

Czynności wchodzące w zakres sprawdzenia jakości wykonania robót określono w punkcie 6 ST D-02.01.01, oraz D-02.03.01.

## **6.3. Badania w czasie odbioru korpusu ziemnego**

### *6.3.1. Cel i zakres badań*

Badania omówione w tym punkcie Specyfikacji mają na celu sprawdzenie czy wszystkie elementy korpusu ziemnego zostały wykonane zgodnie z Dokumentacją Projektową, specyfikacjami oraz wskazówkami Inżyniera Kontraktu. Sprawdzenia dokonuje Inżynier Kontraktu na podstawie dokumentów kontrolnych prowadzonych w czasie wykonywania robót ziemnych oraz wrywkowych badań wykonanych losowo w punktach po zakończeniu budowy korpusu ziemnego.

W zakres badań w czasie odbioru korpusu ziemnego wchodzi sprawozdanie:

- a) dokumentów kontrolnych,
- b) przekroju poprzecznego i szerokości korony korpusu ziemnego,
- c) spadków podłużnych korpusu;
- d) zagęszczenia gruntów,
- e) wykonania skarp,

f) odwodnienia.

Pomiary w czasie odbioru powinny być przeprowadzone przez Wykonawcę w obecności Inżyniera Kontraktu.

6.3.2. Sprawdzenie dokumentów kontrolnych

Sprawdzenie dokumentów kontrolnych dotyczy:

- a) oznaczeń laboratoryjnych i ewentualnych wynikających stąd zmian technologicznych w stosunku do Dokumentacji Projektowej,
- b) dzienników budowy,
- c) dzienników laboratorium Wykonawcy,
- d) protokołów odbiorów robót zanikających i ulegających zakryciu.

Do odbioru Wykonawca powinien przedstawić wszystkie dokumenty z bieżącej kontroli jakości robót. Ponadto Wykonawca powinien przygotować i przedstawić tabelaryczne zestawienie wartości wskaźnika zagęszczenia lub pierwotnego i wtórnego modułu odkształcenia oraz stosunek wtórnego modułu odkształcenia do pierwotnego modułu odkształcenia, wraz z wartościami średnimi tych cech dla całego odbieranego odcinka. Zestawienia powinny zawierać daty badań i miejsca pobrania próbek.

6.3.3. Częstotliwość oraz zakres badań i pomiarów

Częstotliwość oraz zakres badań i pomiarów do odbioru korpusu ziemnego podaje tablica 2.

Tablica 2. Częstotliwość oraz zakres badań i pomiarów wykonanych robót ziemnych

Lp.	Badana cecha	Minimalna częstotliwość badań i pomiarów
1	Pomiar szerokości korpusu ziemnego	Pomiar taśmą, szablonem, łątą o długości 3 m i poziomą lub niwelatorem, w odstępach co 25 m na prostych, w punktach głównych łuku, oraz w miejscach, które budzą wątpliwości
2	Pomiar szerokości dna rowów	
3	Pomiar rzędnych powierzchni korpusu ziemnego	
4	Pomiar pochylenia skarp	
5	Pomiar równości powierzchni korpusu	
6	Pomiar równości skarp	
7	Pomiar spadku podłużnego powierzchni korpusu lub dna rowu	Pomiar niwelatorem rzędnych w odstępach co 25 m oraz w punktach wątpliwych
8	Badanie zagęszczenia gruntu	Wskaźnik zagęszczenia określać dla każdej ułożonej warstwy, lecz nie rzadziej niż w trzech punktach na 1000 m <sup>2</sup> warstwy

6.3.3.1. Szerokość korpusu ziemnego

Szerokość korpusu ziemnego nie może różnić się od szerokości projektowanej o więcej niż  $\pm 10$  cm.

6.3.3.2. Rzędne korony korpusu ziemnego

Rzędne korony korpusu ziemnego nie mogą różnić się od rzędnych projektowanych o więcej niż -3 cm lub +1 cm.

6.3.3.3. Pochylenie skarp

Pochylenie skarp nie może różnić się od pochylenia projektowanego o więcej niż 10 % wartości pochylenia wyrażonego tangensem kąta.

6.3.3.4. Równość korony korpusu

Nierówności powierzchni korpusu ziemnego mierzone łątą 3-metrową, nie mogą przekraczać 3 cm.

6.3.3.5. Równość skarp

Nierówności skarp, mierzone łątą 2-metrową, nie mogą przekraczać  $\pm 10$  cm.

#### 6.3.3.6. Spadek podłużny korony korpusu lub dna rowu

Spadek podłużny powierzchni korpusu ziemnego lub dna rowu, sprawdzony przez pomiar niwelatorem rzędnych wysokościowych, nie może dawać różnic, w stosunku do rzędnych projektowanych, większych niż -3 cm lub +1 cm.

#### 6.3.3.7. Zagęszczenie gruntu

Wskaźnik zagęszczenia gruntu określony zgodnie z BN-77/8931-12 powinien być zgodny z założonym dla odpowiedniej kategorii ruchu. W przypadku gruntów, dla których nie można określić wskaźnika zagęszczenia należy określić wskaźnik odkształcenia  $I_0$ , zgodnie z normą PN-S-02205:1998.

Sprawdzenie przeprowadza się na podstawie wyników podanych w dokumentach kontrolnych oraz przez przeprowadzenie wrywkowych badań bezpośrednich. Badania zagęszczenia wykonywane w czasie odbioru przeprowadza się w górnych warstwach korpusu ziemnego do głębokości około 1,0 metra poniżej jego korony, a w dolnych warstwach, tylko w przypadku, gdy zachodzą wątpliwości, co do właściwego zagęszczenia gruntu w tych warstwach. Kontrolę zagęszczenia gruntów w górnej warstwie korpusu ziemnego przeprowadza się wg metod podanych w ST D-02.03.01.

Ocenę wyników zagęszczenia gruntów, zawartych w dokumentach kontrolnych, przeprowadza się w następujący sposób:

- a) Oblicza się średnią arytmetyczną wszystkich wartości  $I_s$  lub stosunku modułów odkształcenia  $I_0$ , przedstawionych przez Wykonawcę w raportach z bieżącej kontroli robót ziemnych dla danego odcinka.
- b) Zagęszczenie korpusu na ocenianym odcinku uznaje się za zgodne z wymaganiami, jeżeli spełnione będą warunki:

$I_s$  - średnie nie mniej niż  $I_s$  - wymagane

lub

$I_0$  - średnie nie mniej niż  $I_0$  - wymagane

a także 2/3 wyników badań użytych do obliczenia średniej spełnia wymagania sformułowane w ST D-02.03.01.(p.5.2.) i D-02.03.01. (p.5.2.3.4.) oraz pozostałe wyniki nie powinny odbiegać o więcej niż 5 % ( $I_s$ ) lub 10 % ( $I_0$ ) od wartości wymaganej.

#### 6.3.3.8. Sprawdzenie odwodnienia

Sprawdzenie przeprowadza się na podstawie dokumentów kontrolnych prowadzonych w czasie budowy, oceny wizualnej oraz pomiarów wg punktu 6.3.4. i porównania zgodności wykonanych elementów odwodnienia z Dokumentacją Projektową.

## 7. OBMIAR ROBÓT

Obmiar robót ziemnych nie powinien obejmować objętości niewykazanych w Dokumentacji Projektowej, za wyjątkiem zaakceptowanych na piśmie przez Inżyniera Kontraktu. Podana zasada dotyczy wszystkich czynności związanych z robotami ziemnymi.

## 8. ODBIÓR ROBÓT

Roboty ziemne uznaje się za wykonane zgodnie z Dokumentacją Projektową, jeżeli wyniki badań przeprowadzonych przy odbiorach okazały się zgodne z wymaganiami.

## 9. PODSTAWA PŁATNOŚCI

Zakończone i przejęte przez Inżyniera Kontraktu roboty ziemne będą opłacone według cen jednostkowych określonych dla poszczególnych rodzajów robót. Zakres czynności objętych ceną jednostkową podano w p. 9 ST D-02.03.01.

Płatność za 1 m<sup>3</sup> należy przyjmować na podstawie obmiaru i oceny jakości robót w oparciu o wyniki pomiarów i badań laboratoryjnych.

## **10. PRZEPISY ZWIĄZANE**

### **10.1. Normy**

1. PN-B-02481:1998 Geotechnika. Terminologia, symbole literowe i jednostki miar.
2. PN-88/B-04481 Grunty budowlane. Badania próbek gruntów.
3. PN-S-02205:1998 Drogi samochodowe. Roboty ziemne. Wymagania i badania.
4. BN-77/8931-12 Drogi samochodowe. Oznaczanie wskaźnika zagęszczenia gruntu.

### **10.2. Inne dokumenty**

5. Instrukcja badań podłoża gruntowego budowli drogowych i mostowych, GDDP, Warszawa 1998.
6. Katalog typowych konstrukcji nawierzchni podatnych i półsztywnych, IBDiM, Warszawa 1997.
7. Wytyczne wzmocnienia podłoża gruntowego w budownictwie drogowym, IBDiM, Warszawa 2002.

## **D-02.01.01. WYKONANIE WYKOPÓW W GRUNTACH I – V KATEGORII**

### **1. WSTĘP**

#### **1.1. Przedmiot ST**

Przedmiotem niniejszej Specyfikacji Technicznej (ST) są wymagania dotyczące wykonania i odbioru wykopów w gruntach I - V kategorii związanych z „Przebudową drogi gminnej (dz. nr 117 dr, obr. Buk) oraz skrzyżowania z drogą powiatową 3907Z Szczecin – Dobieszczyń (dz. nr 102 dr, obr. Buk), Gmina Dobra, powiat policki”.

#### **1.2. Zakres stosowania ST**

Specyfikacja Techniczna jest stosowana jako dokument przetargowy i kontraktowy przy zlecaniu i realizacji robót wymienionych w p.1.1.

#### **1.3. Zakres robót objętych ST**

Ustalenia zawarte w niniejszej Specyfikacji obejmują wykonanie wykopów w gruntach nieskalistych (kat. I ÷ V). Zakres prac obejmuje:

- roboty ziemne wykonywane ręcznie i mechanicznie,
- wykonanie wykopów mechanicznie z transportem gruntu na odkład.

#### **1.4. Określenia podstawowe**

Podstawowe określenia zostały podane w p.1.4. ST D-02.00.01.

#### **1.5. Ogólne wymagania dotyczące robót**

Wykonawca robót jest odpowiedzialny za jakość wykonanych robót oraz za ich zgodność z Dokumentacją Projektową, ST oraz z poleceniami Inżyniera Kontraktu. Ogólne wymagania dotyczące robót podano w ST D-02.00.01.

## **2. MATERIAŁY (GRUNTY)**

Wykopy będą prowadzone w gruntach kat. I ÷ V. Materiał występujący w podłożu wykopu jest gruntem rodzimym, który będzie stanowił podłoże nawierzchni. Zgodnie z Katalogiem typowych konstrukcji nawierzchni podatnych i półsztywnych powinien charakteryzować się grupą nośności G1. Gdy podłoże nawierzchni zaklasyfikowano do innej grupy nośności, należy podłoże doprowadzić do grupy nośności G<sub>1</sub> zgodnie z Dokumentacją Projektową i ST.

## **3. SPRZĘT**

Wykonawca jest zobowiązany do używania jedynie takiego sprzętu, który nie spowoduje niekorzystnego wpływu na właściwości gruntu zarówno w miejscu jego naturalnego zalegania jak też w czasie odspajania i transportu. Ogólne wymagania i ustalenia dotyczące sprzętu określono w p. 3 ST D-02.00.01.

## **4. TRANSPORT**

Ogólne wymagania i ustalenia dotyczące transportu określono, w p. 4 ST D-02.00.01.

## **5. WYKONANIE ROBÓT**

### **5.1. Zasady prowadzenia robót**

Ogólne zasady prowadzenia robót podano w ST D-02.00.01 pkt 5.

Sposób wykonania skarp wykopu powinien gwarantować ich stateczność w całym okresie prowadzenia robót, a naprawa uszkodzeń, wynikających z nieprawidłowego ukształtowania skarp wykopu, ich podcięcia lub innych odstępstw od Dokumentacji Projektowej obciąża Wykonawcę. Wykonawca powinien wykonywać wykop w taki sposób, aby grunty o różnym stopniu przydatności do budowy nasypów były odspajane oddzielnie, w sposób uniemożliwiający ich wymieszanie. Odstępstwo od powyższego wymagania, uzasadnione skomplikowanym układem warstw geotechnicznych, wymaga zgody Inżyniera Kontraktu. Odspojone grunty przydatne do wykonania nasypów powinny być bezpośrednio wbudowane w nasyp lub przewiezione na odkład. O ile Inżynier Kontraktu dopuści czasowe składowanie odspojonych gruntów, należy je odpowiednio zabezpieczyć przed nadmiernym zawilgoceniem.

## 5.2. Wymagania dotyczące zagęszczenia

Zagęszczenie gruntu w wykopach i miejscach zerowych robót ziemnych powinno spełniać wymagania, dotyczące minimalnej wartości wskaźnika zagęszczenia ( $I_s$ ), podane w tabelicy 1. Jeżeli grunty rodzime w wykopach i miejscach zerowych nie mają wymaganego wskaźnika zagęszczenia, to przed ułożeniem konstrukcji nawierzchni należy je dogęścić do wartości  $I_s$  podanych w tabelicy 1.

Tabela 1. Minimalne wartości wskaźnika zagęszczenia w wykopach i miejscach zerowych robót ziemnych

Strefa korpusu	Minimalna wartość $I_s$ dla robót
Górna warstwa o grubości 20 cm	1,00
Na głębokości od 20 ÷ 50 cm od powierzchni korony robót ziemnych	0,98

Jeżeli wartości wskaźnika zagęszczenia określone w tabelicy 1 nie mogą być osiągnięte przez bezpośrednie zagęszczanie gruntów rodzimych, to należy podjąć środki w celu ulepszenia gruntu podłoża, umożliwiającego uzyskanie wymaganych wartości wskaźnika zagęszczenia. Możliwe do zastosowania środki, o ile nie są określone w ST, proponuje Wykonawca i przedstawia do akceptacji Inżynierowi Kontraktu.

Dodatkowo można sprawdzić nośność warstwy gruntu na powierzchni robót ziemnych na podstawie pomiaru wtórnego modułu odkształcenia  $E_2$  zgodnie z PN-02205:1998.

## 5.3. Ruch budowlany

Nie należy dopuszczać ruchu budowlanego po dnie wykopu o ile grubość warstwy gruntu (nadkładu) powyżej rzędnych robót ziemnych jest mniejsza niż 0,3 m. Z chwilą przystąpienia do ostatecznego profilowania dna wykopu dopuszcza się po nim jedynie ruch maszyn wykonujących tę czynność budowlaną. Może odbywać się jedynie sporadyczny ruch pojazdów, które nie spowodują uszkodzeń nawierzchni korpusu. Naprawa uszkodzeń powierzchni robót ziemnych, wynikających z niedotrzymania podanych wyżej warunków obciąża Wykonawcę robót ziemnych.

## 5.4. Dokładność wykonania wykopów

Odchylenie osi korpusu ziemnego, w wykopie lub nasypie, od osi projektowanej nie powinny być większe niż  $\pm 10$  cm. Różnica w stosunku do projektowanych rzędnych robót ziemnych nie może przekraczać +1 cm i -3 cm. Szerokość korpusu nie może różnić się od szerokości projektowanej o więcej niż 10 cm, a krawędzie dna wykopu nie powinny mieć wyraźnych załamania. Pochylenie skarp wykopu nie może różnić się od projektowanego o więcej niż 10 % jego wartości wyrażonej tangensem kąta. Maksymalna głębokość wklęśnięć na powierzchni skarp wykopu nie może przekraczać 10 cm przy pomiarze łąką 3 metrową, albo powinny być spełnione inne wymagania dotyczące równości, wynikające ze sposobu umocnienia powierzchni skarp lub określone przez Inżyniera Kontraktu.

## **6. KONTROLA JAKOŚCI ROBÓT**

Ogólne zasady kontroli jakości robót podano w p.6 ST D-02.00.01. Sprawdzenie wykonania wykopów polega na kontrolowaniu zgodności z wymaganiami określonymi w niniejszej Specyfikacji oraz w Dokumentacji Projektowej.

W czasie kontroli szczególną uwagę należy zwrócić na:

- a) odspajanie gruntów w sposób nie pogarszający ich właściwości,
- b) zapewnienie stateczności skarp,
- c) odwodnienie wykopów w czasie wykonywania robót i po ich zakończeniu,
- d) dokładność wykonania wykopów (usytuowanie i wykończenie),
- e) zagęszczenie górnej strefy korpusu w wykopie według wymagań określonych w p. 5.2.

## **7. OBMIAR ROBÓT**

Objętości wykopów będą obliczone przez Wykonawcę w m<sup>3</sup> (metrach sześciennych) i sprawdzone przez Inżyniera Kontraktu. Obliczenia będą oparte na Dokumentacji Projektowej i pomiarach w terenie.

## **8. ODBIÓR ROBÓT**

Zasady odbioru określono w ST D-02.00.01., p.8.

## **9. PODSTAWA PŁATNOŚCI**

Płatność za 1 m<sup>3</sup> należy przyjmować na podstawie obmiaru i oceny jakości robót w oparciu o wyniki pomiarów i badań laboratoryjnych. Cena jednostkowa dla wykopów w gruntach I ÷ V kategorii obejmuje:

- prace pomiarowe i roboty przygotowawcze,
- oznakowanie robót,
- wykonanie wykopu z transportem urobku na nasyp lub odkład, obejmujące: odspojenie, przemieszczenie, załadunek, przewiezienie i wyładunek,
- odwodnienie wykopu na czas jego wykonywania,
- profilowanie dna wykopu, rowów, skarp,
- zagęszczenie powierzchni wykopu,
- przeprowadzenie pomiarów i badań laboratoryjnych, wymaganych w Specyfikacji Technicznej,
- rozplantowanie urobku na odkładzie,
- wykonanie, a następnie rozebranie dróg dojazdowych,
- rekultywację terenu.

## **10. PRZEPISY ZWIĄZANE**

Spis przepisów związanych podano w ST D-02.00.01.



## **D-02.03.01. WYKONANIE NASYPÓW**

### **1. WSTĘP**

#### **1.1. Przedmiot ST**

Przedmiotem niniejszej Specyfikacji Technicznej (ST) są wymagania dotyczące wykonania i odbioru nasypów związanych z „Przebudową drogi gminnej (dz. nr 117 dr, obr. Buk) oraz skrzyżowania z drogą powiatową 3907Z Szczecin – Dobieszczyn (dz. nr 102 dr, obr. Buk), Gmina Dobra, powiat policki”.

#### **1.2. Zakres stosowania ST**

Specyfikacja Techniczna jest stosowana jako dokument przetargowy i kontraktowy przy zlecaniu i realizacji robót wymienionych w p.1.1.

#### **1.3. Zakres robót objętych ST**

- Ustalenia zawarte w niniejszej Specyfikacji obejmują wykonanie nasypów.

#### **1.4. Określenia podstawowe**

Podstawowe określenia zostały podane w ST D-02.00.01 pkt 1.4.

#### **1.5. Ogólne wymagania dotyczące robót**

Ogólne wymagania dotyczące robót podano w ST D-02.00.01 pkt 1.5.

## **2. MATERIAŁY (grunty)**

### **2.1. Ogólne wymagania dotyczące materiałów**

Ogólne wymagania dotyczące materiałów, ich pozyskiwania i składowania, podano w ST D-02.00.01 pkt 2.

### **2.2. Grunty i materiały do nasypów**

Grunty i materiały dopuszczone do budowy nasypów powinny spełniać wymagania określone w PN-S-02205 :1998 [4].

W dokumentacji zaprojektowano wykonanie nasypów z **piasku średnioziarnistego**.

## **3. SPRZĘT**

### **3.1. Ogólne wymagania dotyczące sprzętu**

Ogólne wymagania i ustalenia dotyczące sprzętu określono w ST D-02.00.01 pkt 3.

### **3.2. Dobór sprzętu zagęszczającego**

W tablicy 2 podano, dla różnych rodzajów gruntów, orientacyjne dane przy doborze sprzętu zagęszczającego. Sprzęt do zagęszczania powinien być zatwierdzony przez Inżyniera.

Tablica 2. Orientacyjne dane przy doborze sprzętu zagęszczającego wg [13]

Rodzaje urządzeń zagęszczających	Rodzaje gruntu		Uwagi o przydatności maszyn
	niespoiste: piaski, żwiry, pospółki		
	grubość warstwy [ m ]	liczba przejść n ***	
Walce statyczne gładkie *	0,1 do 0,2	4 do 8	1)
Walce statyczne okołkowane *	-	-	2)
Walce statyczne ogumione *	0,2 do 0,5	6 do 8	3)
Walce wibracyjne gładkie **	0,4 do 0,7	4 do 8	4)
Walce wibracyjne okołkowane **	0,3 do 0,6	3 do 6	5)
Zagęszczarki wibracyjne **	0,3 do 0,5	4 do 8	6)
Ubijaki szybkuuderzające	0,2 do 0,4	2 do 4	6)
Ubijaki o masie od 1 do 10 Mg zrzucane z wysokości od 5 do 10 m	2,0 do 8,0	4 do 10 uderzeń w punkt	

\*) Walce statyczne są mało przydatne w gruntach kamienistych.

\*\*) Wibracyjnie należy zagęszczać warstwy grubości  $\geq 15$  cm, cieńsze warstwy należy zagęszczać statycznie.

\*\*\*) Wartości orientacyjne, właściwe należy ustalić na odcinku doświadczalnym.

Uwagi: 1) Do zagęszczania górnych warstw podłoża. Zalecane do codziennego wygładzania (przywałowania) gruntów spoistych w miejscu pobrania i w nasypie.

2) Nie nadają się do gruntów nawodnionych.

3) Mało przydatne w gruntach spoistych.

4) Do gruntów spoistych przydatne są walce średnie i ciężkie, do gruntów kamienistych - walce bardzo ciężkie.

5) Zalecane do piasków pylastych i gliniastych, pospópek gliniastych i glin piaszczystych.

6) Zalecane do zasypek wąskich przekopów

## 4. TRANSPORT

Ogólne wymagania dotyczące transportu podano w ST D-02.00.01 pkt 4.

## 5. WYKONANIE ROBÓT

### 5.1. Ogólne zasady wykonania robót

Ogólne zasady wykonania robót podano w ST D-02.00.01 pkt 5.

### 5.2. Wykonanie nasypów

#### 5.2.1. Przygotowanie podłoża w obrębie podstawy nasypu

Przed przystąpieniem do budowy nasypu należy w obrębie jego podstawy zakończyć roboty przygotowawcze, określone w ST D-01.00.00 „Roboty przygotowawcze”.

##### 5.2.1.1. Wycięcie stopni w zboczu

Jeżeli pochylenie poprzeczne terenu w stosunku do osi nasypu jest większe niż 1:5 należy, dla zabezpieczenia przed zsuwaniem się nasypu, wykonać w zboczu stopnie o spadku górnej powierzchni, wynoszącym około  $4\% \pm 1\%$  i szerokości od 1,0 do 2,5 m.

##### 5.2.1.2. Zagęszczenie gruntu i nośność w podłożu nasypu

Wykonawca powinien skontrolować wskaźnik zagęszczenia gruntów rodzimych, zalegających w strefie podłoża nasypu, do głębokości 0,5 m od powierzchni terenu. Jeżeli wartość wskaźnika

zagęszczenia jest mniejsza niż określona w tabelicy 3, Wykonawca powinien dogęścić podłoże tak, aby powyższe wymaganie zostało spełnione.

Jeżeli wartości wskaźnika zagęszczenia określone w tabelicy 3 nie mogą być osiągnięte przez bezpośrednie zagęszczanie podłoża, to należy podjąć środki w celu ulepszenia gruntu podłoża, umożliwiające uzyskanie wymaganych wartości wskaźnika zagęszczenia.

Tablica 3. Minimalne wartości wskaźnika zagęszczenia dla podłoża nasypów do głębokości 0,5 m od powierzchni terenu

Nasypy o wysokości, m	Minimalna wartość $I_s$ dla:
	kategoria ruchu KR3
do 2	0,97
ponad 2	0,97

Dodatkowo można sprawdzić nośność warstwy gruntu podłoża nasypu na podstawie pomiaru wtórnego modułu odkształcenia  $E_2$  zgodnie z PN-02205:1998 [4] rysunek 3.

#### 5.2.1.3. Spulchnienie gruntów w podłożu nasypów

Jeżeli nasyp ma być budowany na powierzchni skały lub na innej gładkiej powierzchni, to przed przystąpieniem do budowy nasypu powinna ona być rozdrobniona lub spulchniona na głębokość co najmniej 15 cm, w celu poprawy jej powiązania z podstawą nasypu.

#### 5.2.2. Wybór gruntów i materiałów do wykonania nasypów

Wybór gruntów i materiałów do wykonania nasypów powinien być dokonany z uwzględnieniem zasad podanych w pktcie 2.

#### 5.2.3. Zasady wykonania nasypów

##### 5.2.3.1. Ogólne zasady wykonywania nasypów

Nasypy powinny być wznoszone przy zachowaniu przekroju poprzecznego i profilu podłużnego, które określono w dokumentacji projektowej, z uwzględnieniem ewentualnych zmian wprowadzonych zawczasu przez Inżyniera.

W celu zapewnienia stateczności nasypu i jego równomiernego osiadania należy przestrzegać następujących zasad:

- Nasypy należy wykonywać metodą warstwową, z gruntów przydatnych do budowy nasypów. Nasypy powinny być wznoszone równomiernie na całej szerokości.
- Grubość warstwy w stanie luźnym powinna być odpowiednio dobrana w zależności od rodzaju gruntu i sprzętu używanego do zagęszczania. Przystąpienie do wbudowania kolejnej warstwy nasypu może nastąpić dopiero po stwierdzeniu przez Inżyniera prawidłowego wykonania warstwy poprzedniej.
- Grunty o różnych właściwościach należy wbudowywać w oddzielnych warstwach, o jednakowej grubości na całej szerokości nasypu. Grunty spoiste należy wbudowywać w dolne, a grunty niespoiste w górne warstwy nasypu.

- d) Warstwy gruntu przepuszczalnego należy wbudowywać poziomo, a warstwy gruntu mało przepuszczalnego (o współczynniku  $K_{10} \leq 10^{-5}$  m/s) ze spadkiem górnej powierzchni około  $4\% \pm 1\%$ . Kiedy nasyp jest budowany w terenie płaskim spadek powinien być obustronny, gdy nasyp jest budowany na zboczu spadek powinien być jednostronny, zgodny z jego pochyleniem. Ukształtowanie powierzchni warstwy powinno uniemożliwiać lokalne gromadzenie się wody.
- e) Jeżeli w okresie zimowym następuje przerwa w wykonywaniu nasypu, a górna powierzchnia jest wykonana z gruntu spoistego, to jej spadki poręczne powinny być ukształtowane ku osi nasypu, a woda odprowadzona poza nasyp z zastosowaniem ścieku. Takie ukształtowanie górnej powierzchni gruntu spoistego zapobiega powstaniu potencjalnych powierzchni poślizgu w gruncie tworzącym nasyp.
- f) Górną warstwę nasypu, o grubości co najmniej 0,5 m należy wykonać z gruntów niewysadzinowych, o wskaźniku wodoprzepuszczalności  $K_{10} \geq 6 \times 10^{-5}$  m/s i wskaźniku różnoziarnistości  $U \geq 5$ . Jeżeli Wykonawca nie dysponuje gruntem o takich właściwościach, Inżynier może wyrazić zgodę na ulepszenie górnej warstwy nasypu poprzez stabilizację cementem, wapnem lub popiołami lotnymi. W takim przypadku jest konieczne sprawdzenie warunku nośności i mrozoodporności konstrukcji nawierzchni i wprowadzenie korekty, polegającej na rozbudowaniu podbudowy pomocniczej.
- g) Na terenach o wysokim stanie wód gruntowych oraz na terenach zalewowych dolne warstwy nasypu, o grubości co najmniej 0,5 m powyżej najwyższego poziomu wody, należy wykonać z gruntu przepuszczalnego.
- h) Przy wykonywaniu nasypów z popiołów lotnych, warstwę pod popiołami, grubości 0,3 do 0,5 m, należy wykonać z gruntu lub materiałów o dużej przepuszczalności. Górnej powierzchni warstwy popiołu należy nadać spadki poprzeczne  $4\% \pm 1\%$  według poz. d).
- i) Grunt przewieziony w miejsce wbudowania powinien być bezzwłocznie wbudowany w nasyp. Inżynier może dopuścić czasowe składowanie gruntu, pod warunkiem jego zabezpieczenia przed nadmiernym zawilgoceniem.

#### 5.2.3.2. Wykonywanie nasypów w okresie deszczów

Wykonywanie nasypów należy przerwać, jeżeli wilgotność gruntu przekracza wartość dopuszczalną, to znaczy jest większa od wilgotności optymalnej o więcej niż 10% jej wartości.

Na warstwie gruntu nadmiernie zawilgoconego nie wolno układać następnej warstwy gruntu.

Osuszenie można przeprowadzić w sposób mechaniczny lub chemiczny, poprzez wymieszanie z wapnem palonym albo hydratyzowanym.

W celu zabezpieczenia nasypu przed nadmiernym zawilgoceniem, poszczególne jego warstwy oraz korona nasypu po zakończeniu robót ziemnych powinny być równe i mieć spadki potrzebne do prawidłowego odwodnienia, według pktu 5.3.3.1, poz. d).

W okresie deszczowym nie należy pozostawiać nie zagęszczonej warstwy do dnia następnego. Jeżeli warstwa gruntu niezagęszczonego uległa przewilgoceniu, a Wykonawca nie jest w stanie osuszyć jej i zagęścić w czasie zaakceptowanym przez Inżyniera, to może on nakazać Wykonawcy usunięcie wadliwej warstwy.

#### 5.2.3.3. Wykonywanie nasypów w okresie mrozów

Niedopuszczalne jest wykonywanie nasypów w temperaturze przy której nie jest możliwe osiągnięcie w nasypie wymaganego wskaźnika zagęszczenia gruntów.

Nie dopuszcza się wbudowania w nasyp gruntów zamrzniętych lub gruntów przemieszanych ze śniegiem lub lodem.

W czasie dużych opadów śniegu wykonywanie nasypów powinno być przerwane. Przed wznowieniem prac należy usunąć śnieg z powierzchni wznoszonego nasypu.

Jeżeli warstwa niezagęszczonego gruntu zamrzła, to nie należy jej przed rozmarznięciem zagęszczać ani układać na niej następnych warstw.

#### 5.2.4. Zagęszczenie gruntu

##### 5.2.4.1. Ogólne zasady zagęszczania gruntu

Każda warstwa gruntu jak najszybciej po jej rozłożeniu, powinna być zagęszczona z zastosowaniem sprzętu odpowiedniego dla danego rodzaju gruntu oraz występujących warunków.

Rozłożone warstwy gruntu należy zagęszczać od krawędzi nasypu w kierunku jego osi.

#### 5.2.4.2. Grubość warstwy

Grubość warstwy zagęszczonego gruntu oraz liczbę przejść maszyny zagęszczającej zaleca się określić doświadczalnie dla każdego rodzaju gruntu i typu maszyny, zgodnie z zasadami podanymi w pktcie 5.2.4.5.

Orientacyjne wartości, dotyczące grubości warstw różnych gruntów oraz liczby przejazdów różnych maszyn do zagęszczania podano w pktcie 3.

#### 5.2.4.3. Wilgotność gruntu

Wilgotność gruntu w czasie zagęszczania powinna być równa wilgotności optymalnej, z tolerancją:

- a) w gruntach niespoistych  $\pm 2\%$

Sprawdzenie wilgotności gruntu należy przeprowadzać laboratoryjnie, z częstotliwością określoną w pktkach 6.2.2 i 6.2.3.

#### 5.2.4.4. Wymagania dotyczące zagęszczania

W zależności od uziarnienia stosowanych materiałów, zagęszczenie warstwy należy określać za pomocą oznaczenia wskaźnika zagęszczenia lub porównania pierwotnego i wtórnego modułu odkształcenia.

Kontrolę zagęszczenia na podstawie porównania pierwotnego i wtórnego modułu odkształcenia, określonych zgodnie z normą PN-S-02205:1998 [4], należy stosować tylko dla gruntów gruboziarnistych, dla których nie jest możliwe określenie wskaźnika zagęszczenia  $I_s$ , według BN-77/8931-12 [9].

Wskaźnik zagęszczenia gruntów w nasypach, określony według normy BN-77/8931-12 [9], powinien na całej szerokości korpusu spełniać wymagania podane w tablicy 4.

Tablica 4. Minimalne wartości wskaźnika zagęszczenia gruntu w nasypach

Strefa nasypu	Minimalna wartość $I_s$ dla:
	kategoria ruchu KR3
Górna warstwa o grubości 20 cm	1,00
Niżej leżące warstwy nasypu do głębokości od powierzchni robót ziemnych: - 0,2 do 1,2 m	1,00
Warstwy nasypu na głębokości od powierzchni robót ziemnych poniżej: - 1,2 m	0,97

Jako zastępcze kryterium oceny wymaganego zagęszczenia gruntów dla których trudne jest pomierzenie wskaźnika zagęszczenia, przyjmuje się wartość wskaźnika odkształcenia  $I_0$  określonego zgodnie z normą PN-S-02205:1998 [4].

Wskaźnik odkształcenia nie powinien być większy niż:

- a) dla żwirów, pospółek i piasków  
b) 2,2 przy wymaganej wartości  $I_s \geq 1,0$ ,

- c) 2,5 przy wymaganej wartości  $I_s < 1,0$ ,

Jeżeli badania kontrolne wykażą, że zagęszczenie warstwy nie jest wystarczające, to Wykonawca powinien spulchnić warstwę, doprowadzić grunt do wilgotności optymalnej i powtórnie zagęścić. Jeżeli powtórne zagęszczenie nie spowoduje uzyskania wymaganego wskaźnika zagęszczenia, Wykonawca powinien usunąć warstwę i wbudować nowy materiał, o ile Inżynier nie zezwoli na ponowienie próby prawidłowego zagęszczenia warstwy.

#### **5.2.4.5. Próbne zagęszczenie**

Odcinek doświadczalny dla próbnego zagęszczenia gruntu o minimalnej powierzchni 300 m<sup>2</sup>, powinien być wykonany na terenie oczyszczonym z gleby, na którym układa się grunt czterema pasmami o szerokości od 3,5 do 4,5 m każde. Poszczególne warstwy układanego gruntu powinny mieć w każdym pasie inną grubość z tym, że wszystkie muszą mieścić się w granicach właściwych dla danego sprzętu zagęszczającego. Wilgotność gruntu powinna być równa optymalnej z tolerancją podaną w pktcie 5.3.4.3. Grunt ułożony na poletku według podanej wyżej zasady powinien być następnie zagęszczony, a po każdej serii przejść maszyny należy określić wskaźniki zagęszczenia, dopuszczając stosowanie innych, szybkich metod pomiaru (sonda izotopowa, ugięciomierz udarowy po ich skalibrowaniu w warunkach terenowych).

Oznaczenie wskaźnika zagęszczenia należy wykonać co najmniej w 4 punktach, z których co najmniej 2 powinny umożliwić ustalenie wskaźnika zagęszczenia w dolnej części warstwy. Na podstawie porównania uzyskanych wyników zagęszczenia z wymaganiami podanymi w pktcie 5.2.4.4 dokonuje się wyboru sprzętu i ustala się potrzebną liczbę przejść oraz grubość warstwy rozkładanego gruntu.

### **5.3. Odkłady**

#### **5.3.1. Warunki ogólne wykonania odkładów**

Roboty omówione w tym punkcie dotyczą postępowania z gruntami lub innymi materiałami, które zostały pozyskane w czasie wykonywania wykopów, a które nie będą wykorzystane do budowy nasypów oraz innych prac związanych z trasą drogową.

Grunty lub inne materiały powinny być przewiezione na odkład, jeżeli:

- a) stanowią nadmiar objętości w stosunku do objętości gruntów przewidzianych do wbudowania,
- b) są nieprzydatne do budowy nasypów oraz wykorzystania w innych pracach, związanych z budową trasy drogowej,
- c) ze względu na harmonogram robót nie jest ekonomicznie uzasadnione oczekiwanie na wbudowanie materiałów pozyskiwanych z wykopu.

Wykonawca może przyjąć, że zachodzi jeden z podanych wyżej przypadków tylko wówczas, gdy zostało to jednoznacznie określone w dokumentacji projektowej, harmonogramie robót lub przez Inżyniera.

#### **5.3.2. Lokalizacja odkładu**

Jeżeli pozwalają na to właściwości materiałów przeznaczonych do przewiezienia na odkład, materiały te powinny być w razie możliwości wykorzystane do wyrównania terenu, zasypania dołów i sztucznych wyrobisk oraz do ewentualnego poszerzenia nasypów. Roboty te powinny być wykonane zgodnie z dokumentacją projektową i odpowiednimi zasadami, dotyczącymi wbudowania i zagęszczania gruntów oraz wskazówkami Inżyniera.

Jeżeli nie przewidziano zagospodarowania nadmiaru objętości w sposób określony powyżej, materiały te należy przewieźć na odkład.

Lokalizacja odkładu powinna być wskazana w dokumentacji projektowej lub przez Inżyniera. Jeżeli miejsce odkładu zostało wybrane przez Wykonawcę, musi być ono zaakceptowane przez Inżyniera. Niezależnie od tego, Wykonawca musi uzyskać zgodę właściciela terenu.

Jeżeli odkłady są zlokalizowane wzdłuż odcinka trasy przebiegającego w wykopie, to:

- a) odkłady można wykonać z obu stron wykopu, jeżeli pochylenie poprzeczne terenu jest niewielkie, przy czym odległość podnóża skarpy odkładu od górnej krawędzi wykopu powinna wynosić:
  - nie mniej niż 3 m w gruntach przepuszczalnych,
  - nie mniej niż 5 m w gruntach nieprzepuszczalnych,
- b) przy znacznym pochyleniu poprzecznym terenu, jednak mniejszym od 20%, odkład należy wykonać tylko od górnej strony wykopu, dla ochrony od wody stokowej,
- c) przy pochyleniu poprzecznym terenu wynoszącym ponad 20%, odkład należy zlokalizować poniżej wykopu,
- d) na odcinkach zagrożonych przez zasypywanie drogi śniegiem, odkład należy wykonać od strony najczęściej wiejących wiatrów, w odległości ponad 20 m od krawędzi wykopu.

Jeżeli odkład zostanie wykonany w nie uzgodnionym miejscu lub niezgodnie z wymaganiami, to zostanie on usunięty przez Wykonawcę na jego koszt, według wskazań Inżyniera.

Konsekwencje finansowe i prawne, wynikające z ewentualnych uszkodzeń środowiska naturalnego wskutek prowadzenia prac w nie uzgodnionym do tego miejscu, obciążają Wykonawcę.

### **5.3.3. Zasady wykonania odkładów**

Wykonanie odkładów, a w szczególności ich wysokość, pochylenie, zagęszczenie oraz odwodnienie powinny być zgodne z wymaganiami podanymi w dokumentacji projektowej lub SST. Jeżeli nie określono inaczej, należy przestrzegać ustaleń podanych w normie PN-S-02205:1998 [4] to znaczy odkład powinien być uformowany w pryzmę o wysokości do 1,5 m, pochyleniu skarp od 1 do 1,5 i spadku korony od 2% do 5%.

Odkłady powinny być tak ukształtowane, aby harmonizowały z otaczającym terenem. Powierzchnie odkładów powinny być obsiane trawą, obsadzone krzewami lub drzewami albo przeznaczone na użytki rolne lub leśne, zgodnie z dokumentacją projektową.

Odspajanie materiału przewidzianego do przewiezienia na odkład powinno być przerwane, o ile warunki atmosferyczne lub inne przyczyny uniemożliwiają jego wbudowanie zgodnie z wymaganiami sformułowanymi w tym zakresie w dokumentacji projektowej, SST lub przez Inżyniera.

Przed przewiezieniem gruntu na odkład Wykonawca powinien upewnić się, że spełnione są warunki określone w pktcie 5.3.1. Jeżeli wskutek pochopnego przewiezienia gruntu na odkład przez Wykonawcę, zajdzie konieczność dowiezienia gruntu do wykonania nasypów z ukoju, to koszt tych czynności w całości obciąża Wykonawcę.

## **6. KONTROLA JAKOŚCI ROBÓT**

### **6.1. Ogólne zasady kontroli jakości robót**

Ogólne zasady kontroli jakości robót podano w ST D-02.00.01 pkt 6.

### **6.2. Sprawdzenie jakości wykonania nasypów**

#### **6.2.1. Rodzaje badań i pomiarów**

Sprawdzenie jakości wykonania nasypów polega na kontrolowaniu zgodności z wymaganiami określonymi w pktach 2,3 oraz 5.3 niniejszej specyfikacji, w dokumentacji projektowej i SST.

Szczególną uwagę należy zwrócić na:

- a) badania przydatności gruntów do budowy nasypów,
- b) badania prawidłowości wykonania poszczególnych warstw nasypu,
- c) badania zagęszczenia nasypu,
- d) pomiary kształtu nasypu.
- e) odwodnienie nasypu

#### **6.2.2. Badania przydatności gruntów do budowy nasypów**

Badania przydatności gruntów do budowy nasypu powinny być przeprowadzone na próbkach pobranych z każdej partii przeznaczonej do wbudowania w korpus ziemny, pochodzącej z nowego źródła, jednak nie rzadziej niż jeden raz na 3000 m<sup>3</sup>. W każdym badaniu należy określić następujące właściwości:

- skład granulometryczny, wg PN-B-04481 :1988 [1],
- zawartość części organicznych, wg PN-B-04481:1988 [1],
- wilgotność naturalną, wg PN-B-04481:1988 [1],
- wilgotność optymalną i maksymalną gęstość objętościową szkieletu gruntowego, wg PN-B-04481:1988 [1],
- granicę płynności, wg PN-B-04481:1988 [1],
- wskaźnik piaskowy, wg BN-64/8931-01 [7].

#### **6.2.3. Badania kontrolne prawidłowości wykonania poszczególnych warstw nasypu**

Badania kontrolne prawidłowości wykonania poszczególnych warstw nasypu polegają na sprawdzeniu:

- a) prawidłowości rozmieszczenia gruntów o różnych właściwościach w nasypie,
- b) odwodnienia każdej warstwy,
- c) grubości każdej warstwy i jej wilgotności przy zagęszczaniu; badania należy przeprowadzić nie rzadziej niż jeden raz na 500 m<sup>2</sup> warstwy,
- d) przestrzegania ograniczeń określonych w pktach 5.2.3.2 i 5.2.3.3, dotyczących wbudowania gruntów w okresie deszczów i mrozów.

#### **6.2.4. Sprawdzenie zagęszczenia nasypu oraz podłoża nasypu**

Sprawdzenie zagęszczenia nasypu oraz podłoża nasypu polega na skontrolowaniu zgodności wartości wskaźnika zagęszczenia  $I_s$  lub stosunku modułów odkształcenia z wartościami określonymi w pktach 5.3.1.2 i 5.3.4.4. Do bieżącej kontroli zagęszczenia dopuszcza się aparaty izotopowe.

Oznaczenie wskaźnika zagęszczenia  $I_s$  powinno być przeprowadzone według normy BN-77/8931-12 [9], oznaczenie modułów odkształcenia według normy PN-S-02205:1998 [4].

Zagęszczenie każdej warstwy należy kontrolować nie rzadziej niż:

- jeden raz w trzech punktach na 1000 m<sup>2</sup> warstwy, w przypadku określenia wartości  $I_s$ ,
- jeden raz w trzech punktach na 2000 m<sup>2</sup> warstwy w przypadku określenia pierwotnego i wtórnego modułu odkształcenia.

Wyniki kontroli zagęszczenia robót Wykonawca powinien wpisywać do dokumentów laboratoryjnych. Prawidłowość zagęszczenia konkretnej warstwy nasypu lub podłoża pod nasypem powinna być potwierdzona przez Inżyniera wpisem w dzienniku budowy.

#### **6.2.5. Pomiary kształtu nasypu**

Pomiary kształtu nasypu obejmują kontrolę:

- prawidłowości wykonania skarp,



– szerokości korony korpusu.

Sprawdzenie prawidłowości wykonania skarp polega na skontrolowaniu zgodności z wymaganiami dotyczącymi pochyleń i dokładności wykonania skarp, określonymi w dokumentacji projektowej, oraz w pktcie 5.3.5 niniejszej specyfikacji.

Sprawdzenie szerokości korony korpusu polega na porównaniu szerokości korony korpusu na poziomie wykonywanej warstwy nasypu z szerokością wynikającą z wymiarów geometrycznych korpusu, określonych w dokumentacji projektowej.

### **6.3. Sprawdzenie jakości wykonania odkładu**

Sprawdzenie wykonania odkładu polega na sprawdzeniu zgodności z wymaganiami określonymi w pktach 2 oraz 5.3 niniejszej specyfikacji, w dokumentacji projektowej i SST.

Szczególną uwagę należy zwrócić na:

- a) prawidłowość usytuowania i kształt geometryczny odkładu,
- b) odpowiednie wbudowanie gruntu,
- c) właściwe zagospodarowanie (rekultywację) odkładu.

## **7. OBMIAR ROBÓT**

### **7.1. Ogólne zasady obmiaru robót**

Ogólne zasady obmiaru robót podano w ST D-02.00.01 pkt 7.

### **7.2. Jednostka obmiarowa**

Jednostką obmiarową jest m<sup>3</sup> (metr sześcienny).

Objętość nasypów będzie ustalona w metrach sześciennych na podstawie obliczeń z przekrojów poprzecznych, w oparciu o poziom gruntu rodzimego lub poziom gruntu po usunięciu warstw gruntów nieprzydatnych.

Objętość odkładu będzie określona w metrach sześciennych na podstawie obmiaru jako różnica objętości wykopów, powiększonej o objętość ukopów i objętości nasypów, z uwzględnieniem spulchnienia gruntu i zastrzeżeń sformułowanych w pktcie 5.4.

## **8. ODBIÓR ROBÓT**

Ogólne zasady odbioru podano w ST D-02.00.01 pkt 8.

## **9. PODSTAWA PŁATNOŚCI**

### **9.1. Ogólne ustalenia dotyczące podstawy płatności**

Ogólne ustalenia dotyczące podstawy płatności podano w ST D-02.00.01 pkt 9.

### **9.2. Cena jednostki obmiarowej**

Cena wykonania 1 m<sup>3</sup> nasypów obejmuje:

- prace pomiarowe,
- oznakowanie robót,
- pozyskanie gruntu z ukopu lub/i dokopu, jego odspojenie i załadunek na środki transportowe,
- transport urobku z ukopu lub/i dokopu na miejsce wbudowania,
- wbudowanie dostarczonego gruntu w nasyp,
- zagęszczenie gruntu,
- profilowanie powierzchni nasypu, rowów i skarp,
- wyprofilowanie skarp ukopu i dokopu,
- rekultywację dokopu i terenu przyległego do drogi,

„Przebudowa drogi gminnej (dz. nr 117 dr, obr. Buk) oraz skrzyżowania z drogą powiatową 3907Z Szczecin – Dobieszczyń (dz. nr 102 dr, obr. Buk), Gmina Dobra, powiat policki”.

---

- odwodnienie terenu robót,
- wykonanie dróg dojazdowych na czas budowy, a następnie ich rozebranie,
- przeprowadzenie pomiarów i badań laboratoryjnych wymaganych w specyfikacji technicznej.

## **10. PRZEPISY ZWIĄZANE**

Spis przepisów związanych podano w ST D-02.00.01 pkt 10.

## **D – 04.00.00      PODBUDOWY**

- D – 04.01.01.      Koryto wraz z profilowaniem i zagęszczaniem podłoża**
- D – 04.02.02.      Podbudowa i nawierzchnia z kruszywa łamanego stabilizowanego mechanicznie**
- D – 04.03.01      Oczyszczenie i skropienie warstw konstrukcyjnych**
- D – 04.05.00.      Podbudowy kruszyw stabilizowanych spoiwami hydraulicznymi. Wymagania ogólne**
- D – 04.05.01.      Podbudowa kruszywa stabilizowanego cementem**
- D – 04.07.01      Podbudowa z betonu asfaltowego**

## **D-04.01.01. KORYTO WRAZ Z PROFILOWANIEM I ZAGĘSZCZANIEM PODŁOŻA**

### **1. WSTĘP**

#### **1.1. Przedmiot ST**

Przedmiotem niniejszej Specyfikacji Technicznej (ST) są wymagania dotyczące wykonania i odbioru robót związanych z wykonaniem koryta wraz z profilowaniem i zagęszczeniem podłoża w związku z „Przebudową drogi gminnej (dz. nr 117 dr, obr. Buk) oraz skrzyżowania z drogą powiatową 3907Z Szczecin – Dobieszczyń (dz. nr 102 dr, obr. Buk), Gmina Dobra, powiat policki”.

#### **1.2. Zakres stosowania ST**

Specyfikacja Techniczna (ST) jest stosowana jako dokument przetargowy i kontraktowy przy zlecaniu i realizacji robót wymienionych w pkt. 1.1.

#### **1.3. Zakres robót objętych ST**

Ustalenia zawarte w niniejszej Specyfikacji dotyczą zasad prowadzenia robót związanych z wykonaniem koryta, o głębokości zgodnie z Dokumentacją Projektową, ręcznie i mechanicznie.

#### **1.4. Określenia podstawowe**

Określenia są zgodne z obowiązującymi, odpowiednimi polskimi normami i z definicjami podanymi w ST D-00.00.00. "Przepisy ogólne".

#### **1.5. Ogólne wymagania dotyczące robót**

Wykonawca robót jest odpowiedzialny za jakość wykonanych robót oraz za ich zgodność z Dokumentacją Projektową, ST oraz z zaleceniami Inżyniera Kontraktu. Ogólne wymagania dotyczące robót podano w ST D-00.00.00. "Przepisy ogólne".

### **2. MATERIAŁY**

Nie występują.

### **3. SPRZĘT**

Do wykonywania robót należy stosować równiarki samojezdne lub spycharki uniwersalne z ukośnie ustawionym lemieszem, a w razie potrzeby również sprzęt do ręcznego prowadzenia robót ziemnych. Inżynier Kontraktu może dopuścić wykonanie koryta i profilowanie podłoża z zastosowaniem zwykłej spycharki z lemieszem ustawionym prostopadle do kierunku pracy maszyny. Do zagęszczenia podłoża należy użyć walców oraz ewentualnie w miejscach trudno dostępnych innego sprzętu zagęszczającego, zapewniającego uzyskanie wymaganych wartości wskaźnika zagęszczenia. Cały sprzęt budowlany, maszyny, urządzenia i narzędzia powinny być w dobrym stanie, zapewniającym uzyskanie odpowiedniej jakości robót, w szczególności stosowany sprzęt nie może spowodować niekorzystnego wpływu na właściwości gruntu podłoża. Sprzęt budowlany powinien odpowiadać pod względem typów i ilości wskazaniom zawartym w PZJ lub projekcie organizacji robót, zaakceptowanym przez Inżyniera Kontraktu, lub w przypadku braku takich dokumentów powinien być uzgodniony i zaakceptowany przez Inżyniera Kontraktu. Sprzęt powinien być stale utrzymywany w dobrym stanie technicznym. Wykonawca powinien również dysponować sprawnym sprzętem rezerwowym, umożliwiającym prowadzenie robót w przypadku awarii sprzętu podstawowego. Jakikolwiek sprzęt, maszyny, urządzenia i narzędzia nie gwarantujące zachowania wymagań jakościowych robót zostaną przez Inżyniera Kontraktu zdyskwalifikowane i nie dopuszczone do robót.

## 4. TRANSPORT

Ogólne wymagania dotyczące transportu podano w ST D-00.00.00 „Wymagania ogólne” pkt 4.

## 5. WYKONANIE ROBÓT

### 5.1. Zasady ogólne

Wykonawca może przystąpić do wykonywania koryta oraz profilowania i zagęszczenia podłoża dopiero po zakończeniu i odebraniu robót ziemnych oraz wszystkich robót związanych z wykonaniem elementów odwodnienia i instalacji urządzeń podziemnych w korpusie ziemnym. Wykonawca powinien przystąpić do wykonania koryta oraz profilowania i zagęszczenia podłoża bezpośrednio przed rozpoczęciem robót związanych z wykonaniem warstw nawierzchni. Wcześniejsze przystąpienie do wykonania koryta oraz profilowania i zagęszczenia podłoża i wykonywanie tych robót z wyprzedzeniem jest możliwe wyłącznie za zgodą Inżyniera Kontraktu, w korzystnych warunkach atmosferycznych. W wykonanym korycie oraz po wyprofilowanym i zagęszczonym podłożu nie może odbywać się ruch budowlany, niezwiązany bezpośrednio z wykonaniem pierwszej warstwy nawierzchni.

### 5.2. Wykonanie koryta

Jeżeli według Dokumentacji Projektowej lub zaleceń Inżyniera Kontraktu nawierzchnia będzie wykonywana w korycie, to jego położenie powinno zostać wytyczone. Sposób wytyczenia powinien umożliwiać wykonanie koryta oraz warstw nawierzchni z tolerancjami określonymi w Dokumentacji Projektowej, Specyfikacjach lub przez Inżyniera Kontraktu.

Paliki lub szpilki do kontroli ukształtowania koryta w planie i profilu powinny być wcześniej przygotowane, odpowiednio zamocowane i utrzymywane w czasie robót przez Wykonawcę. Rozmieszczenie palików, ustawionych w rzędach równoległych do osi drogi, powinno umożliwiać naciągnięcie sznurków lub linek do wytyczenia robót w odstępach nie większych, niż co 10 metrów.

Rodzaj sprzętu, a w szczególności jego moc należy dostosować do rodzaju gruntu, w którym prowadzone są roboty i do trudności jego odspojenia. W przypadku gruntów spoistych należy stosować cięższe typy równiarek oraz spycharki uniwersalne. Jeżeli dokładność mechanicznego wykonania koryta tego wymaga ostateczne profilowanie należy wykonać ręcznie. Ręczne wykonanie koryta należy stosować w przypadku, gdy jego szerokość nie pozwala na zastosowanie maszyn, na przykład na poszerzeniach albo za zgodą Inżyniera Kontraktu, w przypadku robót o małym zakresie.

Grunt odspojony w czasie wykonywania koryta powinien być wykorzystany w robotach ziemnych lub w inny sposób zaakceptowany przez Inżyniera Kontraktu. Profilowanie i zagęszczenie podłoża w korycie należy wykonać zgodnie z zasadami określonymi w p. 5.3. i w p. 5.4.

### 5.3. Profilowanie podłoża

Przed przystąpieniem do profilowania podłoże powinno być oczyszczone ze wszelkich zanieczyszczeń. Należy usunąć błoto i grunt, który uległ nadmiernemu nawilgoceniu.

Po oczyszczeniu powierzchni podłoża, które ma być profilowane należy sprawdzić, czy istniejące rzędne terenu umożliwiają uzyskanie po profilowaniu zaprojektowanych rzędnych podłoża. Zaleca się, aby rzędne terenu przed profilowaniem były, o co najmniej 5 cm wyższe niż projektowane rzędne podłoża. Jeżeli powyższy warunek nie jest spełniony i występują zaniżenia poziomu w podłożu przewidzianym do profilowania Wykonawca powinien spulchnić podłoże na głębokość zaakceptowaną przez Inżyniera Kontraktu, dowieźć dodatkowy grunt spełniający wymagania obowiązujące dla górnej strefy korpusu, w ilości koniecznej do uzyskania wymaganych rzędnych wysokościowych i zagęścić warstwę do uzyskania wartości wskaźnika zagęszczenia, określonych w tablicy 1.

Do profilowania podłoża należy stosować równiarki. Ścięty grunt powinien być wykorzystany w robotach ziemnych lub w inny sposób zaakceptowany przez Inżyniera Kontraktu.

### 5.4. Zagęszczenie podłoża

Bezpośrednio po profilowaniu podłoża należy przystąpić do jego dogęszczania przez wałowanie. Jakiegokolwiek nierówności powstałe przy zagęszczaniu powinny być naprawione przez

Wykonawcę w sposób zaakceptowany przez Inżyniera Kontraktu. Zagęszczenie podłoża należy kontrolować według normalnej próby Proctora, przeprowadzonej zgodnie z PN-88/B-04481 (metodą I lub II). Wskaźnik zagęszczenia należy określić zgodnie z BN-77/8931-12. Minimalną wartość wskaźnika zagęszczenia podano w tablicy 1.

Tablica 1. Minimalne wartości wskaźnika zagęszczenia podłoża ( $I_s$ )

Strefa korpusu	Minimalna wartość $I_s$
Górna warstwa o grubości 20 cm	1,00
Na głębokości od 20 do 50 cm od powierzchni robót ziemnych lub terenu	0,98

W przypadku, gdy gruboziarnisty materiał tworzący podłoże uniemożliwia przeprowadzenie badania zagęszczenia, kontrolę zagęszczenia należy oprzeć na metodzie obciążeń płytowych. Należy określić pierwotny i wtórny moduł odkształcenia podłoża według BN-64/8931-02. Stosunek wtórnego i pierwotnego modułu odkształcenia nie powinien przekraczać 2,2. Wilgotność gruntu podłoża podczas zagęszczania powinna być równa wilgotności optymalnej z tolerancją od -20 % do +10 %.

### 5.5. Utrzymanie koryta oraz wyprofilowanego i zagęszczonego podłoża

Podłoże (koryto) po wyprofilowaniu i zagęszczeniu powinno być utrzymywane w dobrym stanie.

Jeżeli po wykonaniu robót związanych z profilowaniem i zagęszczeniem podłoża nastąpi przerwa w robotach i Wykonawca nie przystępuje natychmiast do układania warstw nawierzchni, to powinien on zabezpieczyć podłoże przed nadmiernym zawilgoceniem, na przykład przez rozłożenie folii lub w inny sposób zaakceptowany przez Inżyniera Kontraktu. Jeżeli wyprofilowane i zagęszczone podłoże uległo nadmiernemu zawilgoceniu, to przed przystąpieniem do układania podbudowy należy odczekać do czasu jego naturalnego osuszenia. Po osuszeniu podłoża Inżynier Kontraktu oceni jego stan i ewentualnie zaleci wykonanie niezbędnych napraw. Jeżeli zawilgocenie nastąpiło wskutek zaniedbania Wykonawcy, to dodatkowe naprawy wykona on na własny koszt.

## 6. KONTROLA JAKOŚCI ROBÓT

### 6.1. Ogólne zasady kontroli jakości robót

Ogólne zasady kontroli jakości robót podano w ST D-00.00.00 „Wymagania ogólne” pkt 6.

### 6.2. Badania w czasie robót

#### 6.2.1. Częstotliwość oraz zakres badań i pomiarów

Częstotliwość oraz zakres badań i pomiarów dotyczących cech geometrycznych i zagęszczenia koryta i wyprofilowanego podłoża podaje tablica 2.

Tablica 2. Częstotliwość oraz zakres badań i pomiarów wykonanego koryta i wyprofilowanego podłoża

Lp.	Wyszczególnienie badań i pomiarów	Minimalna częstotliwość badań i pomiarów
1	Szerokość koryta	20 razy na 1 km
2	Równość podłużna	co 20 m na każdym pasie ruchu
3	Równość poprzeczna	20 razy na 1 km
4	Spadki poprzeczne <sup>*)</sup>	20 razy na 1 km
5	Rzędne wysokościowe	co 50 m
6	Ukształtowanie osi w planie <sup>*)</sup>	co 50 m

7	Zagęszczenie, wilgotność gruntu podłoża	w 2 punktach na dziennej działce roboczej, lecz nie rzadziej niż raz na 600 m <sup>2</sup>
*) Dodatkowe pomiary spadków poprzecznych i ukształtowania osi w planie należy wykonać w punktach głównych łuków poziomych		

#### 6.2.2. Szerokość koryta (profilowanego podłoża)

Szerokość koryta i profilowanego podłoża nie może różnić się od szerokości projektowanej o więcej niż +10 cm i -5 cm.

#### 6.2.3. Równość koryta (profilowanego podłoża)

Nierówności podłużne koryta i profilowanego podłoża należy mierzyć 4-metrową łatą zgodnie z normą BN-68/8931-04. Nierówności poprzeczne należy mierzyć 4-metrową łatą. Nierówności nie mogą przekraczać 20 mm.

#### 6.2.4. Spadki poprzeczne

Spadki poprzeczne koryta i profilowanego podłoża powinny być zgodne z Dokumentacją Projektową z tolerancją  $\pm 0,5$  %.

#### 6.2.5. Rzędne wysokościowe

Różnice pomiędzy rzędnymi wysokościowymi koryta lub wyprofilowanego podłoża i rzędnymi projektowanymi nie powinny przekraczać +1 cm, -2 cm.

#### 6.2.6. Ukształtowanie osi w planie

Oś w planie nie może być przesunięta w stosunku do osi projektowanej o więcej niż  $\pm 5$  cm.

#### 6.2.7. Zagęszczenie koryta (profilowanego podłoża)

Wskaźnik zagęszczenia koryta i wyprofilowanego podłoża określony wg BN-77/8931-12 nie powinien być mniejszy od podanego w tablicy 1. Jeśli jako kryterium dobrego zagęszczenia stosuje się porównanie wartości modułów odkształcenia, to wartość stosunku wtórnego do pierwotnego modułu odkształcenia, określonych zgodnie z normą BN-64/8931-02 nie powinna być większa od 2,2. Wilgotność w czasie zagęszczania należy badać według PN-B-06714-17. Wilgotność gruntu podłoża powinna być równa wilgotności optymalnej z tolerancją od -20 % do + 10 %.

### 6.3. Zasady postępowania z wadliwie wykonanymi odcinkami koryta (profilowanego podłoża)

Wszystkie powierzchnie, które wykazują większe odchylenia cech geometrycznych od określonych w punkcie 6.2 powinny być naprawione przez spalanie do głębokości co najmniej 10 cm, wyrównanie i powtórne zagęszczenie. Dodanie nowego materiału bez spalania wykonanej warstwy jest niedopuszczalne.

## 7. OBMIAR ROBÓT

Obmiaru koryta oraz wyprofilowanego i zagęszczonego podłoża dokonuje się na budowie w metrach kwadratowych (m<sup>2</sup>).

## 8. ODBIÓR ROBÓT

Odbiór koryta oraz wyprofilowanego i zagęszczonego podłoża dokonywany jest na zasadach odbioru robót zanikających i ulegających zakryciu i powinien być przeprowadzony w czasie umożliwiającym wykonanie ewentualnych napraw bez hamowania postępu robót. Wykonawca zgłasza Inżynierowi Kontraktu do odbioru zakończony odcinek koryta (wyprofilowanego i zagęszczonego podłoża). Do odbioru Wykonawca przedstawia wszystkie wyniki badań z bieżącej kontroli robót. Odbioru dokonuje Inżynier Kontraktu na podstawie raportów Wykonawcy z bieżącej kontroli robót, ewentualnych uzupełniających badań i pomiarów oraz oględzin warstwy.

Inżynier Kontraktu zleci Wykonawcy lub niezależnemu laboratorium przeprowadzenie uzupełniających badań i pomiarów wtedy, gdy:

- zakres lub częstotliwość badań Wykonawcy są niezgodne z niniejszą Specyfikacją;
- koszty tych badań ponosi Wykonawca, istnieją jakiegokolwiek wątpliwości, co do jakości robót lub rzetelności badań Wykonawcy;
- koszty tych badań ponosi Wykonawca tylko w razie stwierdzenia usterek.

W przypadku stwierdzenia usterek Inżynier Kontraktu ustali zakres wykonania robót poprawkowych, zakres i wielkość potrąceń za obniżoną jakość lub poleci powtórzenie robót według zasad określonych w niniejszej Specyfikacji. Roboty poprawkowe Wykonawca wykona na własny koszt w terminie ustalonym z Inżynierem Kontraktu.

## **9. PODSTAWA PŁATNOŚCI**

Płatność za metr kwadratowy wykonanego koryta należy przyjmować zgodnie z obmiarem i oceną jakości robót na podstawie pomiarów i badań laboratoryjnych z ewentualnymi potrąceniami za niewłaściwe cechy geometryczne oraz zagęszczenie.

Cena jednostkowa za 1 m<sup>2</sup> wykonanego koryta obejmuje:

- prace pomiarowe i roboty przygotowawcze,
- odspojenie gruntu z przerzutem na pobocze i rozplantowaniem,
- załadunek nadmiaru odspojonego gruntu na środki transportowe i odwiezienie na odkład lub nasyp,
- profilowanie dna koryta lub podłoża,
- zagęszczenie,
- utrzymanie koryta lub podłoża,
- przeprowadzenie pomiarów i badań laboratoryjnych, wymaganych w Specyfikacji Technicznej.

## **10. PRZEPISY ZWIĄZANE**

### **10.1. Normy**

1. PN-88/B-04481 Grunty budowlane. Badania próbek gruntu.
2. PN-EN 1097-5:2001 Badania mechanicznych i fizycznych właściwości kruszyw. Część 5: Oznaczanie zawartości wody przez suszenie w suszarce z wentylacją.
3. PN-87/S-02201 Drogi samochodowe. Nawierzchnie drogowe. Podział, nazwy i określenia.
4. PN-S-02205 Drogi samochodowe. Roboty ziemne. Wymagania i badania. Załącznik B (normatywny).
5. PN-B-04452:2002 Geotechnika. Badania polowe.
6. PN-S-02205:1998 Drogi samochodowe. Roboty ziemne. Wymagania i badania.

### **10.2. Normy branżowe**

7. BN-68/8931-04 Drogi samochodowe. Pomiar równości nawierzchni planografem i łątą.
8. BN-70/8931-05 Oznaczanie wskaźnika nośności gruntu jako podłoża nawierzchni podatnych.
9. BN-77/8931-12 Drogi samochodowe. Oznaczanie wskaźnika zagęszczenia gruntu.

### **10.3. Inne dokumenty**

10. Instrukcja DP-T14 o dokonywaniu odbiorów robót drogowych i mostowych realizowanych na drogach zamiejskich, krajowych i wojewódzkich. Warszawa, 1989.
11. Tymczasowe ogólne warunki kontraktu na roboty budowlane realizowane na terenie kraju przez zleńciodawców i wykonawców krajowych, GDDP, Warszawa, 1992, Wydanie I.



## D-04.04.02. PODBUDOWA i NAWIERZCHNIA (pobocze) Z KRUSZYWA ŁAMANEGO STABILIZOWANEGO MECHANICZNIE

### 1. WSTĘP

#### 1.1. Przedmiot ST

Przedmiotem niniejszej Specyfikacji Technicznej są wymagania dotyczące wykonania i odbioru robót związanych z wykonaniem podbudowy oraz nawierzchni pobocza z kruszywa łamanego stabilizowanego mechanicznie w związku „Przebudową drogi gminnej (dz. nr 117 dr, obr. Buk) oraz skrzyżowania z drogą powiatową 3907Z Szczecin – Dobieszczyń (dz. nr 102 dr, obr. Buk), Gmina Dobra, powiat policki”.

#### 1.2. Zakres stosowania ST

Specyfikacja Techniczna jest stosowana jako dokument przetargowy i kontraktowy przy zlecaniu i realizacji robót wymienionych w punkcie 1.1.

#### 1.3. Zakres robót objętych ST

Ustalenia zawarte w niniejszej specyfikacji dotyczą zasad prowadzenia robót związanych z wykonywaniem:

Konstrukcja	Kategoria ruchu	Podbudowa		Nawierzchnia	Podłoże
		Zasadnicza	Pomocnicza		
Jezdnia KR3	KR-3	-	#0/31,5mm	-	-
Pobocza gruntowe	KR 1	-	-	#0/16mm	

Grubości podbudów i nawierzchni podano w dokumentacji technicznej.

ST dotyczy również kruszyw łamanych stabilizowanych innych występujących w projekcie, nie wymienionych powyżej w tabeli.

Niniejsza specyfikacja dotyczy również wykonania nawierzchni z kruszywa, stąd gdziekolwiek pojawi się słowo „podbudowa” należy mieć na uwadze również nawierzchnię.

*W niniejszej specyfikacji przyjęto, że kruszywa do wykonania podbudowy jako materiał powinny spełniać wymagania normy PN – EN 13242:2004 (ew. w uzupełnieniu niektórych brakujących właściwości – wymagania wg PN-S-06102:1997), natomiast ułożenie samej podbudowy z kruszywa, przeprowadzenie badań i prób dotyczących analizy sitowej, zagęszczenia, cech geometrycznych (spadki, rzędne, grubość w-wy itd.) – Wykonawca powinien oprzeć o normę PN-EN 13285 (ewentualnie w uzupełnieniu o normę PN-S-06102:1997). W związku z tym, że norma PN-EN 13285 jest norma uznaniową i nie ma jeszcze wydanego dokumentu aplikacyjnego (obecnie projekt WT-4), dopuszcza się (po uzyskaniu opinii Inżyniera Budowy) do czasu opracowania takiego dokumentu stosowanie przez laboratorium Wykonawcy badań wg normy PN-S-06102:1997 (nie dotyczy parametrów nośności podanej w niniejszej ST).*

W związku z tym, że norma PN-S 96023:1984 dot. nawierzchni tłuczniowych jest nie aktualna – wymagania i badania można przyjąć zgodnie z powyższymi zapisami dotyczącymi podbudów z kruszyw.

#### 1.4. Określenia podstawowe

1.4.1 *Podbudowa z kruszywa łamanego stabilizowanego mechanicznie* - jedna lub więcej warstw zagęszczonej mieszanki, która stanowi warstwę nośną nawierzchni drogowej lub chodnikowej.

1.4.2 *Stabilizacja mechaniczna* - proces technologiczny, polegający na odpowiednim zagęszczeniu w optymalnej wilgotności kruszywa o właściwie dobranym uziarnieniu.

1.4.3 *Kruszywo drobne* – oznaczenie kruszywa o wymiarach ziarn  $d = 0$  oraz  $D \leq 6,3\text{mm}$

1.4.4 *Kruszywo grube* - oznaczenie kruszywa o wymiarach ziarn  $d \geq 1\text{mm}$  oraz  $D > 2\text{mm}$

1.4.5 *Kruszywo o ciągłym uziarnieniu* – kruszywo stanowiące mieszankę kruszyw drobnych i grubych w której  $D > 6,3\text{mm}$  i  $d = 0$

1.4.6 *Wymiar kruszywa* – oznaczenie kruszywa poprzez określenie dolnego ( $d$ ) i górnego ( $D$ ) wymiaru sita

jako  $d/D$  (nie mniejszy niż 1,4)

Oznaczenie dopuszcza obecność pewnej ilości ziarn, które pozostają na górnym sicie (nadziarno- kruszywo pozostaje na większym z granicznych sit) i pewnej ilości ziarn które mogą przejść przez dolne sito (podziarno -kruszywo przechodzi przez mniejsze z granicznych sit). Wymiar dolnego sita  $d$  może wynosić 0.

1.4.7 *Mieszanka niezwiązana* – ziarnisty materiał, zazwyczaj o określonym składzie ziarnowym (od  $d=0$  do  $D$ ), który jest stosowany do wykonania ulepszanego podłoża gruntowego oraz warstw konstrukcji nawierzchni dróg. Mieszanka niezwiązana może być wytworzona z kruszyw naturalnych, sztucznych.

1.4.8. Pozostałe określenia podstawowe są zgodne z obowiązującymi, odpowiednimi polskimi normami oraz z definicjami podanymi w ST D-00.00.00 „Wymagania ogólne”

#### 1.5. Ogólne wymagania dotyczące robót

Wykonawca jest odpowiedzialny za jakość wykonania robót i ich zgodność z Dokumentacją Projektową, ST i poleceniami Inżyniera Kontraktu. Ogólne wymagania dotyczące robót podano w ST D-00.00.00. "Wymagania ogólne".

## 2. MATERIAŁY.

### 2.1. Ogólne wymagania dotyczące materiałów, ich pozyskiwania i składowania, podano w ST D-00.00.00

Wykonawca powinien zapewnić miejsce składowania kruszywa w uzgodnieniu z Inżynierem.

### 2.2. Rodzaje materiałów i wymagania ogólne

- Założono, że materiałem do wykonania podbudowy i nawierzchni z kruszyw jest kruszywo naturalne łamane (wg normy PN-EN 13242:2004), uzyskane w wyniku przekruszenia skał magmowych i osadowych. W celu podwyższenia stabilności podbudowy można zastosować mieszanki kruszyw naturalnych z żużlem lub z kruszywem łamanym (skalnym) lub z przekruszonym nadziarnem kruszywa naturalnego.
- Mieszanka kruszyw powinna być tak wyprodukowana, aby zachować jej jednorodność, ciągłość uziarnienia i równomierną wilgotność.
- Założono że mieszanki będą wytwarzane w centralnych wytwórniach zlokalizowanych możliwie blisko miejsca wbudowania, aby zminimalizować rozegregowanie mieszanki podczas transportu.  
W przypadku rozsegregowania mieszanki Wykonawca należy je ponownie wymieszać tak aby jej uziarnienie było zgodne z deklarowanymi przez producenta/dostawcę.
- Do skropienia podbudowy z kruszywa będącej częścią nawierzchni bitumicznej oraz nawierzchni z kruszywa (pobocza) należy zastosować kationową emulsję asfaltową. Zakres

prac i opis zastosowanych materiałów ujęto w specyfikacji dotyczącej oczyszczenia i skropienia warstw konstrukcyjnych.

## 2.3 Wymagania dla kruszywa

### 2.3.1. Uziarnienie kruszywa wg normy PN-EN 933-1

Uziarnienie mieszanek powinny spełniać wymagania przedstawione na poniższych rysunkach. Jako obowiązujące wymagania należy traktować wartości liczbowe określone pomiędzy krzywymi SDV dla mieszanki 0/31,5.

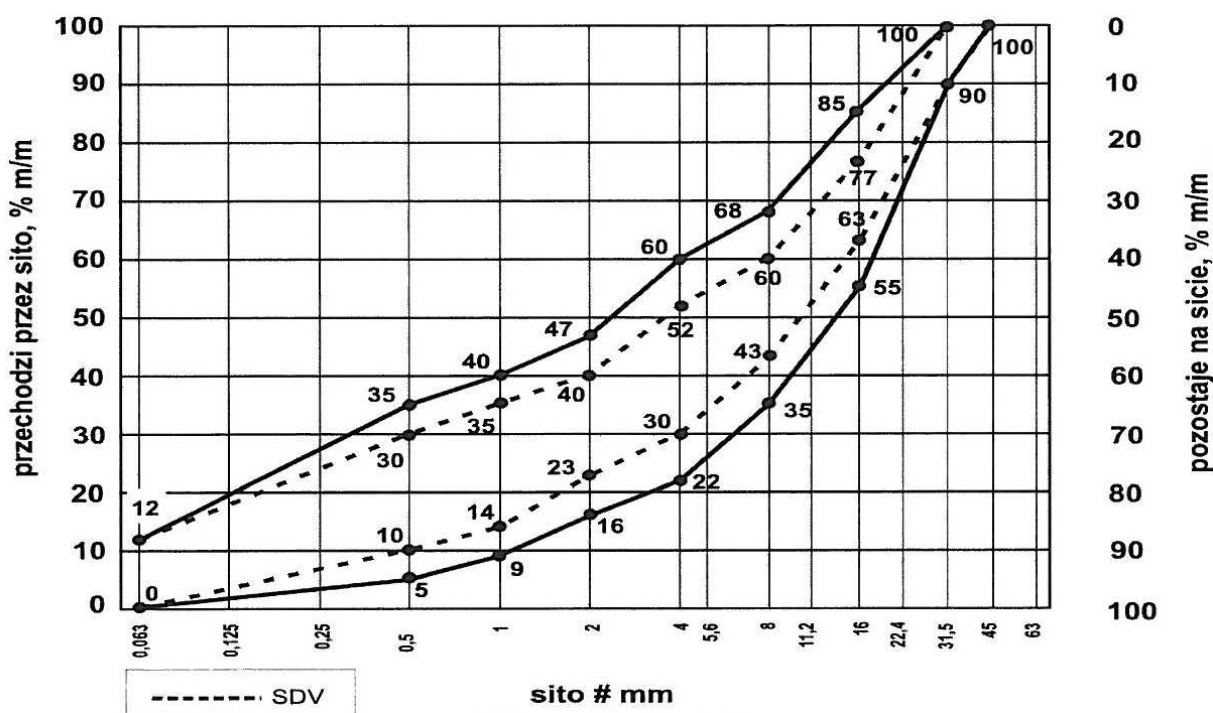

Rys.1 Mieszanka niezwiązana 0/31,5 do warstwy podbudowy pomocniczej

Tablica nr 1. Wymagania wobec jednorodności uziarnienia na sitach kontrolnych – porównanie z deklarowaną przez producenta wartością (S)

Mieszanka niezwiązana	Porównanie z deklarowaną przez producenta wartością (S)									
	Tolerancja przesiewu przez sito (mm), %(m/m)									
	0,5	1	2	4	5,6	8	11,2	16	22,4	31,5
0/31,5	±5	±5	±7	±8	-	±8	-	±8	-	-

„Przebudowa drogi gminnej (dz. nr 117 dr, obr. Buk) oraz skrzyżowania z drogą powiatową 3907Z Szczecin – Dobieszczyń (dz. nr 102 dr, obr. Buk), Gmina Dobra, powiat policki”.

Mieszanka oprócz odpowiedniego uziarnienia powinna spełniać wymagania ciągłości uziarnienia zawarte poniżej w tablicy nr 2

Tablica nr 2. Wymagania wobec ciągłości uziarnienia na sitach kontrolnych – różnice w przesiewach podczas badań kontrolnych produkowanych mieszanek.

Mieszanka	Minimalna i maksymalna zawartość frakcji w mieszankach: {różnica przesiewów w %(m/m) przez sito (mm)}															
	1/2		2/4		2/5,6		4/8		5,6/11,2		8/16		11,2/22,4		16/31,5	
	min	max	min	max	min	max	min	max	min	max	min	max	min	max	min	max
0/31,5	4	15	7	20	-	-	10	25	-	-	10	25	-	-	-	-

### 2.3.2. Właściwości kruszywa

Należy pamiętać, że norma 13242:2004 jest normą kwalifikacyjną stąd o przeprowadzeniu badań i ustaleniu wymagań dla kruszywa decyduje producent.

Poniżej podano właściwości kruszyw wg projektu WT-4.

Tablica 3

Lp	Wyszczególnienie właściwości	Wymagania wg PN-EN 13242:2004				
		Podbudowa zasadnicza	Podbudowa pomocnicza	Nawierzchnia	Podłoże	Badania kruszywa
1	Zestaw sit	0,063; 0,5; 1; 2; 4; 5,6; 8; 11,2; 16; 22,4; 31,5; 45; 63; 90 (zestaw podstawowy plus zestaw 1)				
2	Zawartość ziarn mniejszych niż 0,063 mm, % (m/m), w kruszywie drobnym i grubym	$f^*$ <sub>deklarowana</sub>	$f^*$ <sub>deklarowana</sub>	$f^*$ <sub>deklarowana</sub>	$f^*$ <sub>deklarowana</sub>	<b>PN-EN 933-1:2000</b>
3	Zawartość nadziarna, % (m/m), nie więcej niż	$G_c$ 80/20, $G_F$ 80 $G_{A75}$	$G_c$ 85/15, $G_F$ 85 $G_{A85}$	$G_c$ 80/20, $G_F$ 80 $G_{A75}$	$G_c$ 80/20, $G_F$ 80 $G_{A75}$	Jw.

„Przebudowa drogi gminnej (dz. nr 117 dr, obr. Buk) oraz skrzyżowania z drogą powiatową 3907Z Szczecin – Dobieszczyn (dz. nr 102 dr, obr. Buk), Gmina Dobra, powiat policki”.

4	Kształt kruszywa grubego a) maksymalne wartości wskaźnika płaskości	$Fl_{50}$	$Fl_{NR}$	$Fl_{50}$	$Fl_{NR}$	<b>PN-EN 933-4:2001</b>  (kruszywo grube)
5	Zawartość ziarn nieforemnych (wskaźnik kształtu)  nie więcej niż	$SI_{55}$	$SI_{NR}$	$SI_{55}$	$SI_{NR}$	<b>PN-EN 933-4:2001</b>  (kruszywo grube)
6	Ogólne granice i tolerancje uziarnienia kruszywa grubego na sitach pośrednich	$GT_{c20/15}$	$GT_{cNR}$	$GT_{c20/15}$	$GT_{cNR}$	<b>PN-EN 933-1:2000</b>
7	Tolerancja typowego uziarnienia kruszywa drobnego i kruszywa o ciągłym uziarnieniu	$GT_{F10}$ $GT_{A20}$	$GT_{FNR}$ $GT_{ANR}$	$GT_{F10}$ $GT_{A20}$	$GT_{FNR}$ $GT_{ANR}$	Jw.
8	Zgorzel słoneczna bazaltu	$SB_{LA8}$		$SB_{LA8}$	$SB_{LAdek1}$	PN-EN 1367-3:2002, PN-En 1097-2
9	Składniki rozpuszczalne w wodzie	Brak substancji szkodliwych				
10	Rozpad krzemianowy w żużlu wielkopieczowym kawałkowym	Brak rozpadu				PN-EN 1744-1:1998
11	Rozpad żelazawy w żużlu wielkopieczowym kawałkowym	Brak rozpadu				PN-EN 1744-1:1998
12	Stożność objętości żużla stalowniczego wg PN-EN 1744-1:1998	$V_5$				
13	Zawartość zanieczyszczeń organicznych, %(m/m), nie więcej niż	Brak żadnych ciał obcych takich jak drewno, szkło, plastik mogących pogorszyć wyrób końcowych				-
14	Odporność na rozdrabnianie kruszywa grubego, kategoria nie wyższa niż	$M_{DE/NR}$	$M_{DE/NR}$	$M_{DE/NR}$	$M_{DE/NR}$	-
15	Nasiąkliwość, %(m/m), nie więcej niż	$WA_{242}^{**}$ ), $W_{cmNR}$				<b>PN-EN 1097-6:2001</b>

„Przebudowa drogi gminnej (dz. nr 117 dr, obr. Buk) oraz skrzyżowania z drogą powiatową 3907Z Szczecin – Dobieszczyn (dz. nr 102 dr, obr. Buk), Gmina Dobra, powiat policki”.

16	Mrozoodporność, ubytek masy po n cyklach zamrażania, %(m/m), nie więcej niż	Jak w tabeli nr 4	PN-EN 1367-1:2001
17	Zawartość związków siarki w przeliczeniu na SO <sub>3</sub> , %(m/m), nie więcej niż	A <sub>S</sub> deklarowana	PN-EN 17441:2000

\*) – zawartość pyłów w mieszance w kruszywie grubym i drobnym – powinna mieścić się w krzywych granicznych podanych w WT-4

\*\*) – w przypadku gdy kruszywo nie spełnia warunku nasiąkliwości należy wykonać badanie mrozoodporności

W gotowej mieszance należy ocenić jakość pyłów.

W przypadku zastosowania kruszyw sztucznych i odpadowych należy zbadać czy zawartość substancji niebezpiecznych nie przekracza wartości dopuszczalnych wg. odrębnych przepisów.

### 2.3.3 Właściwości mieszanki

Tablica 4

Ip	Właściwości	Wymagania wobec mieszanek				Badanie wg
		Podbudowa pomocnicza	Podbudowa zasadnicza	Nawierzchnia	Podłoże ulepszone	
1	Uziarnienie	0/31,5; 0/45;0/63	0/31,5; 0/45;0/63	0/8;0/11,2;0/16;0/31,5  0/45***;0/63***	0/8;0/11,2;0/16;0/31,5  0/45; 0/63	PN-EN 933-1:2000
2	Maksymalna zawartość pyłów – kategoria UF	UF <sub>12</sub>	UF <sub>9</sub>	UF <sub>15</sub>	UF <sub>15</sub>	PN-EN 933-1:2000
3	Minimalna zawartość pyłów – kategoria LF	LF <sub>NR</sub>	LF <sub>NR</sub>	LF <sub>8</sub>	LF <sub>NR</sub>	PN-EN 933-1:2000
4	Zawartość nadziarna – kategoria OC	OC <sub>90</sub>			OC <sub>90</sub>	PN-EN 933-1:2000
5	Wym. uziarnienia wobec	Wg krzywych uziarnień				-

„Przebudowa drogi gminnej (dz. nr 117 dr, obr. Buk) oraz skrzyżowania z drogą powiatową 3907Z Szczecin – Dobieszczyń (dz. nr 102 dr, obr. Buk), Gmina Dobra, powiat policki”.

6	Wym. wobec jednorodności uziarnienia poszczególnych partii – porównanie z deklarowaną przez producenta	Tabl. Nr 1 dot. 0/31,5 Dla 0/63 -G <sub>B</sub>			G <sub>V</sub>	-
7	Wym. wobec ciągłości uziarnienia na sitach kontrolnych- różnice w przesiewach podczas badań kontrolnych mieszanek	Tabl. Nr 2 –dot. 0/31,5 Dla 0/63 -G <sub>B</sub>			G <sub>V</sub>	-
8	Wrażliwość na mróz – wskaźnik piaskowy SE( po pięciokrotnym zagęszczeniu metoda Proctora) – co najmniej	SE <sub>40</sub>	SE <sub>45</sub>	SE <sub>35</sub>	SE <sub>35</sub>	PN-EN 933-8:
9	Odporność na rozdrabnianie** - dot. frakcji 10/14 odsianej z mieszanki- PN-EN 1097-1, kategoria nie wyższa niż	LA <sub>40</sub>	LA <sub>35</sub>	LA <sub>35</sub>	LA <sub>35</sub>	PN-EN 1097-2:
10	Kategoria procentowych zawartości ziaren o powierzchni przekruszonej lub łamanych oraz ziaren całkowicie zaokrąglonych w kruszywie grubym odsianym z mieszanki (PN-EN 933-5)	C <sub>NR</sub>	C <sub>90/3</sub>	C <sub>90/3</sub>	C <sub>NR</sub>	PN-EN 933-5:2000
11	Mrozoodporność (dot. frakcji kruszywa 8/16 odsianej z mieszanki)	F4-kruszywa s.magmowe i przeobr.  F10, (F-25)***- kruszywa s.osadowe i kruszywa z recyklingu  F-7 dot. mieszanki	F4-kruszywa s.magmowe i przeobr.  F10, (F-25)***- kruszywa s.osadowe i kruszywa z recyklingu  F-4 dot. mieszanki	F4-dot. kruszywa i mieszanki	F4-kruszywa s.magmowe i przeobr.  F10, (F-25)***- kruszywa s.osadowe i kruszywa z recyklingu  F-10 dot. mieszanki	PN-EN 1367-1
12	Wartość CBR po zagęszczeniu I <sub>s</sub> =1,0 i moczeniu w wodzie 96h co najmniej	≥60	≥80	-	≥40-w-wa wzmacniająca ≥35-w-wa odcinająca, odsączająca,	PN-EN 13286-47

„Przebudowa drogi gminnej (dz. nr 117 dr, obr. Buk) oraz skrzyżowania z drogą powiatową 3907Z Szczecin – Dobieszczyń (dz. nr 102 dr, obr. Buk), Gmina Dobra, powiat policki”.

					mrozoochronna	
13	Wartość CBR po zagęszczeniu $I_s=1,03$ i moczeniu w wodzie 96h co najmniej	-	$\geq 120$	$\geq 120$	-	PN-EN 13286-47
14	Zawartość wody w mieszance zagęszczanej $\%(m/m)$ wilgotności optymalnej wg metody Proctora	80-100	80-100	80-100	70-100	
15	Wodoprzepuszczalność mieszanki w w-wie odsączającej po zagęszczeniu wg Proctora do wskaźnika $I_s=1,0$ , współczynnik filtracji $k$ co najmniej $cm/s$	-	-	-	$\geq 0,0093$ ( $k \geq 8m/dobe$ )	

\* dot. materiału wymagającego przewilgocenia – za miarodajne uznaje się: uziarnienie mieszanki, zawartość pyłu, zawartość nadziarna, wskaźnik plastyczności, wskaźnik piaskowy i wodoprzepuszczalność – określone po 5- krotnym rozdrobieniu w aparacie Proctora lub mieszanki pobranej na budowie z zagęszczonej warstwy.

\*\*do warstw podbudów zasadniczych na drogach obciążonych ruchem KR5-KR6 wymaga się aby dostarczona na budowę mieszanka kruszywa spełniała wymaganie wobec odporności na rozdrabnianie  $LA \leq 35$ .

Uwaga. Jeżeli mieszanka do podbudowy nie pochodzi z mieszania kruszyw drobnych i grubych a powstaje w jednym ciągu technologicznym w czasie kruszenia, kruszywo grube odsiane z tej mieszanki powinno spełniać parametry z tabl. 3, których nie ma w tablicy 4.

\*\*\*tylko wyjątkowo do nawierzchni utrwalanych powierzchniowo

#### 2.3.4. Woda

Do zraszania kruszywa należy stosować wodę nie zawierającą składników wpływających szkodliwie na mieszankę kruszywa, ale umożliwiającą właściwe zagęszczenie mieszanki niezwiązanej.

### 3. SPRZĘT

**3.1. Ogólne wymagania** dotyczące sprzętu podano w ST D-00.00.00 „Wymagania ogólne” pkt 3.

#### 3.2. Sprzęt do wykonania robót

Wykonawca przystępujący do wykonania podbudowy z kruszyw stabilizowanych mechanicznie powinien wykazać się możliwością korzystania z następującego sprzętu:



- a) walców ogumionych i stalowych, kombinowanych wibracyjnych lub statycznych do zagęszczania. W miejscach trudno dostępnych powinny być stosowane zagęszczarki płytowe, ubijaki mechaniczne lub małe walce wibracyjne.
- b) Beczkowozy i węże - w celu zapewnienia optymalnej wilgotności podbudowy  
Wykonawca powinien zapewnić dostęp do wody ( np. z hydrantu miejskiego) po uzgodnieniu z właścicielem sieci wodociągowej co do warunków korzystania z urządzeń wodociągowych.
- c) sprzęt brukarski, łopaty
- d) równiarka, spychacz – jeżeli pozwalają na wykorzystanie takiego sprzętu warunki terenowe ew. ładowarki i koparki z szeroką łyżką
- e) innego typu sprzęt, który wykonawca uzna za właściwy

## 4. TRANSPORT

### 4.1. Ogólne wymagania dotyczące transportu

Ogólne wymagania dotyczące transportu podano w ST D-00.00.00 „Wymagania ogólne” pkt 4.

### 4.2. Transport materiałów

Kruszywa można przewozić dowolnymi środkami transportu w warunkach zabezpieczających je przed zanieczyszczeniem, zmieszaniem z innymi materiałami, nadmiernym wysuszeniem, zawilgoceniem oraz pyleniem podczas przewozu

## 5. WYKONANIE ROBÓT

### 5.1. Ogólne zasady wykonania robót

Ogólne zasady wykonania robót podano w ST D-00.00.00 „Wymagania ogólne” pkt 5.

### 5.2. Przygotowanie podłoża pod podbudowę

Podłoże pod podbudowę powinno spełniać wymagania określone w ST dotyczące ułożenia stabilizacji technologicznej oraz wykonania koryta wraz z profilowaniem i zagęszczeniem podłoża.

Materiały stosowane do wykonania podbudowy (w miejscach gdzie nie ma wzmocnienia gruntu stabilizacją) powinny spełniać wymagania dotyczące nieprzenikania cząstek pomiędzy podbudową oraz podłożem zgodnie z zależnością:

$$D_{15}/d_{85} \leq 5, \text{ gdzie}$$

$D_{15}$  - wymiar boku oczka sita, przez które przechodzi 15% ziarn warstwy podbudowy lub warstwy odsączającej, w milimetrach,

$d_{85}$  - wymiar boku oczka sita, przez które przechodzi 85% ziarn gruntu podłoża, w milimetrach.

Jeżeli warunek nie może być spełniony to należy ułożyć dodatkowo warstwę odcinającą lub odpowiednio dobraną geowłókninę.

Paliki lub szpilki do prawidłowego ukształtowania podbudowy powinny być wcześniej przygotowane.

Paliki lub szpilki powinny być ustawione i w rzędach równoległych do osi drogi, lub w inny sposób zaakceptowany przez Inżyniera. Rozmieszczenie palików lub szpilek powinno umożliwiać naciągnięcie sznurków lub linek do wytyczenia robót w odstępach nie większych niż co 10 m.

### 5.3. Wytwarzanie mieszanki kruszywa

Założono zakup i dostawę mieszanki kruszywa z kopalni. Mieszanka po wyprodukowaniu powinna być od razu transportowana na miejsce wbudowania w taki sposób, aby nie uległa rozsegregowaniu i wysychaniu.

Pomimo, że zaleca się wbudowanie mieszanki od razu po dostarczeniu w praktyce, materiał najczęściej gromadzony jest w hałdzie na odkładzie w miejscu budowy.

#### 5.4 Odcinek próbny

Konieczność ułożenia i zagęszczenia mieszanki na odcinku próbnym należy ustalić z Inżynierem. W przypadku gdy Inżynier narzuci wykonanie odcinka próbnego, to co najmniej na 3 dni przed rozpoczęciem robót, Wykonawca powinien wykonać odcinek próbny w celu:

- stwierdzenia czy sprzęt budowlany do mieszania, rozkładania i zagęszczania kruszywa jest właściwy,
- określenia grubości warstwy materiału w stanie luźnym, koniecznej do uzyskania wymaganej grubości warstwy po zagęszczeniu,
- określenia liczby przejść sprzętu zagęszczającego, potrzebnej do uzyskania wymaganego wskaźnika zagęszczenia. Na odcinku próbnym Wykonawca powinien użyć takich materiałów oraz sprzętu do mieszania, rozkładania i zagęszczania, jakie będą stosowane do wykonywania podbudowy.

Odcinek próbny powinien być zlokalizowany w miejscu wskazanym przez Inżyniera. Zaleca się ułożenie mieszanki na odcinku nie mniejszym niż 200 m<sup>2</sup>

Wykonawca może przystąpić do wykonywania podbudowy po zaakceptowaniu odcinka próbnego przez Inżyniera.

#### 5.5. Wbudowywanie i zagęszczanie mieszanki

Mieszanka kruszywa powinna być rozkładana w warstwie o jednakowej grubości, takiej, aby jej ostateczna grubość po zagęszczeniu była równa grubości projektowanej. Grubość pojedynczo układanej warstwy nie może przekraczać 20 cm po zagęszczeniu. Warstwa podbudowy powinna być rozłożona w sposób zapewniający osiągnięcie wymaganych spadków i rzędnych wysokościowych.

Jeżeli podbudowa składa się z więcej niż jednej warstwy kruszywa, to każda warstwa powinna być wyprofilowana i zagęszczona z zachowaniem wymaganych spadków i rzędnych wysokościowych. W przypadku gdy ułożona i zagęszczona podbudowa miejscami jest „niezamknięta” należy zastosować doziarnienie kruszywem o mniejszym ziarnie w celu zaklinowania.

Wilgotność mieszanki kruszywa podczas zagęszczania powinna odpowiadać wilgotności optymalnej, określonej według próby Proctora, zgodnie z PN-EN 113286-2. Materiał nadmiernie nawilgocony, powinien zostać osuszony przez mieszanie i napowietrzanie. Jeżeli wilgotność mieszanki kruszywa jest niższa od optymalnej o 20% jej wartości, mieszanka powinna być zwilżona określoną ilością wody. W przypadku, gdy wilgotność mieszanki kruszywa jest wyższa od optymalnej o 10% jej wartości, mieszankę należy osuszyć.

Wskaźnik zagęszczenia podbudowy oraz minimalne moduły odkształcenia podano poniżej. Po ułożeniu podbudowy warstwę kruszywa należy skropić emulsją zgodnie z ST dotyczącym skropienia warstw w-w konstrukcyjnych.

#### 5.6. Utrzymanie podbudowy

Podbudowa po wykonaniu, powinna być utrzymywana w dobrym stanie. Jeżeli Wykonawca będzie wykorzystywał, za zgodą Inżyniera, gotową podbudowę do ruchu budowlanego, to jest obowiązany naprawić wszelkie uszkodzenia podbudowy, spowodowane przez ten ruch. Koszt napraw wynikłych z niewłaściwego utrzymania podbudowy obciąża Wykonawcę robót.

Uwagi do utrzymania nawierzchni są analogiczne.

### 6. KONTROLA JAKOŚCI ROBÓT

#### 6.1. Ogólne zasady kontroli jakości robót

Ogólne zasady kontroli jakości robót podano w ST D-00.00.00 „Wymagania ogólne” pkt 6. Podane niżej tolerancje i częstotliwość badań są wynikiem interpolacji wymagań normowych. Materiał powinien spełniać wymagania z punktu 2.3.

O zakresie, rodzaju, częstotliwości badań na każdym etapie robót decyduje Inżynier Robót.

## 6.2. Badania przed przystąpieniem do robót

Przed przystąpieniem do robót Wykonawca powinien wskazać źródło dostarczanego kruszywa oraz przedłożyć Inżynierowi dokumenty wymienione w ustawie o wyrobach budowlanych.

## 6.3. Badania w czasie robót

### 6.3.1 Częstotliwość oraz zakres badań i pomiarów

Tablica 5. Częstotliwość oraz zakres badań

Lp.	Wyszczególnienie badań	Częstotliwość badań
		Maksymalna powierzchnia podbudowy przypadająca na jedno badanie (m <sup>2</sup> )
1	Uziarnienie mieszanki	PN-EN 13242:2004 -częstotliwość wg uznania Inżyniera Budowy.
2	Wilgotność mieszanki	jw.
3	Zagęszczenie warstwy	W 2 przekrojach na każde 200 mb jednej jezdni – pomiar płytą VSS /Proctor W przypadku chodnika wg wskazań Inżyniera Budowy.
4	Badanie właściwości kruszywa – analiza sitowa (wskaźnik różnoziarnistości U, wodoprzepuszczalność k)	raz na 2500m <sup>2</sup> oraz przy każdej zmianie kruszywa oraz w wypadkach wątpliwych

### 6.3.2 Uziarnienie mieszanki

Uziarnienie mieszanki powinno być zgodne z wymaganiami podanymi w pkt 2.3. Próbkę należy pobierać w sposób losowy, z rozłożonej warstwy, przed jej zagęszczeniem. Wyniki badań powinny być na bieżąco przekazywane Inżynierowi.

### 6.3.3 Wilgotność mieszanki

Wilgotność mieszanki powinna odpowiadać wilgotności optymalnej, określonej według próby Proctora, zgodnie z PN-B-04481 (metoda II), z tolerancją podana w niniejszej ST.,

### 6.3.4 Zagęszczenie podbudowy

Zagęszczenie każdej warstwy podbudowy powinno odbywać się aż do osiągnięcia wymaganego wskaźnika zagęszczenia ( badanie wg metody Proctora).

Nośność podbudowy należy sprawdzać za pomocą obciążenia płytą statyczną (VSS). Badanie polega na pomiarze odkształceń pionowych (osiadań) badanej warstwy podłoża pod wpływem nacisku statycznego wywieranego za pomocą stalowej okrągłej płyty o średnicy D=300mm. Nacisk na płytę wywierany jest za pośrednictwem dźwignika hydraulicznego. Dźwignik oparty jest o przeciwwagę, której masa powinna być większa od wywieranej siły (samochód obciążony min. 5 T na tylną oś).

Do badania nośności można zastosować (po uzyskaniu akceptacji i opinii Inżyniera Budowy) płytę dynamiczną po skalibrowaniu wyników badania w stosunku do VSS bądź zastosować pomiar ugięć sprężystych.

Zagęszczenie podbudowy stabilizowanej mechanicznie należy uznać za prawidłowe, gdy stosunek wtórnego modułu  $E_2$  do pierwotnego modułu odkształcenia  $E_1$  jest nie większy od 2,2 (wskaźnik odkształcenia) dla każdej warstwy oraz dodatkowo:

„Przebudowa drogi gminnej (dz. nr 117 dr, obr. Buk) oraz skrzyżowania z drogą powiatową 3907Z Szczecin – Dobieszczyn (dz. nr 102 dr, obr. Buk), Gmina Dobra, powiat policki”.

Tablica 5a:

Dotyczy	Przyjęte KR	Warstwa	Uziarnienie	Moduł wtórny ( $E_2$ ) większy od [MPa]	Wskaźnik zagęszczenia ( $I_s$ ) większy od [MPa]
Jezdnia	KR3	Podbudowa pomocnicza	#0/31,5mm	180	1,03
Pobocza gruntowe	KR1	Nawierzchnia	#0/16mm	160	1,03

### 6.3.5 Właściwości kruszywa

Badania kruszywa powinny obejmować ocenę wszystkich właściwości określonych w pkt 2.

Próbki do badań pełnych powinny być pobierane przez Wykonawcę w sposób losowy w obecności Inżyniera.

## 6.4. Wymagania dotyczące cech geometrycznych podbudowy

### 6.4.1 Częstotliwość oraz zakres pomiarów

O zwiększeniu (lub zmniejszeniu) liczby i rodzaju badań decyduje Inżynier Budowy

Tablica 6. Częstotliwość oraz zakres pomiarów wykonanej podbudowy z kruszywa stabilizowanego mechanicznie

Lp.	Wyszczególnienie badań i pomiarów	Minimalna częstotliwość pomiarów	Pomiar i Odchyłki
1	Szerokość podbudowy	co 100 m	<ul style="list-style-type: none"> <li>w stos. do szerokości projektowej nie może się różnić o więcej niż <math>\pm 5</math> cm</li> <li>szersza podbudowa od w-wy leżącej na niej w przypadku braku obramowania krawężnikiem- 25 cm</li> <li>pomiar taśmą mierniczą</li> </ul>
2	Równość podłużna	co 20 m	<ul style="list-style-type: none"> <li>nierówności nie mogą przekraczać - 20 mm</li> <li>pomiar łątą 4 metrową</li> </ul>
3	Równość poprzeczna	jw	jw
4	Spadki poprzeczne <sup>*)</sup>	jw	<ul style="list-style-type: none"> <li>na prostych i łukach powinny być zgodne z dokumentacją projektową, z tolerancją <math>\pm 0,5</math> %.</li> <li>pomiar łątą z poziomnicą elektroniczną lub niwelatorem</li> </ul>
5	Rzędne wysokościowe	na wszystkich hektometrach i na łukach pionowych	<ul style="list-style-type: none"> <li>pomiar niwelatorem</li> <li>Różnice pomiędzy rzędnymi rzeczywistymi podbudowy i rzędnymi projektowanymi nie powinny przekraczać od 0 / -2 cm</li> </ul>
6	Ukształtowanie osi w planie <sup>*)</sup>	co 100m	Oś podbudowy w planie nie może być przesunięta w stosunku do osi projektowanej o więcej niż $\pm 5$ cm.

„Przebudowa drogi gminnej (dz. nr 117 dr, obr. Buk) oraz skrzyżowania z drogą powiatową 3907Z Szczecin – Dobieszczyń (dz. nr 102 dr, obr. Buk), Gmina Dobra, powiat policki”.

7	Grubość podbudowy	co 100m	<ul style="list-style-type: none"> <li>względem projektowej odchyłki nie powinna przekraczać <math>\pm 2</math> cm</li> <li>miar niwelatorem lub miarką</li> </ul>
8	Nośność podbudowy: - moduł odkształcenia  lub ugięcia sprężyste	co 100 mb na każdym przekroju  wg wskazań Inżyniera Budowy	<ul style="list-style-type: none"> <li>Pomiar płytą VSS</li> <li>Belka Benkelmana</li> </ul>

\*) Dodatkowe pomiary spadków poprzecznych i ukształtowania osi w planie należy wykonać w punktach głównych łuków poziomych.

Częstotliwość i zakres badań dla elementów innych niż jezdnia – wg wskazań Inżyniera Budowy

## 6.5. Zasady postępowania z wadliwie wykonanymi odcinkami podbudowy

### 6.5.1. Niewłaściwe cechy geometryczne podbudowy z kruszywa

Wszystkie powierzchnie podbudowy, które wykazują większe odchylenia od określonych w punkcie 6.4 powinny być naprawione przez spulchnienie lub zerwanie do głębokości co najmniej 10 cm, wyrównane i powtórnie zagęszczone. Dodanie nowego materiału bez spulchnienia wykonanej warstwy jest niedopuszczalne.

Jeżeli szerokość podbudowy jest mniejsza od szerokości projektowanej o więcej niż 5 cm i nie zapewnia podparcia warstwom wyżej leżącym, to Wykonawca powinien na własny koszt poszerzyć podbudowę przez spulchnienie warstwy na pełną grubość do połowy szerokości pasa ruchu, dołożenie materiału i powtórne zagęszczenie.

### 6.5.2. Niewłaściwa grubość podbudowy

Na wszystkich powierzchniach wadliwych pod względem grubości, Wykonawca wykona naprawę podbudowy. Powierzchnie powinny być naprawione przez spulchnienie lub wybranie warstwy na odpowiednią głębokość, zgodnie z decyzją Inżyniera, uzupełnione nowym materiałem o odpowiednich właściwościach, wyrównane i ponownie zagęszczone.

Roboty te Wykonawca wykona na własny koszt. Po wykonaniu tych robót nastąpi ponowny pomiar i ocena grubości warstwy, według wyżej podanych zasad, na koszt Wykonawcy.

### 6.5.3. Niewłaściwa nośność podbudowy

Jeżeli nośność podbudowy będzie mniejsza od wymaganej, to Wykonawca wykona wszelkie roboty niezbędne do zapewnienia wymaganej nośności, zalecone przez Inżyniera.

Koszty tych dodatkowych robót poniesie Wykonawca podbudowy tylko wtedy, gdy zaniżenie nośności podbudowy wynikało z niewłaściwego wykonania robót przez Wykonawcę podbudowy.

## 7. PRZEDMIAR I OBMIAR ROBÓT

### 7.1. Ogólne zasady przedmiaru i obmiaru robót podano w ST D-00.00.00 „Wymagania ogólne” pkt 7.

Jednostką przedmiaru /obmiaru podano w pkt 9.

## 8. ODBIÓR ROBÓT

Ogólne zasady odbioru robót podano w ST D-00.00.00 „Wymagania ogólne” pkt 8.

Roboty uznaje się za zgodne z dokumentacją projektową, ST i wymaganiami Inżyniera, jeżeli wszystkie pomiary i badania z zachowaniem tolerancji wg pkt 6 dały wyniki pozytywne

## 9. PODSTAWA PŁATNOŚCI

### 9.1. Ogólne ustalenia dotyczące podstawy płatności

Ogólne ustalenia dotyczące podstawy płatności podano w ST D-00.00.00 „Wymagania ogólne” pkt 9.

Cena obejmuje wykonanie wszelkich prac związanych z wykonaniem zadania określonego w przedmiotowej specyfikacji w tym czynności ujęte w ST, Dokumentacji Projektowej oraz określonych wymogach formalno-prawnych.

*Zakres wykonania 1 m<sup>2</sup> podbudowy/nawierzchni obejmuje:*

- prace pomiarowe i roboty przygotowawcze,
- oznakowanie robót,
- przygotowanie mieszanki z kruszywa, zgodnie z receptą w kopalni,
- dostarczenie mieszanki na miejsce wbudowania, lub pośrednio na odkład a potem na miejsce wbudowania.
- rozłożenie mieszanki, wraz z doziarnieniem frakcjami podanymi w dokumentacji projektowej.
- zagęszczenie rozłożonej mieszanki,
- uzupełnienie kruszywem podbudowy/nawierzchni w miejscach, gdzie niema zamkniętej struktury
- przeprowadzenie pomiarów i badań laboratoryjnych określonych w specyfikacji technicznej i przywołanych normach,
- utrzymanie podbudowy w czasie robót.

## 10. PRZEPISY ZWIĄZANE

### 10.1. Normy

PN-EN 933-1:2000 Badania geometrycznych właściwości kruszyw -- Oznaczanie składu ziarnowego -  
- Metoda przesiewania

PN-EN 933-3 Badania geometrycznych właściwości kruszyw – Oznaczanie kształtu ziaren za pomocą wskaźnika płaskości

PN-EN 933-4:2001 Badania geometrycznych właściwości kruszyw -- Oznaczanie kształtu ziaren –  
Wskaźnik kształtu

PN-EN 1097-5:2001 Badania mechanicznych i fizycznych właściwości kruszyw -- Część 5:  
Oznaczanie zawartości wody przez suszenie w suszarce z wentylacją

PN-EN 1097-6:2002 Badania mechanicznych i fizycznych właściwości kruszyw -- Część 6

Oznaczanie zawartości wody przez suszenie w suszarce z wentylacją

PN-EN 1367-1:2001 Badania właściwości cieplnych i odporności kruszyw na działanie czynników atmosferycznych -- Część 1: Oznaczanie mrozoodporności

PN-EN 1744-1:2000 Badania chemicznych właściwości kruszyw -- Analiza chemiczna

PN-EN 1744-1:2000 Badania chemicznych właściwości kruszyw -- Analiza chemiczna

PN-EN 1097-2:2000 Badania mechanicznych i fizycznych właściwości kruszyw -- Metody oznaczania odporności na rozdrabianie

PN-EN 13242:2004 Kruszywa do niezwiązanych i związanych hydraulicznie materiałów stosowanych w obiektach budowlanych i budownictwie drogowym

PN-EN 13285 Mieszanki niezwiązane – wymagania

PN-EN 13286-1 Mieszanki mineralne niezwiązane i związane spoiwem hydraulicznym . Część 1 Metody badań dla ustalonej laboratoryjnie referencyjnej gęstości i wilgotności – Wprowadzenie i wymagania ogólne

PN-EN 13286-2 Mieszanki mineralne niezwiązane i związane spoiwem hydraulicznym . Część 2. Metody badań dla ustalonej laboratoryjnie gęstości i wilgotności – Zagęszczenie aparatem Proctora

PN-EN 13286-46 Mieszanki mineralne niezwiązane i związane spoiwem hydraulicznym. Część 46. Metoda oznaczenia wskaźnika wilgotności

PN-EN 13286-47 Mieszanki mineralne niezwiązane i związane spoiwem hydraulicznym. Część 47. Metoda badań do określenia nośności , kalifornijski wskaźnik nośności CBR, natychmiastowy wskaźnik nośności i pęcznienia liniowego

PN-S-06102:1997 Drogi samochodowe. Podbudowy z kruszyw stabilizowanych mechanicznie

Uwaga

Wszelkie wątpliwości dotyczące zastosowania właściwych wymagań normowych należy omówić z Inżynierem Budowy.

## D-04.03.01. OCZYSZCZENIE I SKROPIENIE WARSTW KONSTRUKCYJNYCH

### 1. WSTĘP

#### 1.1. Przedmiot ST

Przedmiotem niniejszej Specyfikacji Technicznej (ST) są wymagania dotyczące wykonania i odbioru robót związanych z wykonaniem oczyszczenia i skropienia warstw konstrukcyjnych w związku z „Przebudową drogi gminnej (dz. nr 117 dr, obr. Buk) oraz skrzyżowania z drogą powiatową 3907Z Szczecin – Dobieszczyń (dz. nr 102 dr, obr. Buk), Gmina Dobra, powiat policki”.

#### 1.2. Zakres stosowania ST

Specyfikacja Techniczna (ST) jest stosowana jako dokument przetargowy i kontraktowy przy zlecaniu i realizacji robót wymienionych w pkt. 1.1.

#### 1.3. Zakres robót objętych ST

Ustalenia zawarte w niniejszej Specyfikacji dotyczą zasad prowadzenia robót związanych z oczyszczeniem i skropieniem warstw konstrukcyjnych bitumicznych i niebitumicznych (podbudowa z kruszywa łamanego stabilizowanego mechanicznie)

#### 1.4. Określenia podstawowe

- *Emulsja asfaltowa* – emulsja, w której fazą zdyspergowaną jest asfalt (fazą może być też upłynniacz), a fazą ciekłą woda lub roztwór wodny,
- *Emulsja asfaltowa kationowa* – emulsja, w której emulgator nadaje dodatnie ładunki cząstkom zdyspergowanego asfaltu
- *Podłoże pod warstwę asfaltową* - powierzchnia przygotowana do ułożenia warstwy z mieszanki mineralno-asfaltowej.
- *Emulsja asfaltowa modyfikowana* – emulsja, w której asfalt jest modyfikowany polimerami albo emulsja modyfikowana jest lateksem kationowym.

Pozostałe określenia podstawowe są zgodne z odpowiednimi polskimi normami i definicjami podanymi w ST D-00.00.00 „Wymagania ogólne” punkt 1.4. oraz w ST dotyczącej podbudowy z kruszyw łamanych i nawierzchni bitumicznych

#### 1.5. Ogólne wymagania dotyczące robót

Wykonawca robót jest odpowiedzialny za jakość wykonanych robót oraz za ich zgodność z Dokumentacją Projektową, ST oraz z zaleceniami Inżyniera Kontraktu. Ogólne wymagania dotyczące robót podano w ST D-00.00.00. "Przepisy ogólne".

## 2. MATERIAŁY

### 2.1 Ogólne wymagania dotyczące materiałów

Ogólne wymagania dotyczące materiałów, ich pozyskiwania i składowania, podano w ST-D-00.00.00 „Wymagania ogólne” punkt 2.

#### 2.1.1 Lepiszczce

a) Do połączeń między warstwowymi zależności od rodzaju mieszanki mineralno- asfaltowej należy stosować drogową emulsję asfaltową. Zaleca się aby emulsje wykorzystywane do skropienia były wykonane przynajmniej na bazie tego samego lepiszcza co warstwa skrapiana bądź na bazie lepiszcza o wyższej penetracji (jeden poziom) w stosunku do lepiszcza w warstwie skrapianej.



„Przebudowa drogi gminnej (dz. nr 117 dr, obr. Buk) oraz skrzyżowania z drogą powiatową 3907Z Szczecin – Dobieszczyń (dz. nr 102 dr, obr. Buk), Gmina Dobra, powiat policki”.

Materiałami zalecanymi do skropienia warstw konstrukcyjnych nawierzchni są:

Przeznaczenie	Rodzaj materiału / warstwa podłoża				
	Podbudowa asfaltowa na w-wie niezwiązanej	Podbudowa asfaltowa na w-wie gruntu stab. mechanicznie	Warstwa wiążąca na podbudowie asfaltowej	Warstwa wiążąca lub ściernalna na warstwie sfrezowanej	Warstwa ściernalna na warstwie wiążącej
KR1-KR3	C60 B5-ZM** (K3- 60)	C60 B5- ZM** (K3- 60)	C60 B3- ZM (K1- 60)	C60 B3- ZM (K1- 60)	C60 B3- ZM (K1- 60)

\* emulsja wg Aprobaty technicznej wykonana na bazie asfaltu lub polimeroasfaltu o penetracji 25 ° C poniżej 100dmm

\*\* emulsja w której asfalt odzyskany z emulsji ma penetrację <220 dmm i temperaturę PiK >35 ° C

\*\*\* emulsja w której asfalt odzyskany z emulsji ma penetrację <100 dmm i temperaturę PiK >43 ° C

Wymagania Techniczne	Metody badań wg normy	Jedn	C60B3 ZM		C60B5 ZM (penetracja <100)	
			klasa	Zakres wartości	klasa	Zakres wartości
Indeks rozpadu	PN-EN 13075-1	g/100g	3	50-100	5	120-180
Zawartość lepiszcza	PN-EN 1428	%(m/m)	5	58-62 <sup>a)</sup>	5	58-62 <sup>a)</sup>
Czas wyptywu dla Ø 2mm w 40 ° c	PN-EN 12846	s	3	15-45	3	15-45
Pozostałość na sicie 0,5 mm	PN-EN 1429	%(m/m)	3	<0,2	3	<0,2
Trwałość po 7 dniach magazynowania	PN-EN 1429	%(m/m)	1	TBR	1	TBR
Sedymentacja	PN-EN 12847	%(m/m)	1	TBR	1	TBR
Adhezja <sup>c)</sup>	PN-EN 13614 i	% pokrycie powierzchni	1	TBR	1	TBR
	WT-3 zał. 2		2	≥75	2	≥75
pH emulsji	PN-EN 12850		-	NPD(0)	-	≥3,5 <sup>d)</sup>
Wymadania dot. lepiszczy odzyskanych z KEA przez odparowanie wg PN-EN 13074						
Penetracja w	PN-EN 1426	0,1 mm	3	≤100 <sup>e)</sup>	3	≤100 <sup>e)</sup>

„Przebudowa drogi gminnej (dz. nr 117 dr, obr. Buk) oraz skrzyżowania z drogą powiatową 3907Z Szczecin – Dobieszczyń (dz. nr 102 dr, obr. Buk), Gmina Dobra, powiat policki”.

25 ° c						
Temperatura mięknięcia asfaltu odzyskanego	PN-EN 1427	C	5	>39	5	>39
Nawrót sprężysty asfaltu odzyskanego dla asfaltów modyfikowanych	PN-EN 13998	%	0	NPD	0	NPD

- a) emulsję można rozcieńczać z wodą do asfaltu nie niższego niż 40%(m/m)  
 b) nie dot. emulsji rozcieńczanych wodą na budowie  
 c) oznaczenie wymagane gdy emulsja bezpośrednio styka się z kruszywem  
 d) dot. emulsji przeznaczonej do związania w-wy asfaltowej z podbudową zawierającą spoiwo hydrauliczne  
 e) do skropień podbudów niezwiązanych tj. z kruszywa stab. mechanicznie, tłucznia – dopuszcza się stosowanie asfaltu o penetracji 160/200  
 TBR- „do zadeklarowania”

Wymagania Techniczne	Metody badań wg normy	Jedn	C60BP 3 ZM		C60B 5 ZM (penetracja >220)	
			klasa	Zakres wartości	klasa	Zakres wartości
Indeks rozpadu	PN-EN 13075-1	g/100g	3	50-100	5	120-180
Zawartość lepiszcza	PN-EN 1428	%(m/m)	5	58-62 <sup>a)</sup>	5	58-62 <sup>a)</sup>
Czas wypływu dla Ø 2mm w 40 ° c	PN-EN 12846	s	3	15-45	3	15-45
Pozostałość na sicie 0,5 mm	PN-EN 1429	%(m/m)	3	<0,2	3	<0,2
Trwałość po 7 dniach magazynowania	PN-EN 1429	%(m/m)	1	TBR	1	TBR
Sedymentacja	PN-EN 12847	%(m/m)	1	TBR	1	TBR
Adhezja <sup>c)</sup>	PN-EN 13614 i	% pokrycie powierzchni	1	TBR	1	TBR
	WT-3 zał. 2		2	≥75	2	≥75
pH emulsji	PN-EN 12850		-	NPD(0)	-	≥3,5 <sup>d)</sup>
Wymadania dot. lepiszczy odzyskanych z KEA przez odparowanie wg PN-EN 13074						
Penetracja w 25 ° c	PN-EN 1426	0,1 mm	3	≤100 <sup>e)</sup>	3	≤100 <sup>e)</sup>

Temperatura mięknięcia asfaltu odzyskanego	PN-EN 1427	C	4	>43	6	>35
Nawrót sprężysty asfaltu odzyskanego dla asfaltów modyfikowanych	PN-EN 13998	%	4	≥50	0	NPD

Emulsje powinny posiadać aprobaty techniczne wydane w oparciu o *WT-3 Emulsje asfaltowe 2009*.

Warunki przechowywania emulsji nie mogą powodować utraty cech lepiszcza i obniżenia jego wartości. Należy je przechowywać w zbiornikach stalowych wyposażonych w urządzenia grzewcze i zabezpieczonych przed dostępem wody i zanieczyszczeniem.

Lepiszczce stosowane do emulsji powinny spełniać wymagania PN-EN 12591:2004.

Uwaga nie należy stosować jednocześnie wymagań wg aprobaty technicznej i PN-EN 13808.

### 3. SPRZĘT

#### 3.1 Ogólne wymagania dotyczące sprzętu

Ogólne wymagania dotyczące sprzętu podano w ST-D-00.00.00 „Wymagania ogólne” punkt 3.

#### 3.2 Sprzęt

Wykonawca przystępujący do robót powinien wykazać się możliwością korzystania z następującego sprzętu:

- szczotek mechanicznych,
- sprężarek,
- zbiorników z wodą,
- szczotek ręcznych.

Do skrapiania warstw nawierzchni należy używać skrapiarzki lepiszcza lub remontera z lancą. Skrapiarzka powinna być wyposażona w urządzenia pomiarowo-kontrolne pozwalające na sprawdzanie i regulowanie następujących parametrów:

- temperatury rozkładanego lepiszcza,
- obrotów pompy dozującej lepiszcze,
- prędkości poruszania się skrapiarzki (3-6 km/h),
- wysokości i długości kolektora do rozkładania lepiszcza,
- dozatora lepiszcza.

Wykonawca powinien posiadać aktualne świadectwo cechowania skrapiarzki.

Skrapiarzka powinna zapewnić rozkładanie lepiszcza z tolerancją +/- 10% od ilości założonej.

Skrapiarzka winna być z termicznie izolowanymi zbiornikami. Użycie skrapiarzki o grawitacyjnym podawaniu lepiszcza jest zabronione. Skrapiarzka winna zapewnić jednolitość spryskiwania na całej szerokości skrapianej warstwy przy wydajności od 0,4 do 2,0 kg/m<sup>2</sup>. Skrapiarzka winna być wyposażona w system grzewczy, mierniki temperatury, oraz skalibrowane układy pozwalające na prawidłowe dozowanie lepiszcza.

Do powierzchniowego utrwalenia Wykonawca zapewni jeden z typów rozsypywarki kruszywa (po uwzględnieniu warunków robót):

- doczepną do samochodu z kruszywem
- pchana przed samochodem z kruszywem
- samojezdna
- doczepiana do skrapiarzki

Do przywałowania kruszywa Wykonawca powinien użyć walców ogumionych wyposażonych w opony o gładkim bieżniku, ze stałym ciśnieniem do 0,6 MPa i obciążeniem 15 kN na koło oraz lekkich

walców statycznych o stalowych pancierzach, pod warunkiem, że nie będą one powodowały miażdżenia ziaren kruszywa.

## 4. TRANSPORT

### 4.1 Ogólne wymagania dotyczące transportu

Ogólne wymagania dotyczące transportu podano w ST-D-00.00.00 „Wymagania ogólne” punkt 4.

### 4.2 Transport lepiszcza

Emulsja może być transportowana w cysternach, autocysternach, skrapiarkach, beczkach i innych opakowaniach pod warunkiem, że nie będą korodowały pod wpływem lepiszcza i nie będą powodowały jej rozpadu. Cysterny przeznaczone do przewozu emulsji powinny być przedzielone przegrodami, dzielącymi je na komory o pojemności nie większej niż 1 m<sup>3</sup>, a każda przegroda powinna mieć wykroje w dnie umożliwiające przepływ emulsji. Cysterny, pojemniki i zbiorniki przeznaczone do transportu lub składowania emulsji powinny być czyste i nie powinny zawierać resztek innych lepiszczy.

### 4.3 Transport kruszywa

Opisano w ST dot. podbudów z kruszyw.

## 5. WYKONANIE ROBÓT

### 5.1 Ogólne zasady wykonania robót

Ogólne zasady wykonania robót podano w ST-D-00.00.00 „Wymagania ogólne” punkt 5.

### 5.2 Przygotowanie podłoża – oczyszczenie

Podłoże powinno mieć odpowiedni profil, powierzchnia powinna być dokładnie oczyszczona z wszelkiego rodzaju zanieczyszczeń (kurzu, błota, piasku, rozlanego paliwa itp.), zwłaszcza gdy w-wa wiążąca oddana jest wcześniej do ruchu. Resztki wody należy usunąć sprężonym powietrzem. W przypadku powstania plam olejowych – należy spróbować zebrać część oleju przez posypanie b. drobnym piaskiem tak aby olej został wchłonięty. W przypadku penetracji oleju w głąb w-wy bitumicznej należy usunąć uszkodzony fragment i uzupełnić nową mieszanką. Stare łąty z asfaltu lanego należy usunąć i wypełnić nową mieszanką.

### 5.3. Skropienie podłoża

Przed rozłożeniem mieszanki, podłoże należy skropić kationową emulsją asfaltową w ilości ustalonej poniżej:

Lp.	Podłoże do wykonania warstwy z mieszanki betonu asfaltowego	Ilość asfaltu po odparowaniu wody z emulsji lub upłynniacza z asfaltu upłynnionego, kg/m <sup>2</sup>
<i>Podłoże pod warstwę asfaltową</i>		
1	Podbudowa z kruszywa stabilizowanego mechanicznie	<i>od 0,5 do 0,7</i>
2	Podbudowa z chudego betonu lub gruntu stabilizowanego cementem	<i>od 0,3 do 0,5</i>
3	Nawierzchnia asfaltowa o chropowatej powierzchni	<i>od 0,2 do 0,5</i>
<i>Połączenie nowych warstw</i>		
4	Podbudowa asfaltowa	
5		<i>od 0,3 do 0,5</i>
6	Asfaltowa warstwa wiążąca	<i>od 0,1 do 0,3</i>

Skrapianie lepiszczem należy wykonać przy użyciu skrapiarek, a w miejscach trudnodostępnych ręcznie (za pomocą węża z dyszą rozpryskową).

Skropienie powinno być równomierne, a ilość lepiszcza zgodna z założoną tolerancją (+/- 10 %).

W miejscach przebitumowanych nadmiar lepiszcza należy usunąć przez posypanie ich gorącym piaskiem i zeszczotkowanie.

Skropieniu podlega podbudowa z kruszyw, podbudowa asfaltowa i w-wa wiążąca.

Przed ułożeniem warstwy bitumicznej Wykonawca powinien zabezpieczyć skropioną warstwę konstrukcyjną przed uszkodzeniem dopuszczając na niej tylko niezbędny ruch budowlany.

W razie stwierdzenia uszkodzeń powierzchni Wykonawca zobowiązany jest je naprawić

Skropienie powinno być wykonane z wyprzedzeniem w czasie przewidzianym na odparowanie wody lub ulotnienie upłynniacza; orientacyjny czas wyprzedzenia wynosi co najmniej:

- 8 h przy ilości powyżej 1,0 kg/m<sup>2</sup> emulsji,
- 2 h przy ilości od 0,5 do 1,0 kg/m<sup>2</sup> emulsji,
- 0,5 h przy ilości od 0,2 do 0,5 kg/m<sup>2</sup> emulsji

Wymaganie nie dotyczy powierzchni skrapianej układarką wyposażoną w rampę skrapiającą. Powierzchnie czołowe krawężników, włazów, wpustów itp. urządzeń powinny być pokryte asfaltem lub materiałem uszczelniającym zaakceptowanym przez Inżyniera.

**Uwaga.** Ważne jest oczyszczenie każdej z w-w bitumicznych z pyłu gdyż emulsje szybko i średnio rozpadowe na pyłach tworzą tzw. kożuch, który powoduje nieskuteczne łączenie międzywarstwowe

## **6. KONTROLA JAKOŚCI ROBÓT**

### **6.1 Ogólne zasady kontroli jakości robót**

Ogólne zasady kontroli jakości robót podano w ST-D-00.00.00 „Wymagania ogólne” punkt 6.

### **6.2 Badania przed przystąpieniem do robót**

Przed przystąpieniem do robót Wykonawca powinien przeprowadzić próbne skropienie warstwy w celu określenia optymalnych parametrów pracy skraparki i określenia wymaganej ilości lepiszcza w zależności od rodzaju i stanu warstwy przewidzianej do skropienia.

### **6.3 Badania w czasie robót**

#### *6.3.1 Badania lepiszczy do skropienia w-w konstrukcyjnych*

Ocena lepiszczy powinna być oparta na aprobacie technicznej producenta z tym, że Wykonawca powinien kontrolować dla każdej dostawy właściwości lepiszczy.

Na budowie Inżynier zdecydował o konieczności i rodzaju badań emulsji w oparciu o WT-3.

Zaleca się przeprowadzenie badań rozpadu.

## **7. PRZEDMIAR I OBMIAR ROBÓT**

### **7.1 Ogólne zasady przedmiaru i obmiaru robót**

Ogólne zasady przedmiaru i obmiaru robót podano w ST-D-00.00.00 „Wymagania ogólne” punkt 7.

Jednostką przedmiarową i obmiarową jest 1m<sup>2</sup> oczyszczonej i skropionej powierzchni.

## **8. ODBIÓR ROBÓT**

Ogólne zasady odbioru robót podano w ST-D-00.00.00 „Wymagania ogólne” punkt 8. Roboty uznaje się za zgodne z dokumentacją projektową i ST, jeżeli wszystkie pomiary i badania z zachowaniem tolerancji wg punktu 6 i dokumentów normowych dały wyniki pozytywne.

## 9. PODSTAWA PŁATNOŚCI

### Ogólne ustalenia dotyczące podstawy płatności

Ogólne ustalenia dotyczące podstawy płatności i rozliczenia podano w ST-D-00.00.00 „Wymagania ogólne” pkt 9.

Cena obejmuje wykonanie wszelkich prac związanych w wykonaniem zadania określonego w przedmiotowej specyfikacji w tym czynności ujęte w ST, Dokumentacji Projektowej oraz określonych wymogach formalno-prawnych.

Oczyszczenia i skropienia warstw konstrukcyjnych zostało ujęte w zakresie robót wykonania warstwy wiążącej i ścieralnej oraz podbudowy asfaltowej.

## 10. PRZEPISY ZWIĄZANE

### 10.1 Normy

PN-EN 12591:2002	Przetwory naftowe. Asfalty drogowe
PN-S-04001:1967	Drogi samochodowe. Metody badań mas mineralno-bitumicznych i nawierzchni bitumicznych
BN-68/8931-04	Drogi samochodowe. Pomiar równości nawierzchni planografem i łątą
PN-EN 13043:2004	<a href="#">Kruszywa do mieszanek bitumicznych i powierzchniowych utwaleń stosowanych na drogach, lotniskach i innych powierzchniach przeznaczonych do ruchu</a>
PN-EN 536:2002	Maszyny Drogowe. Wytwórnice mieszanek mineralno- asfaltowych . Wymagania bezpieczeństwa

Uwaga

Wszelkie wątpliwości dotyczące zastosowania właściwych wymagań normowych należy omówić z Inżynierem.

### Inne dokumenty

- Wymagania Techniczne. Kationowe emulsje asfaltowe na drogach publicznych WT-3 (2009)
- Rozporządzenie Ministra Transportu i Gospodarki Morskiej z dnia 2 marca 1999 r. w sprawie warunków technicznych, jakim powinny odpowiadać drogi publiczne i ich usytuowanie (Dz.U. Nr 43 z 1999 r., poz. 430).
- K. Błażejowski, S.Styk . Technologia warstw asfaltowych wyd.2004 WKŁ Warszawa

#### Lepiszczą asfaltowe

PN-EN 12597:2003 Asfalty i produkty asfaltowe. Terminologia

PN-EN 12591:2004 Asfalty i produkty asfaltowe. Wymagania dla asfaltów drogowych

#### Asfalty drogowe i asfalty modyfikowane do mieszanek mineralno-asfaltowych na gorąco

PN-EN 1425:2002 Asfalty i produkty asfaltowe. Ocena organoleptyczna

PN-EN 1426:2001 Asfalty i produkty asfaltowe. Oznaczanie penetracji igłą

PN-EN 1427:2001 Asfalty i produkty asfaltowe. Oznaczanie temperatury mięknięcia. Metoda Pierścieni i Kula

PN-EN 12592:2004 Asfalty i produkty asfaltowe. Oznaczanie rozpuszczalności

PN-EN 12593:2004 Asfalty i produkty asfaltowe. Oznaczanie temperatury łamliwości Frassa

PN-EN 12594:2004 Asfalty i produkty asfaltowe. Przygotowanie próbek do badań

## **D-04.05.00. PODBUDOWA Z KRUSZYW STABILIZOWANYCH SPOIWAMI HYDRAULICZNYMI. WYMAGANIA OGÓLNE**

### **1. WSTĘP**

#### **1.1. Przedmiot ST**

Przedmiotem niniejszej specyfikacji technicznej (ST) są wymagania dotyczące wykonania i odbioru robót związanych z wykonywaniem podbudowy z kruszyw stabilizowanych spoiwami hydraulicznymi w związku z „Przebudową drogi gminnej (dz. nr 117 dr, obr. Buk) oraz skrzyżowania z drogą powiatową 3907Z Szczecin – Dobieszczyń (dz. nr 102 dr, obr. Buk), Gmina Dobra, powiat policki”.

#### **1.2. Zakres stosowania ST**

Specyfikacja Techniczna jest stosowana jako dokument przetargowy i kontraktowy przy zlecaniu i realizacji robót wymienionych w punkcie 1.1.

#### **1.3. Zakres robót objętych ST**

Ustalenia zawarte w niniejszej specyfikacji dotyczą zasad prowadzenia robót związanych z wykonaniem i odbiorem podbudów z kruszyw stabilizowanych spoiwami hydraulicznymi zgodnie z lokalizacją wskazaną w Dokumentacji Projektowej, i obejmują ST:

D-04.05.01 Podbudowa z kruszywa stabilizowanego cementem

Podbudowę z kruszyw stabilizowanych spoiwami hydraulicznymi wykonuje się, zgodnie z ustaleniami podanymi w dokumentacji projektowej, jako:

– podbudowę pomocniczą o grubości 15 cm.

#### **1.4. Określenia podstawowe**

Określenia podstawowe są zgodne z obowiązującymi, odpowiednimi polskimi normami oraz z definicjami podanymi w ST D-M-00.00.00 „Wymagania ogólne” pkt 1.4 oraz w ST wymienionych w pkt 1.3, dotyczących poszczególnych rodzajów podbudów z kruszyw stabilizowanych spoiwami hydraulicznymi.

#### **1.5. Ogólne wymagania dotyczące robót**

Ogólne wymagania dotyczące robót podano w ST D-M-00.00.00 „Wymagania ogólne” pkt 1.5.

### **2. MATERIAŁY**

#### **2.1. Ogólne wymagania dotyczące materiałów**

Ogólne wymagania dotyczące materiałów, ich pozyskiwania i składowania, podano w ST D-M-00.00.00 „Wymagania ogólne” pkt 2.

#### **2.2. Rodzaje materiałów**

Materiały stosowane podano w ST wymienionych w pkt 1.3, dotycząc spoiwa hydraulicznego jakim jest cement. Dopuszcza się inne kwalifikowane spoiwa hydrauliczne posiadające aprobatę techniczną wydaną przez uprawnioną jednostkę za zgodą Inspektora Nadzoru i Projektanta.

### **3. SPRZĘT**

### 3.1. Ogólne wymagania dotyczące sprzętu

Ogólne wymagania dotyczące sprzętu podano w ST D-M-00.00.00 „Wymagania ogólne” pkt 3.

### 3.2. Sprzęt do wykonania robót

Wykonawca przystępujący do wykonania podbudowy stabilizowanego spoiwami powinien wykazać się możliwością korzystania z następującego sprzętu:

- a) w przypadku wytwarzania mieszanek kruszywowo-spoiwowych w mieszarkach:
- mieszarek stacjonarnych,
  - układarek lub równiarek do rozkładania mieszanki,
  - walców ogumionych i stalowych wibracyjnych lub statycznych do zagęszczania,
  - zagęszczarek płytowych, ubijaków mechanicznych lub małych walców wibracyjnych do zagęszczania w miejscach trudnodostępnych,

## 4. TRANSPORT

### 4.1. Ogólne wymagania dotyczące transportu

Ogólne wymagania dotyczące transportu podano w ST D-M-00.00.00 „Wymagania ogólne” pkt 4.

### 4.2. Transport materiałów

Transport cementu powinien odbywać się zgodnie z BN-88/6731-08 [19].

Mieszankę kruszywowo-spoiwową można przewozić dowolnymi środkami transportu, w sposób zabezpieczony przed zanieczyszczeniem, rozsegregowaniem i wysuszeniem lub nadmiernym zawilgoceniem.

## 5. WYKONANIE ROBÓT

### 5.1. Ogólne zasady wykonania robót

Ogólne zasady wykonania robót podano w ST D-M-00.00.00 „Wymagania ogólne” pkt 5.

### 5.2. Przygotowanie podłoża

Podłoże gruntowe powinno być przygotowane zgodnie z wymaganiami określonymi w ST D-04.01.01 „Koryto wraz z profilowaniem i zagęszczeniem podłoża” i ST D-02.00.00 „Roboty ziemne”.

Paliki lub szpilki do prawidłowego ukształtowania podbudowy powinny być wcześniej przygotowane.

Paliki lub szpilki powinny być ustawione w osi drogi i w rzędach równoległych do osi drogi, lub w inny sposób zaakceptowany przez Inżyniera.

Rozmieszczenie palików lub szpilek powinno umożliwiać naciągnięcie sznurków lub linek do wytyczenia robót w odstępach nie większych niż co 10 m.

Jeżeli warstwa mieszanki kruszywa ze spoiwami hydraulicznymi ma być układana w prowadnicach, to po wytyczeniu podbudowy należy ustawić na podłożu prowadnice w taki sposób, aby wyznaczały one ściśle linie krawędzi układanej warstwy według dokumentacji projektowej. Wysokość prowadnic powinna odpowiadać grubości warstwy mieszanki kruszywa ze spoiwami hydraulicznymi, w stanie niezagęszczonym. Prowadnice powinny być ustawione stabilnie, w sposób wykluczający ich przesuwanie się pod wpływem oddziaływania maszyn użytych do wykonania warstwy.

### 5.3. Odcinek próbny

W SST przewidziano konieczność wykonania odcinka próbnego, więc to co najmniej na 3 dni przed rozpoczęciem robót, Wykonawca powinien wykonać odcinek próbny w celu:

- stwierdzenia czy sprzęt budowlany do spulchnienia, mieszania, rozkładania i zagęszczania jest właściwy,



- określenia grubości warstwy materiału w stanie luźnym, koniecznej do uzyskania wymaganej grubości warstwy po zagęszczeniu,
- określenia potrzebnej liczby przejść walców do uzyskania wymaganego wskaźnika zagęszczenia warstwy.

Na odcinku próbnym Wykonawca powinien użyć materiałów oraz sprzętu takich, jakie będą stosowane do wykonywania podbudowy lub ulepszonego podłoża.

Powierzchnia odcinka próbnego powinna wynosić od 400 do 800 m<sup>2</sup>.

Odcinek próbny powinien być zlokalizowany w miejscu wskazanym przez Inżyniera.

Wykonawca może przystąpić do wykonywania podbudowy lub ulepszonego podłoża po zaakceptowaniu odcinka próbnego przez Inżyniera.

#### **5.4. Utrzymanie podbudowy**

Podbudowa po wykonaniu, a przed ułożeniem następnej warstwy, powinny być utrzymywane w dobrym stanie. Jeżeli Wykonawca będzie wykorzystywał, za zgodą Inżyniera, gotową podbudowę do ruchu budowlanego, to jest obowiązany naprawić wszelkie uszkodzenia podbudowy, spowodowane przez ten ruch. Koszt napraw wynikłych z niewłaściwego utrzymania podbudowy obciąża Wykonawcę robót.

Wykonawca jest zobowiązany do przeprowadzenia bieżących napraw podbudowy uszkodzonych wskutek oddziaływania czynników atmosferycznych, takich jak opady deszczu i śniegu oraz mróz.

Wykonawca jest zobowiązany wstrzymać ruch budowlany po okresie intensywnych opadów deszczu, jeżeli wystąpi możliwość uszkodzenia podbudowy.

Warstwa stabilizowana spoiwami hydraulicznymi powinna być przykryta przed zimą warstwą nawierzchni lub zabezpieczona przed niszczącym działaniem czynników atmosferycznych w inny sposób zaakceptowany przez Inżyniera.

#### **5.5. Pielęgnacja warstwy z kruszywa stabilizowanego spoiwami hydraulicznymi**

Pielęgnacja powinna być przeprowadzona według jednego z następujących sposobów:

- a) skropienie warstwy emulsją asfaltową, albo asfaltem D200 lub D300 w ilości od 0,5 do 1,0 kg/m<sup>2</sup>,
- b) skropienie specjalnymi preparatami powłokotwórczymi posiadającymi aprobatę techniczną wydaną przez uprawnioną jednostkę, po uprzednim zaakceptowaniu ich użycia przez Inżyniera,
- c) utrzymanie w stanie wilgotnym poprzez kilkakrotne skrapianie wodą w ciągu dnia, w czasie co najmniej 7 dni,
- d) przykrycie na okres 7 dni nieprzepuszczalną folią z tworzywa sztucznego, ułożoną na zakład o szerokości co najmniej 30 cm i zabezpieczoną przed zerwaniem z powierzchni warstwy przez wiatr,
- e) przykrycie warstwą piasku lub grubej włókniny technicznej i utrzymywanie jej w stanie wilgotnym w czasie co najmniej 7 dni.

Inne sposoby pielęgnacji, zaproponowane przez Wykonawcę i inne materiały przeznaczone do pielęgnacji mogą być zastosowane po uzyskaniu akceptacji Inżyniera.

Nie należy dopuszczać żadnego ruchu pojazdów i maszyn po podbudowie w okresie 7 dni po wykonaniu. Po tym czasie ewentualny ruch technologiczny może odbywać się wyłącznie za zgodą Inżyniera.

#### **5.6. Pozostałe wymagania dotyczące wykonania robót**

Pozostałe wymagania dotyczące wykonania robót podano w specyfikacji:

- 1.D-04.05.01 Podbudowa z gruntu lub kruszywa stabilizowanego cementem

## **6. KONTROLA JAKOŚCI ROBÓT**

## 6.1. Ogólne zasady kontroli jakości robót

Ogólne zasady kontroli jakości robót podano w ST D-M-00.00.00 „Wymagania ogólne” pkt 6.

## 6.2. Badania przed przystąpieniem do robót

Przed przystąpieniem do robót Wykonawca powinien wykonać badania spoiw, kruszyw przeznaczonych do wykonania robót i przedstawić wyniki tych badań Inżynierowi w celu akceptacji.

## 6.3. Badania w czasie robót

### 6.3.1. Częstotliwość oraz zakres badań i pomiarów

Częstotliwość oraz zakres badań i pomiarów w czasie wykonywania podbudowy lub ulepszonego podłoża stabilizowanych spoiwami podano w tablicy 1.

Tablica 1. Częstotliwość badań i pomiarów

Lp.	Wyszczególnienie badań	Częstotliwość badań	
		Minimalna liczba badań na dziennej działce roboczej	Maksymalna powierzchnia podbudowy lub ulepszonego podłoża przypadająca na jedno badanie
1	Uziarnienie mieszanki kruszywa	2	600 m <sup>2</sup>
2	Wilgotność mieszanki kruszywa ze spoiwem		
3	Zagęszczenie warstwy		
4	Grubość podbudowy	3	400 m <sup>2</sup>
5	Wytrzymałość na ściskanie – 7 i 28-dniowa przy stabilizacji cementem	6 próbek	400 m <sup>2</sup>
6	Mrozoodporność <sup>1)</sup>	przy projektowaniu i w przypadkach wątpliwych	
7	Badanie spoiwa: – cementu,	przy projektowaniu składu mieszanki i przy każdej zmianie	
8	Badanie wody	dla każdego wątpliwego źródła	
9	Badanie właściwości kruszywa	dla każdej partii i przy każdej zmianie rodzaju gruntu lub kruszywa	

1) Badanie wykonuje się przy stabilizacji gruntu metodą mieszania na miejscu

2) Badanie wykonuje się przy stabilizacji kruszyw cementem

### 6.3.2. Uziarnienie kruszywa

Próbki do badań należy pobierać z mieszarek lub z podłoża przed podaniem spoiwa. Uziarnienie kruszywa powinno być zgodne z wymaganiami podanymi w ST dotyczących poszczególnych rodzajów podbudów i ulepszonego podłoża.

### 6.3.3. Wilgotność mieszanki kruszywa ze spoiwami

Wilgotność mieszanki powinna być równa wilgotności optymalnej, określonej w projekcie składu tej mieszanki, z tolerancją +10% -20% jej wartości.

### 6.3.4. Zagęszczenie warstwy

Mieszanka powinna być zagęszczana do osiągnięcia wskaźnika zagęszczenia nie mniejszego od 1,00 oznaczonego zgodnie z BN-77/8931-12 [25].

### 6.3.5. Grubość podbudowy

Grubość warstwy należy mierzyć bezpośrednio po jej zagęszczeniu w odległości co najmniej 0,5 m od krawędzi. Grubość warstwy nie może różnić się od projektowanej o więcej niż  $\pm 1$  cm.

#### 6.3.6. Wytrzymałość na ściskanie

Wytrzymałość na ściskanie określa się na próbkach walcowych o średnicy i wysokości 8 cm. Próbkę do badań należy pobierać z miejsc wybranych losowo, w warstwie rozłożonej przed jej zagęszczeniem. Próbkę w ilości 6 sztuk należy formować i przechowywać zgodnie z normami dotyczącymi poszczególnych rodzajów stabilizacji spoiwami. Trzy próbki należy badać po 7 lub 14 dniach oraz po 28 lub 42 dniach przechowywania.. Wyniki wytrzymałości na ściskanie powinny być zgodne z wymaganiami podanymi w ST dotyczących poszczególnych rodzajów podbudów.

#### 6.3.7. Mrozoodporność

Wskaźnik mrozoodporności określany przez spadek wytrzymałości na ściskanie próbek poddawanych cykлом zamrażania i odmrażania powinien być zgodny z wymaganiami podanymi w ST dotyczących poszczególnych rodzajów podbudów i ulepszonych podłoża.

#### 6.3.8. Badanie spoiwa

Dla każdej dostawy cementu, Wykonawca powinien określić właściwości podane w ST dotyczących poszczególnych rodzajów podbudów.

#### 6.3.9. Badanie wody

W przypadkach wątpliwych należy przeprowadzić badania wody wg PN-B-32250 [13].

#### 6.3.10. Badanie właściwości kruszywa

Właściwości kruszywa należy badać przy każdej zmianie rodzaju kruszywa. Właściwości powinny być zgodne z wymaganiami podanymi w ST dotyczących poszczególnych rodzajów podbudów.

### 6.4. Wymagania dotyczące cech geometrycznych i wytrzymałościowych podbudowy stabilizowanej spoiwami.

#### 6.4.1. Częstotliwość oraz zakres badań i pomiarów

Częstotliwość oraz zakres badań i pomiarów dotyczących cech geometrycznych podaje tablica 2.

Tablica 2. Częstotliwość oraz zakres badań i pomiarów wykonanej podbudowy lub ulepszonych podłoża stabilizowanych spoiwami

Lp.	Wyszczególnienie badań i pomiarów	Minimalna częstotliwość badań i pomiarów
1	Szerokość	10 razy na 1 km
2	Równość podłużna	w sposób ciągły planografem albo co 20 m łatą na każdym pasie ruchu
3	Równość poprzeczna	10 razy na 1 km
4	Spadki poprzeczne <sup>*)</sup>	10 razy na 1 km
5	Rzędne wysokościowe	co 100 m
6	Ukształtowanie osi w planie <sup>*)</sup>	
7	Grubość podbudowy	w 3 punktach, lecz nie rzadziej niż raz na 2000 m <sup>2</sup>

\*) Dodatkowe pomiary spadków poprzecznych i ukształtowania osi w planie należy wykonać w punktach głównych łuków poziomych.

#### **6.4.2. Szerokość podbudowy**

Szerokość podbudowy nie może różnić się od szerokości projektowanej o więcej niż +10 cm, -5 cm.

#### **6.4.3. Równość podbudowy**

Nierówności podłużne podbudowy należy mierzyć 4-metrową łatą lub planografem, zgodnie z normą BN-68/8931-04 [22].

Nierówności poprzeczne podbudowy należy mierzyć 4-metrową łatą.

Nierówności nie powinny przekraczać: 15 mm dla podbudowy pomocniczej

#### **6.4.4. Spadki poprzeczne podbudowy**

Spadki poprzeczne podbudowy powinny być zgodne z dokumentacją projektową z tolerancją  $\pm 0,5$  %.

#### **6.4.5. Rzędne wysokościowe podbudowy**

Różnice pomiędzy rzędnymi wykonanej podbudowy a rzędnymi projektowanymi nie powinny przekraczać + 1 cm, -2 cm.

#### **6.4.6. Ukształtowanie osi podbudowy**

Oś podbudowy w planie nie może być przesunięta w stosunku do osi projektowanej o więcej niż  $\pm 5$  cm.

#### **6.4.7. Grubość podbudowy**

Grubość podbudowy nie może różnić się od grubości projektowanej o więcej niż:

- dla podbudowy pomocniczej +10%, -15%.

### **6.5. Zasady postępowania z wadliwie wykonanymi odcinkami podbudowy**

#### **6.5.1. Niewłaściwe cechy geometryczne podbudowy i ulepszonego podłoża**

Jeżeli po wykonaniu badań na stwardniałej podbudowie stwierdzi się, że odchylenia cech geometrycznych przekraczają wielkości określone w p. 6.4, to warstwa zostanie zerwana na całą grubość i ponownie wykonana na koszt Wykonawcy. Dopuszcza się inny rodzaj naprawy wykonany na koszt Wykonawcy, o ile zostanie on zaakceptowany przez Inżyniera.

Jeżeli szerokość podbudowy jest mniejsza od szerokości projektowanej o więcej niż 5 cm i nie zapewnia podparcia warstwom wyżej leżącym, to Wykonawca powinien poszerzyć podbudowę przez zerwanie warstwy na pełną grubość do połowy szerokości pasa ruchu i wbudowanie nowej mieszanki.

Nie dopuszcza się mieszania składników mieszanki na miejscu. Roboty te Wykonawca wykona na własny koszt.

#### **6.5.2. Niewłaściwa grubość podbudowy**

Na wszystkich powierzchniach wadliwych pod względem grubości Wykonawca wykona naprawę podbudowy przez zerwanie wykonanej warstwy, usunięcie zerwanego materiału i ponowne

wykonanie warstwy o odpowiednich właściwościach i o wymaganej grubości. Roboty te Wykonawca wykona na własny koszt. Po wykonaniu tych robót nastąpi ponowny pomiar i ocena grubości warstwy, na koszt Wykonawcy.

### **6.5.3. Niewłaściwa wytrzymałość podbudowy**

Jeżeli wytrzymałość średnia próbek będzie mniejsza od dolnej granicy określonej w ST dla poszczególnych rodzajów podbudów, to warstwa wadliwie wykonana zostanie zerwana i wymieniona na nową o odpowiednich właściwościach na koszt Wykonawcy.

## **7. OBMIAR ROBÓT**

### **7.1. Ogólne zasady obmiaru robót**

Ogólne zasady obmiaru robót podano w ST D-M-00.00.00 „Wymagania ogólne” pkt 7.

### **7.2. Jednostka obmiarowa**

Jednostką obmiarową jest m<sup>2</sup> (metr kwadratowy) podbudowy z gruntów lub kruszyw stabilizowanych spoiwami hydraulicznymi.

## **8. ODBIÓR ROBÓT**

Ogólne zasady odbioru robót podano w ST D-M-00.00.00 „Wymagania ogólne” pkt 8.

Roboty uznaje się za zgodne z dokumentacją projektową, SST i wymaganiami Inżyniera, jeżeli wszystkie pomiary i badania z zachowaniem tolerancji wg pkt 6 dały wyniki pozytywne.

## **9. PODSTAWA PŁATNOŚCI**

### **9.1. Ogólne ustalenia dotyczące podstawy płatności**

Ogólne ustalenia dotyczące podstawy płatności podano w ST D-M-00.00.00 „Wymagania ogólne” pkt 9.

### **9.2. Cena jednostki obmiarowej**

Cena wykonania 1 m<sup>2</sup> podbudowy z kruszyw stabilizowanych spoiwami hydraulicznymi obejmuje:

- a) w przypadku wytwarzania mieszanek kruszywowo-spoiwowych w mieszarkach:
- prace pomiarowe i roboty przygotowawcze,
  - oznakowanie robót,
  - dostarczenie materiałów, wyprodukowanie mieszanki i jej transport na miejsce wbudowania,
  - dostarczenie, ustawienie, rozebranie i odwiezienie prowadnic oraz innych materiałów i urządzeń pomocniczych,
  - rozłożenie i zagęszczenie mieszanki,
  - pielęgnacja wykonanej warstwy
  - przeprowadzenie pomiarów i badań laboratoryjnych, wymaganych w specyfikacji technicznej,

## **10. PRZEPISY ZWIĄZANE**

### **10.1. Normy**

- |    |               |  |
|----|---------------|--|
| 1. | PN-B-04300    | Cement. Metody badań. Oznaczanie cech fizycznych                         |
| 3. | PN-B-06714-12 | Kruszywa mineralne. Badania. Oznaczanie zawartości zanieczyszczeń obcych |

- |     |               |   |
|-----|---------------|---|
| 4.  | PN-B-06714-15 | Kruszywa mineralne. Badania. Oznaczanie składu ziarnowego   |
| 5.  | PN-B-06714-26 | Kruszywa mineralne. Badania. Oznaczanie zawartości zanieczyszczeń organicznych                            |
| 6.  | PN-B-06714-28 | Kruszywa mineralne. Badania. Oznaczanie zawartości siarki metodą bromową                                  |
| 7.  | PN-B-06714-37 | Kruszywa mineralne. Badania. Oznaczanie rozpadu krzemianowego   |
| 8.  | PN-B-06714-38 | Kruszywa mineralne. Badania. Oznaczanie rozpadu wapniowego  |
| 9.  | PN-B-06714-39 | Kruszywa mineralne. Badania. Oznaczanie rozpadu żelazawego  |
| 10. | PN-B-06714-42 | Kruszywa mineralne. Badania. Oznaczanie ścieralności w bębnie Los Angeles                                 |
| 11. | PN-B-19701    | Cement. Cement powszechnego użytku. Skład, wymagania i ocena zgodności                                    |
| 13. | PN-B-32250    | Materiały budowlane. Woda do betonów i zapraw   |
| 14. | PN-C-84038    | Wodorotlenek sodowy techniczny  |
| 15. | PN-C-84127    | Chlorek wapniowy techniczny   |
| 16. | PN-S-96011    | Drogi samochodowe. Stabilizacja gruntów wapnem do celów drogowych   |
| 17. | PN-S-96012    | Drogi samochodowe. Podbudowa i ulepszone podłoże z gruntu stabilizowanego cementem                        |
| 19. | BN-88/6731-08 | Cement. Transport i przechowywanie  |
| 20. | BN-64/8931-01 | Drogi samochodowe. Oznaczanie wskaźnika piaskowego  |
| 21. | BN-64/8931-02 | Drogi samochodowe. Oznaczanie modułu odkształcenia nawierzchni podatnych i podłoża przez obciążenie płytą |
| 22. | BN-68/8931-04 | Drogi samochodowe. Pomiar równości nawierzchni planografem i łątą   |
| 23. | BN-70/8931-05 | Drogi samochodowe. Oznaczanie wskaźnika nośności gruntu jako podłoża nawierzchni podatnych                |
| 25. | BN-77/8931-12 | Oznaczanie wskaźnika zagęszczenia gruntu  |

## **10.2. Inne dokumenty**

27. Katalog typowych konstrukcji nawierzchni podatnych i półsztywnych, - 2012.

## **D-04.05.01. PODBUDOWA Z KRUSZYWA STABILIZOWANEGO CEMENTEM**

### **1. WSTĘP**

#### **1.1. Przedmiot ST**

Przedmiotem niniejszej specyfikacji technicznej (ST) są wymagania dotyczące wykonania i odbioru robót związanych z wykonywaniem podbudowy z kruszywa stabilizowanego cementem. w związku z „Przebudową drogi gminnej (dz. nr 117 dr, obr. Buk) oraz skrzyżowania z drogą powiatową 3907Z Szczecin – Dobieszczyn (dz. nr 102 dr, obr. Buk), Gmina Dobra, powiat policki”.

#### **1.2. Zakres stosowania ST**

Specyfikacja Techniczna jest stosowana jako dokument przetargowy i kontraktowy przy zlecaniu i realizacji robót wymienionych w punkcie 1.1.

#### **1.3. Zakres robót objętych ST**

Ustalenia zawarte w niniejszej specyfikacji dotyczą zasad prowadzenia robót związanych z wykonaniem podbudowy z kruszywa stabilizowanego cementem wg PN-S-96012 [17] zgodnie z lokalizacją wskazaną w Dokumentacji Projektowej.

#### **1.4. Określenia podstawowe**

**1.4.1.** Kruszywo stabilizowane cementem - mieszanka kruszywa naturalnego, cementu i wody, a w razie potrzeby dodatków ulepszających, np. popiołów lotnych lub chlorku wapniowego, dobranych w optymalnych ilościach, zagęszczona i stwardniała w wyniku ukończenia procesu wiązania cementu.

**1.4.2.** Pozostałe określenia są zgodne z obowiązującymi, odpowiednimi polskimi normami i z definicjami podanymi w ST D-M-00.00.00 „Wymagania ogólne” pkt 1.4.

#### **1.5. Ogólne wymagania dotyczące robót**

Ogólne wymagania dotyczące robót podano w ST D-04.05.00 „Podbudowy z kruszyw stabilizowanych spoiwami hydraulicznymi. Wymagania ogólne” pkt 1.5.

## **2. MATERIAŁY**

### **2.1. Ogólne wymagania dotyczące materiałów**

Ogólne wymagania dotyczące materiałów, ich pozyskiwania i składowania, podano w ST D-04.05.00 „Podbudowy z kruszyw stabilizowanych spoiwami hydraulicznymi. Wymagania ogólne” pkt 2.

### **2.2. Cement**

Należy stosować cement portlandzki klasy 32,5 wg PN-B-19701 [11], portlandzki z dodatkami wg PN-B-19701 [11] lub hutniczy wg PN-B-19701 [11].

Wymagania dla cementu zestawiono w tablicy 1.

Tablica 1. Właściwości mechaniczne i fizyczne cementu wg PN-B-19701 [11]

Lp.	Właściwości	Klasa cementu
		32,5
1	Wytrzymałość na ściskanie (MPa), po 7 dniach, nie mniej niż:	
	- cement portlandzki bez dodatków	16
	- cement hutniczy	16
	- cement portlandzki z dodatkami	16
2	Wytrzymałość na ściskanie (MPa), po 28 dniach, nie mniej niż:	32,5
3	Czas wiązania:	
	- początek wiązania, najwcześniej po upływie, min.	60
	- koniec wiązania, najpóźniej po upływie, h	12
4	Stąłość objętości, mm, nie więcej niż	10

Badania cementu należy wykonać zgodnie z PN-B-04300 [1].

Przechowywanie cementu powinno odbywać się zgodnie z BN-88/6731-08 [19].

W przypadku, gdy czas przechowywania cementu będzie dłuższy od trzech miesięcy, można go stosować za zgodą Inżyniera tylko wtedy, gdy badania laboratoryjne wykażą jego przydatność do robót.

### 2.3. Kruszywa

Do stabilizacji cementem można stosować piaski, mieszanki i żwiry albo mieszankę tych kruszyw, spełniające wymagania podane w tablicy 3.

Kruszywo można uznać za przydatne do stabilizacji cementem wtedy, gdy wyniki badań laboratoryjnych wykażą, że wytrzymałość na ściskanie i mrozoodporność próbek kruszywa stabilizowanego będą zgodne z wymaganiami określonymi w p. 2.7 tablica 4.

Tablica 3. Wymagania dla kruszyw przeznaczonych do stabilizacji cementem

Lp.	Właściwości	Wymagania	Badania według
1	Uziarnienie		
	a) ziarn pozostających na sicie # 2 mm, %, nie mniej niż: b) ziarn przechodzących przez sito 0,075 mm, %, nie więcej niż:	30  15	PN-B-06714-15 [4]
2	Zawartość części organicznych, barwa cieczy nad kruszywem nie ciemniejsza niż:	wzorcowa	PN-B-06714-26 [5]



„Przebudowa drogi gminnej (dz. nr 117 dr, obr. Buk) oraz skrzyżowania z drogą powiatową 3907Z Szczecin – Dobieszczyń (dz. nr 102 dr, obr. Buk), Gmina Dobra, powiat policki”.

3	Zawartość zanieczyszczeń obcych, %, nie więcej niż:	0,5	PN-B-06714-12 [3]
4	Zawartość siarczanów, w przeliczeniu na SO <sub>3</sub> , %, poniżej:	1	PN-B-06714-28 [6]

Jeżeli kruszywo przeznaczone do wykonania warstwy nie jest wbudowane bezpośrednio po dostarczeniu na budowę i zachodzi potrzeba jego okresowego składowania na terenie budowy, to powinno być ono składowane w przyzmach, na utwardzonym i dobrze odwodnionym placu, w warunkach zabezpieczających przed zanieczyszczeniem i przed wymieszaniem różnych rodzajów kruszyw.

## 2.4. Woda

Woda stosowana do stabilizacji kruszywa cementem i ewentualnie do pielęgnacji wykonanej warstwy powinna odpowiadać wymaganiom PN-B-32250 [13]. Bez badań laboratoryjnych można stosować wodociągową wodę pitną. Gdy woda pochodzi z wątpliwych źródeł nie może być użyta do momentu jej przebadania, zgodnie z wyżej podaną normą lub do momentu porównania wyników wytrzymałości na ściskanie próbek gruntowo-cementowych wykonanych z wodą wątpliwą i z wodą wodociągową. Brak różnic potwierdza przydatność wody do stabilizacji gruntu lub kruszywa cementem.

## 2.5. Dodatki ulepszające

Przy stabilizacji gruntów cementem, w przypadkach uzasadnionych, stosuje się następujące dodatki ulepszające:

- wapno wg PN-B-30020 [12],
- popioły lotne wg PN-S-96035 [18],
- chlorek wapniowy wg PN-C-84127 [15].

Za zgodą Inżyniera mogą być stosowane inne dodatki o sprawdzonym działaniu, posiadające aprobatę techniczną wydaną przez uprawnioną jednostkę.

## 2.6. Kruszywo stabilizowane cementem

W zależności od rodzaju warstwy w konstrukcji nawierzchni drogowej, wytrzymałość kruszywa stabilizowanego cementem wg PN-S-96012 [17], powinna spełniać wymagania określone w tablicy 4.

Tablica 4. Wymagania dla gruntów lub kruszyw stabilizowanych cementem dla poszczególnych warstw podbudowy i ulepszonego podłoża

Lp.	Rodzaj warstwy w konstrukcji nawierzchni drogowej	Wytrzymałość na ściskanie próbek nasyconych wodą (MPa)		Wskaźnik mrozoodporności
		po 7 dniach	po 28 dniach	
1	Podbudowa pomocnicza	od 1,6 do 2,2	od 2,5 do 5,0	0,7

## 3. SPRZĘT

Wymagania dotyczące sprzętu podano w ST D-04.05.00 „Podbudowy z kruszyw stabilizowanych spoiwami hydraulicznymi. Wymagania ogólne” pkt 3.

## 4. TRANSPORT

Wymagania dotyczące transportu podano w ST D-04.05.00 „Podbudowy z kruszyw stabilizowanych spoiwami hydraulicznymi. Wymagania ogólne” pkt 4.

## 5. WYKONANIE ROBÓT

### 5.1. Ogólne zasady wykonania robót

Ogólne zasady wykonania robót podano w ST D-04.05.00 „Podbudowy z kruszyw stabilizowanych spoiwami hydraulicznymi. Wymagania ogólne” pkt 5.

### 5.2. Warunki przystąpienia do robót

Podbudowa z kruszywa stabilizowanego cementem nie może być wykonywana wtedy, gdy podłoże jest zamrożone i podczas opadów deszczu. Nie należy rozpoczynać stabilizacji kruszywa cementem, jeżeli prognozy meteorologiczne wskazują na możliwy spadek temperatury poniżej 5°C w czasie najbliższych 7 dni.

### 5.3. Przygotowanie podłoża

Podłoże powinno być przygotowane zgodnie z wymaganiami określonymi w ST D-04.05.00 „Podbudowy z kruszyw stabilizowanych spoiwami hydraulicznymi. Wymagania ogólne” pkt 5.2.

### 5.4. Skład mieszanki i cementowo-kruszywowej

Zawartość cementu w mieszance nie może przekraczać wartości podanych w tablicy 5. Zaleca się taki dobór mieszanki, aby spełnić wymagania wytrzymałościowe określone w p. 2.7 tablica 4, przy jak najmniejszej zawartości cementu.

Tablica 5. Maksymalna zawartość cementu w mieszance kruszywa stabilizowanego cementem dla poszczególnych warstw podbudowy

Lp.	Kategoria ruchu	Maksymalna zawartość cementu, % w stosunku do masy suchego gruntu lub kruszywa
		podbudowa pomocnicza
1	KR 1	10

Zawartość wody w mieszance powinna odpowiadać wilgotności optymalnej, określonej według normalnej próby Proctora, zgodnie z PN-B-04481 [2], z tolerancją +10%, -20% jej wartości.

Zaprojektowany skład mieszanki powinien zapewniać otrzymanie w czasie budowy właściwości kruszywa stabilizowanego cementem zgodnych z wymaganiami określonymi w tablicy 4.

### 5.5. Stabilizacja metodą mieszania w mieszarkach stacjonarnych

Składniki mieszanki i w razie potrzeby dodatki ulepszające, powinny być dozowane w ilości określonej w receptce laboratoryjnej. Mieszarka stacjonarna powinna być wyposażona w urządzenia do wagowego dozowania kruszywa lub gruntu i cementu oraz objętościowego dozowania wody.

Czas mieszania w mieszarkach cyklicznych nie powinien być krótszy od 1 minuty, o ile krótszy czas mieszania nie zostanie dozwolony przez Inżyniera po wstępnych próbach. W mieszarkach typu ciągłego prędkość podawania materiałów powinna być ustalona i na bieżąco kontrolowana w taki sposób, aby zapewnić jednorodność mieszanki.

Wilgotność mieszanki powinna odpowiadać wilgotności optymalnej z tolerancją +10% i -20% jej wartości.

Przed ułożeniem mieszanki należy ustawić prowadnice i podłoże zwilżyć wodą.

Mieszanka dowieziona z wytwórni powinna być układana przy pomocy układarek lub równiarek. Grubość układania mieszanki powinna być taka, aby zapewnić uzyskanie wymaganej grubości warstwy po zagęszczeniu.

Przed zagęszczeniem warstwa powinna być wyprofilowana do wymaganych rzędnych, spadków podłużnych i poprzecznych. Przy użyciu równiarek do rozkładania mieszanki należy wykorzystać prowadnice, w celu uzyskania odpowiedniej równości profilu warstwy. Od użycia prowadnic można odstąpić przy zastosowaniu technologii gwarantującej odpowiednią równość warstwy, po uzyskaniu zgody Inżyniera. Po wyprofilowaniu należy natychmiast przystąpić do zagęszczania warstwy.

### **5.6. Grubość warstwy**

Orientacyjna grubość poszczególnych warstw podbudowy z kruszywa stabilizowanego cementem nie powinna przekraczać: 22 cm - przy mieszaniu w mieszarce stacjonarnej.

Jeżeli projektowana grubość warstwy podbudowy jest większa od maksymalnej, to stabilizację należy wykonywać w dwóch warstwach.

Jeżeli stabilizacja będzie wykonywana w dwóch lub więcej warstwach, to tylko najniższej położonej warstwy może być wykonana przy zastosowaniu technologii mieszania na miejscu. Wszystkie warstwy leżące wyżej powinny być wykonywane według metody mieszania w mieszarkach stacjonarnych.

### **5.7. Zagęszczanie**

Zagęszczanie warstwy kruszywa stabilizowanego cementem należy prowadzić przy użyciu walców gładkich, wibracyjnych lub ogumionych, w zestawie wskazanym w SST.

Zagęszczanie podbudowy o przekroju daszkowym powinno rozpocząć się od krawędzi i przesuwać pasami podłużnymi, częściowo nakładającymi się w stronę osi jezdni. Zagęszczenie warstwy o jednostronnym spadku poprzecznym powinno rozpocząć się od niżej położonej krawędzi i przesuwać pasami podłużnymi, częściowo nakładającymi się, w stronę wyżej położonej krawędzi. Pojawiające się w czasie zagęszczania zaniżenia, ubytki, rozwarstwienia i podobne wady, muszą być natychmiast naprawiane przez wymianę mieszanki na pełną głębokość, wyrównanie i ponowne zagęszczenie. Powierzchnia zagęszczonej warstwy powinna mieć prawidłowy przekrój poprzeczny i jednolity wygląd.

W przypadku technologii mieszania w mieszarkach stacjonarnych operacje zagęszczania i obróbki powierzchniowej muszą być zakończone przed upływem dwóch godzin od chwili dodania wody do mieszanki.

Zagęszczanie należy kontynuować do osiągnięcia wskaźnika zagęszczenia mieszanki określonego wg BN-77/8931-12 [25] nie mniejszego od podanego w PN-S-96012 [17] i SST.

Specjalną uwagę należy poświęcić zagęszczeniu mieszanki w sąsiedztwie spoin roboczych podłużnych i poprzecznych oraz wszelkich urządzeń obcych.

Wszelkie miejsca luźne, rozsegregowane, spękane podczas zagęszczania lub w inny sposób wadliwe, muszą być naprawione przez zerwanie warstwy na pełną grubość, wbudowanie nowej mieszanki o odpowiednim składzie i ponowne zagęszczenie. Roboty te są wykonywane na koszt Wykonawcy.

### **5.8. Spoiny robocze**

W miarę możliwości należy unikać podłużnych spoin roboczych, poprzez wykonanie warstwy na całej szerokości.

Jeśli jest to niemożliwe, przy warstwie wykonywanej w prowadnicach, przed wykonaniem kolejnego pasa należy pionową krawędź wykonanego pasa zwilżyć wodą. Przy warstwie wykonanej bez prowadnic w ułożonej i zagęszczonej mieszance, należy niezwłocznie obciążyć pionową krawędź. Po zwilżeniu jej wodą należy wbudować kolejny pas. W podobny sposób należy wykonać poprzeczną spoinę roboczą na połączeniu działek roboczych. Od obciążenia pionowej krawędzi w wykonanej

mieszance można odstąpić wtedy, gdy czas pomiędzy zakończeniem zagęszczania jednego pasa, a rozpoczęciem wbudowania sąsiedniego pasa, nie przekracza 60 minut.

Jeżeli w niżej położonej warstwie występują spoiny robocze, to spoiny w warstwie leżącej wyżej powinny być względem nich przesunięte o co najmniej 30 cm dla spoiny podłużnej i 1 m dla spoiny poprzecznej.

### **5.9. Pielęgnacja warstwy z kruszywa stabilizowanego cementem**

Zasady pielęgnacji warstwy kruszywa stabilizowanego cementem podano w ST D-04.05.00 „Podbudowy z kruszyw stabilizowanych spoiwami hydraulicznymi. Wymagania ogólne” pkt 5.5.

### **5.10. Odcinek próbny**

O ile przewidziano to w SST, Wykonawca powinien wykonać odcinek próbny, zgodnie z zasadami określonymi w ST D-04.05.00 „Podbudowy z kruszyw stabilizowanych spoiwami hydraulicznymi. Wymagania ogólne” pkt 5.3.

### **5.11. Utrzymanie podbudowy**

Podbudowa powinna być utrzymywana przez Wykonawcę zgodnie z zasadami określonymi w ST D-04.05.00 „Podbudowy z kruszyw stabilizowanych spoiwami hydraulicznymi. Wymagania ogólne” pkt 5.4.

## **6. KONTROLA JAKOŚCI ROBÓT**

### **6.1. Ogólne zasady kontroli jakości robót**

Ogólne zasady kontroli jakości robót podano w ST D-04.05.00 „Podbudowy z kruszyw stabilizowanych spoiwami hydraulicznymi. Wymagania ogólne” pkt 6.

### **6.2. Badania przed przystąpieniem do robót**

Przed przystąpieniem do robót Wykonawca powinien wykonać badania gruntów lub kruszyw zgodnie z ustaleniami ST D-04.05.00 „Podbudowy z kruszyw stabilizowanych spoiwami hydraulicznymi. Wymagania ogólne” pkt 6.2.

### **6.3. Badania w czasie robót**

Częstotliwość oraz zakres badań i pomiarów kontrolnych w czasie robót podano w ST D-04.05.00 „Podbudowy z kruszyw stabilizowanych spoiwami hydraulicznymi. Wymagania ogólne” pkt 6.3.

### **6.4. Wymagania dotyczące cech geometrycznych podbudowy i ulepszonych podłoża**

Wymagania dotyczące cech geometrycznych podbudowy podano w ST D-04.05.00 „Podbudowy z kruszyw stabilizowanych spoiwami hydraulicznymi. Wymagania ogólne” pkt 6.4.

### **6.5. Zasady postępowania z wadliwie wykonanymi odcinkami podbudowy**

Zasady postępowania z wadliwie wykonanymi odcinkami podbudowy i ulepszonych podłoża podano w ST D-04.05.00 „Podbudowy z kruszyw stabilizowanych spoiwami hydraulicznymi. Wymagania ogólne” pkt 6.5.

## **7. OBMIAR ROBÓT**

Zasady obmiaru robót podano w ST D-04.05.00 „Podbudowy z kruszyw stabilizowanych spoiwami hydraulicznymi. Wymagania ogólne” pkt 7.

## **8. ODBIÓR ROBÓT**

„Przebudowa drogi gminnej (dz. nr 117 dr, obr. Buk) oraz skrzyżowania z drogą powiatową 3907Z Szczecin – Dobieszczyń (dz. nr 102 dr, obr. Buk), Gmina Dobra, powiat policki”.

---

Zasady odbioru robót podano w ST D-04.05.00 „Podbudowy z kruszyw stabilizowanych spoiwami hydraulicznymi. Wymagania ogólne” pkt 8.

## **9. PODSTAWA PŁATNOŚCI**

Zasady dotyczące ustalenia podstawy płatności podano w ST D-04.05.00 „Podbudowy z kruszyw stabilizowanych spoiwami hydraulicznymi. Wymagania ogólne” pkt 9.

## **10. PRZEPISY ZWIĄZANE**

Normy i przepisy związane podano w ST D-04.05.00 „Podbudowy z kruszyw stabilizowanych spoiwami hydraulicznymi. Wymagania ogólne” pkt 10.

„Przebudowa drogi gminnej (dz. nr 117 dr, obr. Buk) oraz skrzyżowania z drogą powiatową 3907Z Szczecin – Dobieszczyń (dz. nr 102 dr, obr. Buk), Gmina Dobra, powiat policki”.

---

**D – 05.00.00.      NAWIERZCHNIE**

**D – 05.03.05.      Nawierzchnia z betonu asfaltowego (AC) – warstwa ścieralna, wiążąca i podbudowa**

## D-05.03.05. NAWIERZCHNIA Z BETONU ASFALTOWEGO (AC) – WARSTWA ŚCIERALNA, WIĄŻĄCA I PODBUDOWA

### 1. WSTĘP

#### 1.1. Przedmiot ST

Przedmiotem niniejszej specyfikacji technicznej (ST) są wymagania dotyczące wykonania i odbioru robót związanych z wykonaniem podbudowy, warstwy wiążącej i ścieralnej z betonu asfaltowego w związku z „Przebudową drogi gminnej (dz. nr 117 dr, obr. Buk) oraz skrzyżowania z drogą powiatową 3907Z Szczecin – Dobieszczyń (dz. nr 102 dr, obr. Buk), Gmina Dobra, powiat policki”.

#### 1.2. Zakres stosowania ST

Specyfikacja Techniczna jest stosowana jako dokument przetargowy i kontraktowy przy zlecaniu i realizacji robót wymienionych w punkcie 1.1.

#### 1.3. Zakres robót objętych ST

Ustalenia zawarte w niniejszej specyfikacji dotyczą zasad prowadzenia robót związanych z wykonaniem konstrukcji nawierzchni:

- podbudowy zasadniczej z betonu asfaltowego (AC 22 P) – o grubości dla poszczególnych KR podanych w dokumentacji technicznej: jezdnia KR3
- warstwy wiążącej z betonu asfaltowego (AC 16 W) o grubości podanej w dokumentacji technicznej- jezdnia jw
- w-wa ścieralna z betonu asfaltowego (AC 11S) o grubości podanej a dokumentacji technicznej jezdnia jw.

Ustalenia zawarte w niniejszej specyfikacji dotyczą zasad prowadzenia robót związanych z wykonaniem

konstrukcji nawierzchni (grubości podano w dokumentacji technicznej):

Lp	Podbudowa Zasadnicza	Warstwa wiążąca	Warstwa Ścieralna
1	Jezdnia KR3  <b>AC 22 P</b>  <b>Lepiszczce: 50/70</b>	Jezdnia KR3  <b>AC16 W</b>  <b>Lepiszczce: 50/70</b>	Jezdnia KR3  <b>AC11S</b>  <b>Lepiszczce: 50/70</b>

#### 1.4 Określenia podstawowe

- *Mieszanka mineralna (MM)* - mieszanka kruszywa i wypełniacza mineralnego o określonym składzie i uziarnieniu.
- *Mieszanka mineralno-asfaltowa (MMA)* - mieszanka mineralna z odpowiednią ilością asfaltu lub polimeroasfaltu, wytworzona na gorąco, w określony sposób, spełniająca określone wymagania.
- *Środek adhezyjny* - substancja powierzchniowo czynna, która poprawia adhezję asfaltu do materiałów mineralnych oraz zwiększa odporność błonki asfaltu na powierzchni kruszywa na odmywanie wodą; może być dodawany do asfaltu lub do kruszywa.
- *Podłoże pod warstwę asfaltową* - powierzchnia przygotowana do ułożenia warstwy z mieszanki mineralno-asfaltowej.
- *Emulsja asfaltowa kationowa* - asfalt drogowy w postaci zawiesiny rozproszonego asfaltu w wodzie.

- *Próba technologiczna* – wytwarzanie mieszanki mineralno-asfaltowej w celu sprawdzenia, czy jej właściwości są zgodne z receptą laboratoryjną.
- *Odcinek próbny* – odcinek warstwy nawierzchni (o długości co najmniej 50m) wykonany w warunkach zbliżonych do warunków budowy, w celu sprawdzenia pracy sprzętu i uzyskiwanych parametrów technicznych robót.
- *Beton asfaltowy (AC)* - mieszanka mineralno-asfaltowa w której mieszanka kruszywa o uziarnieniu ciągłym lub nieciągłym tworzy wzajemnie klinującą się strukturę.
- *Podłoże pod warstwę asfaltową* - powierzchnia przygotowana do ułożenia warstwy z mieszanki mineralno-asfaltowej.
- *Kategoria ruchu (KR)* – obciążenie drogi ruchem samochodowym, wyrażone w osiach obliczeniowych (100 kN) na obliczeniowy pas ruchu na dobę.
- *Warstwa technologiczna* – konstrukcyjny element nawierzchni układany w pojedynczej operacji
- *Podbudowa* – górny element konstrukcyjny nawierzchni. Może być ułożona w jednej warstwie lub w kilku warstwach określanych jako górna lub dolna
- *Warstwa wyrównawcza* – w-wa o zmiennej grubości układana na istniejącej warstwie w celu uzyskania odpowiedniego profilu do układania pozostałych warstw
- *Warstwa ścieralna* – górna warstwa nawierzchni będąca w bezpośrednim kontakcie z ruchem
- *Warstwa wiążąca* – w-wa nawierzchni pomiędzy warstwą ścieralną a podbudową.
- *Wejściowy skład mieszanki*- przedstawienie składu mieszanki pod względem materiałów składowych , krzywej uziarnienia i procentowej zawartości lepiszcza w stosunku do mieszanki mineralno- asfaltowej – zazwyczaj jest to projekt laboratoryjny mieszanki
- *Wyjściowy skład mieszanki* - przedstawienie składu mieszanki pod względem materiałów składowych , uśrednionych wyników uziarnienia i zawartości lepiszcza rozpuszczalnego oznaczonego laboratoryjnie – zazwyczaj dotyczy mieszanki wyprodukowanej.
- *Dodatek*- materiał , który może być dodany do mieszanki w małych ilościach: tj włókna, polimery – dodane w celu poprawy cech mechanicznych mieszanki , jej urabialności lub koloru.
- *Granulat asfaltowy* – określona ilość materiału do użycia jako materiał składowy w produkcji mieszanki w technologii na gorąco.

Pozostałe określenia podstawowe są zgodne z odpowiednimi polskimi normami i definicjami podanymi w ST D-00.00.00 „Wymagania ogólne” punkt 1.4. oraz w pozostałych specyfikacjach technicznych.

## 1.5 Ogólne wymagania dotyczące robót

Ogólne wymagania dotyczące robót podano w ST-D-00.00.00 „Wymagania ogólne” punkt 1.5.

## 2. MATERIAŁY

### 2.1 Ogólne wymagania dotyczące materiałów

Ogólne wymagania dotyczące materiałów, ich pozyskiwania i składowania, podano w ST-D-00.00.00 „Wymagania ogólne” punkt 2.

### 2.2 Asfalt

Rodzaje asfaltu podano w pkt. 1.3 , natomiast ich parametry zestawiono w tabeli 1a.



Tabela 1a - Podział rodzajowy i wymagane właściwości asfaltów drogowych o penetracji od 20×0,1 mm do 330×0,1 mm wg PN-EN 12591:2004 z dostosowaniem do warunków polskich

lp	Właściwości		Metoda badania	Rodzaj asfaltu						
				20/30	35/50	50/70	70/100	100/150	160/220	250/330
<b>WŁAŚCIWOŚCI OBLIGATORYJNE</b>										
1	Penetracja w 25P°C	0,1m m	PN-EN 1426	20-30	35-50	50-70	70-100	100-150	160-220	250-330
2	Temperatura mięknięcia	P°C C	PN-EN 1427	55-63	50-58	46-54	43-51	39-47	35-43	30-38
3	Temperatura zapłonu, nie mniej niż	P°C C	PN-EN 22592	240	240	230	230	230	220	220
4	Zawartość składników rozpuszczalnych, nie mniej niż	% m/m	PN-EN 12592	99	99	99	99	99	99	99
5	Zmiana masy po starzeniu (ubytek lub przyrost) nie więcej niż	% m/m	PN-EN 12607-1	0,5	0,5	0,5	0,8	0,8	1,0	1,0
6	Pozostała penetracja po starzeniu, nie mniej niż	%	PN-EN 1426	55	53	50	46	43	37	35
7	Temperatura mięknięcia po starzeniu, nie mniej niż	P°C C	PN-EN 1427	57	52	48	45	41	37	32
<b>WŁAŚCIWOŚCI SPECJALNE KRAJOWE</b>										
8	Zawartość parafiny, nie więcej niż	%	PN-EN 12606-1	2,2	2,2	2,2	2,2	2,2	2,2	2,2
9	Wzrost temp. mięknięcia po starzeniu, nie więcej niż	P°C C	PN-EN 1427	8	8	9	9	10	11	11

„Przebudowa drogi gminnej (dz. nr 117 dr, obr. Buk) oraz skrzyżowania z drogą powiatową 3907Z Szczecin – Dobieszczyń (dz. nr 102 dr, obr. Buk), Gmina Dobra, powiat policki”.

10	Temperatura łamliwości, nie więcej niż	P <sup>o</sup> P C	PN-EN 12593	Nie okre- śla się	-5	-8	-10	-12	-15	-16
----	--	-----------------------	-------------	----------------------	----	----	-----	-----	-----	-----

### 2.3 Wypełniacz

Do mieszanki mineralno-asfaltowej należy stosować wypełniacz spełniający wymagania zawarte w normie PN-EN 13043:2004. Dopuszcza się stosowanie dodatku pyłów pochodzących z układu odpylania kruszywa w otaczarce – lecz nie więcej niż 50% całkowitej ilości wypełniacza w MMA. Wymagania dla wypełniacza podano w tablicy 2 poniżej:

Tabela 2 Wymagania wobec wypełniacza

Właściwości kruszywa	Wymagania wobec wypełniacza w zależności od kategorii ruchu	
	KR 3-4	KR5-6
Uziarnienie wg PN-EN 933-10;	Zgodnie z tab.3 ST	
Wolne przestrzenie w suchym zagęszcz Wypełniacz wg PN-EN 1097-4; Wymagana kategoria	V <sub>28/45</sub>	
Zawartość wody wg PN-EN 1097-5% Nie wyższa niż	1% m/m	
Przyrost temperatury mięknięcia wg PN-EN 13179-1; wymagana kat.	Δ <sub>R&amp;B</sub> 8/25	
Gęstość ziaren wg EN 1097-7	Deklarowana przez producenta	
Rozpuszczalność w wodzie wg PN-EN 1744-1; kategoria nie wyższa niż	WS <sub>10</sub>	
Jakość pyłów wg PN-EN 933-9; Kategoria nie wyższa niż	MB <sub>F</sub> 10	

„Przebudowa drogi gminnej (dz. nr 117 dr, obr. Buk) oraz skrzyżowania z drogą powiatową 3907Z Szczecin – Dobieszczyn (dz. nr 102 dr, obr. Buk), Gmina Dobra, powiat policki”.

Zawartość CaCO <sub>3</sub> w wypełniaczu wapiennym wg PN-EN 196-21; kategoria co najmniej	CC <sub>70</sub>
Zawartość NaOH w wypełniaczu mieszanym; kategoria	K <sub>a</sub> Deklarowana
Liczba asfaltowa wgEN 13179-2	BN <sub>Deklarowana</sub>

Tabela 3 Uziarnienie wypełniacza dodanego (PN-EN 933-10)

Sito #, mm	Ogólny zakres dla poszczególnych wyników	Maks. zakres uziarnienia deklarowany przez producenta
2	100	-
0,125	od 85 do 100	10
0,063	od 70 do 100	10

## 2.4 Kruszywo

Do mieszanki mineralno –asfaltowej należy zastosować kruszywa spełniające wymagania norm **PN-EN 13043:2004 i PN-EN 13108-1:2008**. Do stosowania na drogach publicznych na terenie Polski, zapisy powyższych norm wdrażają *Wymagania Techniczne „Kruszywa do mieszanek mineralno-asfaltowych i powierzchniowych utrwaleń na drogach publicznych (WT-1 Kruszywa2010)*.

Do mieszanek mineralno-asfaltowych można stosować kruszywo naturalne uzyskiwane z mineralnych surowców naturalnych występujących w przyrodzie ( żwir, piasek, żwir kruszony, kruszywo łamane ze skał, kruszywo z nadziarna i otoczków) i sztucznych, uzyskiwanych w wyniku procesu przemysłowego (obróbki termiczne, modyfikacje). Do tych ostatnich należy zaliczyć: kruszywo z żużli wielkopieczowych, stalowniczych i pomiedziowych.

Składowanie kruszywa powinno odbywać się w warunkach zabezpieczających je przed zanieczyszczeniem i zmieszaniem z innymi asortymentami kruszywa lub jego frakcjami.

## 2.5 Emulsja asfaltowa kationowa

Do połączeń między warstwowymi należy stosować drogową emulsję asfaltową wymienioną w ST dotyczącej oczyszczenia i skropienia w-w konstrukcyjnych.

## 2.6 Środek adhezyjny

Należy stosować środek adhezyjny o zadeklarowanym pochodzeniu, rodzaju i właściwościach. Wymagana przyczepność nie mniej niż 80%. Jeżeli w mieszance jest więcej niż 20% (m/m) grysów o charakterze kwaśnym (skały granitowe) rodzaj i ilość środka adhezyjnego należy ustalić indywidualnie w zależności od zastosowanego asfaltu i grysów.

## 3. SPRZĘT

### 3.1 Ogólne wymagania dotyczące sprzętu

Ogólne wymagania dotyczące sprzętu podano w ST-D-00.00.00 „Wymagania ogólne” punkt 3.

### 3.2 Sprzęt do wykonania warstwy nawierzchni z mieszanki

Wykonawca przystępujący do wykonania warstwy nawierzchni z mieszanki powinien wykazać się możliwością korzystania z następującego sprzętu:

- wytwórni (otaczarki) o mieszaniu cyklicznym lub ciągłym do wytwarzania mieszanek mineralno-asfaltowych z automatycznym podawaniem składników mieszanki
- układarek do rozkładania mieszanek mineralno-asfaltowych typu zagęszczanego,
- skrapiarek
- walców stalowych gładkich (trójkołowe, tandemowe), ogumionych.  
Ze względu na masę: średnich, ciężkich. Walce mogą być wyposażone w wibrację (choć nie zawsze będzie wykorzystywana)
- samochodów samowładowczych z przykryciem lub termosów,
- szczotek mechanicznych i /lub innych urządzeń czyszczących.
- inny jeśli Wykonawca uzna, że jest niezbędny

#### 3.2.1 Ogólne uwagi do sprzętu

- Układarki winny być mechaniczne i samojezdne wyposażone w elektronicznie kontrolowany stół zdolny do ułożenia mieszanki zgodnie z projektowaną osią, niweletą i spadkami poprzecznymi. Zdolność układania mieszanki winna być skorelowana z wydajnością otaczarki i wymaganiami technologicznymi. Układarka winna mieć co najmniej następujące wyposażenie:
  - elementy wibrujące (nóż i płyta) do wstępnego zagęszczania wraz ze sprawną regulacją częstotliwości i amplitudy drgań,
  - układy do podgrzewania elementów roboczych układarki.
- Wybór rodzaju zestawu walców pozostawia się Wykonawcy pod warunkiem osiągnięcia wymaganego wskaźnika zagęszczenia dla danej warstwy bitumicznej o określonej grubości i szerokości.
- Efekty osiągane proponowanym zestawem walców muszą być dokładnie sprawdzone na odcinku próbnym. Plan pracy walców dla każdej warstwy winien być przygotowany przez Wykonawcę i przedstawiony Inżynierowi do akceptacji.
- Mieszankę betonu asfaltowego należy przewozić pojazdami samowładowczymi wyposażonymi w pokrowce brezentowe o ładowności nie mniejszej niż 10 ton. Skrzynie wywrotek winny być dostosowane do współpracy z układarką w czasie rozładunku, kiedy to układarka pcha przed sobą wywrotek na podjeździe i na zjeździe.

## 4. TRANSPORT

### 4.1 Ogólne wymagania dotyczące transportu

Ogólne wymagania dotyczące transportu podano w ST-D-00.00.00 „Wymagania ogólne” punkt 4.

### 4.2 Transport materiałów

Założono zakup i dostawę na budowę gotowej mieszanki mineralno -asfaltowej Mieszanki należy przewozić samochodami samowładowczymi z przykryciem w czasie transportu i podczas oczekiwania na rozładunek.

Czas transportu od załadunku do rozładunku nie powinien przekraczać 2 godzin z jednoczesnym spełnieniem warunku zachowania temperatury wbudowania.

## 5. WYKONANIE ROBÓT

### 5.1 Ogólne zasady wykonania robót

Ogólne zasady wykonania robót podano w ST-D-00.00.00 „Wymagania ogólne” punkt 5.

„Przebudowa drogi gminnej (dz. nr 117 dr, obr. Buk) oraz skrzyżowania z drogą powiatową 3907Z Szczecin – Dobieszczyń (dz. nr 102 dr, obr. Buk), Gmina Dobra, powiat policki”.

Mieszanka przeznaczona do ułożenia w-wy z betonu asfaltowego powinna spełniać wymagania normy **PN-EN 13108-1:2008**. W normie przedstawiono dwojaki sposób projektowania składu mieszanki: empiryczny i funkcjonalny, przy czym w obu przypadkach należy zachować normowe wymagania ogólne. W niniejszej specyfikacji przedstawiono (założono) tylko wymagania dla betonu projektowanego w sposób empiryczny (konstrukcja nawierzchni jest katalogowa). Jeżeli Zamawiający zdecyduje o wykonaniu betonu w oparciu o metodę funkcjonalną –wymagania ST uzupełni we własnych zakresie.

Powyższa norma jest normą kwalifikacyjną dotyczącą mieszanek i nie dotyczy projektowania i budowy konstrukcji nawierzchni w związku z powyższym wykonanie robót i wymagania dla materiałów oparto o opracowanie IBDiM „**Wymagania Techniczne: Nawierzchnie Asfaltowe na drogach publicznych**”(WT -2 Nawierzchnie asfaltowe 2010).

## 5.2 Projektowanie mieszanek

Przed przystąpieniem do robót, w terminie uzgodnionym z Inżynierem, Wykonawca dostarczy Inżynierowi do akceptacji projekt składu mieszanek.

Projektowanie mieszanek polega na:

- doborze składników mieszanki mineralnej,
- doborze optymalnej ilości asfaltu.
- określeniu jej właściwości i porównaniu wyników z założeniami projektowymi.

Do analizy sitowej należy zastosować zestaw sit podstawowych plus zestaw 1 .

*Uwaga.*

W poniższych tabelach w pkt b) podano minimalną zawartość asfaltu, która dotyczy mieszanki o gęstości 2,65 Mg/m<sup>3</sup> – w przypadku zastosowania mieszanki o innej gęstości należy do wartości  $B_{min}$  zastosować współczynnik korygujący  $\alpha=2,65/\rho$  (gdzie  $\rho$  oznacza gęstość objętościową ziaren kruszywa mieszanki mineralnej Mg/m<sup>3</sup>)

### 5.2.1 BETON ASFALTOWY DO PODBUDOWY

#### a) Materiały

Do betonu asfaltowego do w-wy podbudowy nawierzchni drogowej należy stosować kruszywa i lepiszcza podane w tabeli 4:

Tabela 4

Materiał	Kategoria Ruchu							
	KR1-2		KR3-4			KR5-6		
Wymiar górnego sita mieszanki mineralnej D, mm	16	22	16	22	32	16	22	32
Lepiszczce asfaltowe <sup>2</sup>	50/70		35/50, 50/70, PMB 25/55-60, PMB 25/55-65, Wielorodzajowe 35/50, 50/70,					
Kruszywa mineralne	PN-EN 13043:2004 i PN-EN 13108-1:2008, WT-1 2010							

<sup>2</sup> prócz wymienionych można stosować inne lepiszcza nienormowe wg aprobat technicznych

Jeżeli granulat asfaltowy i mieszanka mineralno-asfaltowa zawierają asfalt drogowy lub granulat, który stanowi więcej niż 20 % masy mieszanki mineralno- asfaltowej to należy dokonać obliczenia temperatury mięknięcia i penetracji zgodnie z pkt. 4.2.2.3 normy PN-EN 13108-1.

#### b) Uziarnienie mieszanki i zawartość lepiszcza do podbudowy (projektowanie empiryczne)

„Przebudowa drogi gminnej (dz. nr 117 dr, obr. Buk) oraz skrzyżowania z drogą powiatową 3907Z Szczecin – Dobieszczyń (dz. nr 102 dr, obr. Buk), Gmina Dobra, powiat policki”.

Beton asfaltowy do w-w podbudowy powinien mieć uziarnienie mieszanki mineralnej mieszczącej się w podanych granicach i minimalna zawartość lepiszcza (tabela 5):

Właściwość	AC 16 P KR1-KR2		AC 22 P KR1-KR2		AC 16 P KR3-KR6		AC 22 P KR3-KR6	
	Od	Do	Od	Do	Od	Do	Od	Do
Przesiew % m/m Wymiar sita #, mm:								
45	-							
31,5	-	-	100	-	-	-	100	-
22,4	100	-	90	100	100	-	90	100
16	90	100	65	93	90	100	65	90
11,2	70	92	-	-	65	85	-	-
8	50	85	42	72	50	76	42	68
2	25	50	15	45	25	50	15	45
0,125	5	13	5	13	5	12	4	12
0,063	4	10	4	10	4	8	4	8
Minimalna zawartość lepiszcza	B <sub>min4,2</sub>		B <sub>min4,0</sub>		B <sub>min4,0</sub>		B <sub>min3,8</sub>	

c) Wymagane właściwości mieszanki mineralno- asfaltowej do w-w podbudowy (tabela 6)

Kategoria ruchu	KR1-2			KR3-4			KR5-6		
	Wymiar mieszanki		Zagęszczenie wg PN-EN 13108-20 i metoda badań	Wymiar mieszanki		Zagęszczenie wg PN-EN 13108-20 i metoda badań	Wymiar mieszanki		Zagęszczenie wg PN-EN 13108-20 i metoda badań
*****	AC16P	AC22P	<ul style="list-style-type: none"> <li>C.1.2.ubijanie: 2x50 ud.</li> <li>Badanie wg PN-EN 12697-8 p.4</li> </ul>	AC16P	AC22P / AC 32P	<ul style="list-style-type: none"> <li>C.1.3.ubijanie: 2x75 ud.</li> <li>Badanie wg PN-EN 12697-8 p.4</li> </ul>	AC16P	AC22P / AC 32P	<ul style="list-style-type: none"> <li>C.1.3.ubijanie: 2x75 ud.</li> <li>Badanie wg PN-EN 12697-8 p.4</li> </ul>
Minimalna i maksymalna zawartość wolnych przestrzeni	V <sub>min4,0</sub> V <sub>max8</sub>			V <sub>min4,0</sub> V <sub>max8</sub>	V <sub>min4,0</sub> V <sub>max7</sub>		V <sub>min4,0</sub> V <sub>max7</sub>		
Minimalna i maksymalna zawartość wolnych przestrzeni wypełnionych lepiszczem	VFB <sub>min50</sub> VFB <sub>max74</sub>		<ul style="list-style-type: none"> <li>C.1.2.ubijanie: 2x50 ud.</li> <li>Badanie wg PN-EN 12697-8 p.5</li> </ul>	Nie dotyczy			Nie dotyczy		
Minimalna zawartość wolnych przestrzeni w mieszance	VMA <sub>min14</sub>			<ul style="list-style-type: none"> <li>C.1.2.ubijanie: 2x50 ud.</li> <li>Badanie wg PN-EN 12697-8 p.5</li> </ul>	Nie dotyczy			Nie dotyczy	

„Przebudowa drogi gminnej (dz. nr 117 dr, obr. Buk) oraz skrzyżowania z drogą powiatową 3907Z Szczecin – Dobieszczyń (dz. nr 102 dr, obr. Buk), Gmina Dobra, powiat policki”.

Odporność na działanie wody	ITSR <sub>70</sub>	<ul style="list-style-type: none"> <li>• C.1.1.ubijanie: 2x35 ud</li> <li>• Badanie wg PN-EN 12697-12 przechow. w 40°C z jednym cyklem zamrażania-badanie w 25 °C</li> </ul>	ITSR <sub>70</sub>	<ul style="list-style-type: none"> <li>• C.1.1.ubijanie: 2x35 ud</li> <li>• Badanie wg PN-EN 12697-12 przechow. w 40°C z jednym cyklem zamrażania-badanie w 25 °C</li> </ul>	ITSR <sub>70</sub> ITSR <sub>70</sub>	<ul style="list-style-type: none"> <li>• C.1.1.ubijanie: 2x35 ud</li> <li>• Badanie wg PN-EN 12697-12 przechow. w 40°C z jednym cyklem zamrażania-badanie w 25 °C</li> </ul>
Odporność na deformacje trwałe: Maksymalny przyrost koleiny Maksymalna głębokość koleiny	Nie dotyczy		WTS <sub>AIR1,00</sub>  PRD <sub>AIR</sub> deklarowana	<ul style="list-style-type: none"> <li>• C.1.20, wałowanie P<sub>98</sub>-P<sub>100</sub></li> <li>• Badanie wg PN-EN 12697-22 metoda B,PN-EN13108:20 D.1.6, 60 °C, 10000 cykli</li> </ul>	WTS <sub>AIR0,60</sub>  PRD <sub>AIR</sub> deklarowana	<ul style="list-style-type: none"> <li>• C.1.20, wałowanie P<sub>98</sub>-P<sub>100</sub></li> <li>• Badanie wg PN-EN 12697-22 metoda B,PN-EN13108:20 D.1.6, 60 °C, 10000 cykli</li> </ul>

## 5.2.2 BETON ASFALTOWY DO WARSTWY WIĄŻĄCEJ

### a) Materiały

Do betonu asfaltowego do w-wy wiążącej nawierzchni drogowej należy stosować kruszywa i lepiszcza podane w tabeli 7:

Materiał	Kategoria Ruchu					
	KR1-2		KR3-4		KR5-6	
Wymiar górnego sita mieszanki mineralnej D, mm	11	16	16	22	16	22
Lepiszczce asfaltowe <sup>2</sup>	50/70		35/50, 50/70, PMB 25/55-60, PMB 25/55-65, Wielorodzajowe 35/50, 50/70,			
Kruszywa mineralne	PN-EN 13043:2004 i PN-EN 13108-1:2008, WT-1 2010					

<sup>1</sup> prócz wymienionych można stosować inne lepiszcza nienormowe wg aprobat technicznych

### b) Uziarnienie mieszanki i zawartość lepiszcza do wiążącej (projektowanie empiryczne)

Beton asfaltowy do w-wy wiążących powinien mieć uziarnienie mieszanki mineralnej mieszczącej się w podanych granicach i minimalną zawartość lepiszcza (tabela 8):

Właściwość	AC 11 W KR1-KR2		AC 16 W KR1-KR2		AC 16 W KR3-KR6		AC 22 W KR3-KR6	
	Od	Do	Od	Do	Od	Do	Od	Do
Przesiew % m/m								
Wymiar sita #, mm:								
31,5	-	-	-	-	-	-	100	-
22,4	-	-	100	-	100	-	90	100
16	100	-	90	100	90	100	65	90
11,2	90	100	65	80	70	90	-	-
8	60	85	-	-	55	85	45	70

„Przebudowa drogi gminnej (dz. nr 117 dr, obr. Buk) oraz skrzyżowania z drogą powiatową 3907Z Szczecin – Dobieszczyń (dz. nr 102 dr, obr. Buk), Gmina Dobra, powiat policki”.

2	30	55	25	55	25	50	20	45
0,125	6	24	5	15	4	12	4	12
0,063	3	8	3	8	4	10	4	10
Minimalna zawartość lepiszcza	B <sub>min4,6</sub>		B <sub>min4,4</sub>		B <sub>min4,4</sub>		B <sub>min4,2</sub>	

**c) Wymagane właściwości mieszanki mineralno- asfaltowej do w-w wiążącej (tabela 9)**

Kategoria ruchu	KR1-2			KR3-4			KR5-6		
Właściwości	Wymiar mieszanki		Zagęszczenie wg PN-EN 13108-20 i metoda badań	Wymiar mieszanki		Zagęszczenie wg PN-EN 13108-20 i metoda badań	Wymiar mieszanki		Zagęszczenie wg PN-EN 13108-20 i metoda badań
*****	AC11W	AC16W	<ul style="list-style-type: none"> <li>• C.1.2.ubijanie: 2x50 ud.</li> <li>• Badanie wg PN-EN 12697-8 p.4</li> </ul>	AC16W	AC22W	<ul style="list-style-type: none"> <li>• C.1.3.ubijanie: 2x75 ud.</li> <li>• Badanie wg PN-EN 12697-8 p.4</li> </ul>	AC16W	AC22W	<ul style="list-style-type: none"> <li>• C.1.3.ubijanie: 2x75 ud.</li> <li>• Badanie wg PN-EN 12697-8 p.4</li> </ul>
Minimalna i maksymalna wartość wolnych przestrzeni	V <sub>min3,0</sub> V <sub>max6,0</sub>	V <sub>min3,0</sub> V <sub>max6,0</sub>		V <sub>min4,0</sub> V <sub>max7</sub>	V <sub>min4,0</sub> V <sub>max7</sub>		V <sub>min4,0</sub> V <sub>max7</sub>	V <sub>min4,0</sub> V <sub>max7</sub>	
Minimalna i maksymalna wartość wolnych przestrzeni wypełnionych lepiszczem	VFB <sub>min65</sub> VFB <sub>max80</sub>	VFB <sub>min60</sub> VFB <sub>max80</sub>	<ul style="list-style-type: none"> <li>• C.1.2.ubijanie: 2x50 ud.</li> <li>• Badanie wg PN-EN 12697-8 p.5</li> </ul>	Nie dotyczy			Nie dotyczy		
Minimalna zawartość wolnych przestrzeni w mieszance	VMA <sub>min14</sub>	VMA <sub>min14</sub>		<ul style="list-style-type: none"> <li>• C.1.2.ubijanie: 2x50 ud.</li> <li>• Badanie wg PN-EN 12697-8 p.5</li> </ul>	Nie dotyczy			Nie dotyczy	
Odporność na działanie wody	ITSR <sub>80</sub>	ITSR <sub>80</sub>	<ul style="list-style-type: none"> <li>• C.1.1.ubijanie: 2x35 ud</li> <li>• Badanie wg PN-EN 12697-12 przechow. w 40°C z jednym cyklem zamrażania-badanie w 25 °C</li> </ul>		ITSR <sub>80</sub>	ITSR <sub>80</sub>	<ul style="list-style-type: none"> <li>• C.1.1.ubijanie: 2x35 ud</li> <li>• Badanie wg PN-EN 12697-12 przechow. w 40°C z jednym cyklem zamrażania-badanie w 25 °C</li> </ul>	ITSR <sub>80</sub>	ITSR <sub>80</sub>
Odporność na deformacje trwałe: Maksymalny przyrost koleiny Maksymalny	Nie dotyczy			WTS <sub>AIR0,30</sub> PRD <sub>AIR</sub> deklarowane	<ul style="list-style-type: none"> <li>• C.1.20, wałowanie P<sub>98</sub>-P<sub>100</sub></li> <li>• Badanie wg PN-EN 12697-22 metoda B,PN-</li> </ul>	WTS <sub>AIR 0,10</sub> PRD <sub>AIR</sub> deklarowane		<ul style="list-style-type: none"> <li>• C.1.20, wałowanie P<sub>98</sub>-P<sub>100</sub></li> <li>• Badanie wg PN-EN 12697-22 metoda B,PN-</li> </ul>	



„Przebudowa drogi gminnej (dz. nr 117 dr, obr. Buk) oraz skrzyżowania z drogą powiatową 3907Z Szczecin – Dobieszczyń (dz. nr 102 dr, obr. Buk), Gmina Dobra, powiat policki”.

a głębokość koleiny			EN13108:20 D.1.6, 60 °C, 10000 cykli		EN13108:20 D.1.6, 60 °C, 10000 cykli
---------------------	--	--	--	--	--

### 5.2.3 BETON ASFALTOWY DO WARSTWY ŚCIERALNEJ

#### a) Materiały

Do betonu asfaltowego do w-wy ścieralnej nawierzchni drogowej należy stosować kruszywa i lepiszcza podane w tabeli 10:

Materiał	Kategoria Ruchu						
	KR1-2			KR3-4		KR 5 -6	
Wymiar górnego sita mieszanki mineralnej DP, mm	5	8	11	8	11	8	11
Lepiszczce asfaltowe <sup>2</sup>	50/70P <sup>2</sup> P 70/100, Wielorodzajowy 50/70			50/70P <sup>2</sup> PMB 45/80-55, PMB45/80-60 Wielorodzajowy 50/70		PMB 45/80-55, PMB45/80-60 Wielorodzajowy 35/50	
Kruszywa mineralne	PN-EN 13043:2004 i PN-EN 13108-1:2008, WT-1 2010						

<sup>2</sup> prócz wymienionych można stosować inne lepiszcza nienormowe wg aprobat technicznych

W wypadku granulatu asfaltowego ( w ilości większej niż 10% w stosunku do masy mieszanki) i mieszanki wykonanej na bazie asfaltu drogowego wymaga się stosowanie zapisu w p. 4.2.2.3 normy PN-EN 13108-1 dotyczącego temperatury mięknięcia i penetracji.

W wypadku granulatu asfaltowego i mieszanki wykonanej na bazie asfaltu modyfikowanego ( lub dodatków modyfikujących ), ilość granulatu nie może być większa niż 10% w stosunku do masy mieszanki mineralno-asfaltowej.

#### b) Uziarnienie mieszanki i zawartość lepiszcza do w-wy ścieralnej ( projektowanie empiryczne)

Beton asfaltowy do w-wy ścieralnych powinien mieć uziarnienie mieszanki mineralnej mieszczące się w podanych granicach i minimalną zawartość lepiszcza (tabela 11):

Właściwość	AC 5 S KR1-KR2		AC 8 S KR1-KR2		AC 11 S KR1-KR2		AC 8 S KR3-KR6		AC11 S KR3-KR6	
	Od	Do	Od	Do	Od	Do	Od	Do	Od	Do
Przesiew % m/m										
Wymiar sita #, mm:										
16	-	-	-	-	100	-	-	-	100	-
11,2	-	-	100	-	90	100	100	-	90	100
8	100	-	90	100	70	90	90	100	60	90
5,6	90	100	70	90	-	-	60	80	-	-
2	40	65	45	60	30	55	40	55	35	50
0,125	8	22	8	22	8	20	8	22	8	20
0,063	6	14	6	14	5	12	5	12	5	11
Minimalna zawartość lepiszcza	BR <sub>min6,0</sub>		BR <sub>min5,80</sub>		BR <sub>min5,60</sub>		BR <sub>min5,60</sub>		BR <sub>min5,40</sub>	

#### c) Wymagane właściwości mieszanki mineralno- asfaltowej do w-wy ścieralnej (tabela 12)

„Przebudowa drogi gminnej (dz. nr 117 dr, obr. Buk) oraz skrzyżowania z drogą powiatową 3907Z Szczecin – Dobieszczyń (dz. nr 102 dr, obr. Buk), Gmina Dobra, powiat policki”.

Kategoria ruchu	KR1-2		KR3-6	
Właściwości	Wymiar mieszanki		Wymiar mieszanki	
	Zagęszczenie wg PN-EN 13108-20 i metoda badań		Zagęszczenie wg PN-EN 13108-20 i metoda badań	
*****	AC 5 S/ AC 8 S	AC11S	AC8S	AC11S
Minimalna i maksymalna wartość wolnych przestrzeni	VR <sub>min1,0</sub> VR <sub>max3,0</sub>		VR <sub>min2,0</sub> VR <sub>max 4</sub>	
Minimalna i maksymalna wartość wolnych przestrzeni wypełnionych lepiszczem	VFBR <sub>min75</sub> VFBR <sub>max93</sub>		Nie dotyczy	
Minimalna zawartość wolnych przestrzeni w mieszance	VMAR <sub>mi</sub> n14	VMAR <sub>min</sub> 14	Nie dotyczy	
Odporność na działanie wody	ITSRR <sub>90</sub>		ITSRR <sub>90</sub>	• C.1.1.ubijanie: 2x35 ud • Badanie wg PN-EN 12697-12 przechow. w 40°C z jednym cyklem zamrażania-badanie w 25 °C
Odporność na deformacje trwałe: Maksymalny przyrost koleiny Maksymalna głębokość koleiny	Nie dotyczy		WTSR <sub>AIR 0,30</sub> - dla KR 3-4 WTSR <sub>AIR 0,50</sub> - dla KR 5-6  PRDR <sub>AIR</sub> deklarowana - dla KR 5-6	• C.1.20, wałowanie PR <sub>98</sub> -RPR <sub>100</sub> R • Badanie wg PN-EN 12697-22 metoda B,PN-EN13108:20 D.1.6, 60 °C, 10000 cykli

### 5.3 Wytwarzanie mieszanki MMA i jej transport

- Mieszanki mineralno- asfaltowe należy produkować na gorąco w wytwórni, w otaczarce, zgodnie z receptą roboczą.
- Dozowanie składników powinno być zautomatyzowane. Dodatki modyfikujące lub stabilizacyjne należy podawać w postaci stałej lub ciekłej
- Lepiszczce przechowywane w zbiorniku powinny być ogrzewane w sposób pośredni, z układem termostatowania, zapewniającym utrzymanie stałej temperatury z tolerancją ± 5° C. Temperatura lepiszczca w zbiorniku nie powinna przekraczać (tabela 13):

„Przebudowa drogi gminnej (dz. nr 117 dr, obr. Buk) oraz skrzyżowania z drogą powiatową 3907Z Szczecin – Dobieszczyń (dz. nr 102 dr, obr. Buk), Gmina Dobra, powiat policki”.

Lepiszczce	Rodzaj	Najwyższa temperatura w zbiorniku w C°
Asfalt drogowy	50/70 35/50,	180 190
Polimeroasfalt drogowy	PMB 10/40-65 PMB10/4075 PMB 25/55-60 PMB 45/80-55	180

- Kruszywo o różnym wymiarze należy podawać pojedynczo, odmierzone jako udziały masowe lub objętościowe
- Kruszywo powinno być wysuszone i tak podgrzane, aby mieszanka mineralna po dodaniu lepiszcza uzyskała właściwą temperaturę.
- Temperatura mieszanki nie powinna być wyższa o więcej niż 30<sup>0</sup> C od najwyższej temperatury mieszanki, podanej w tabeli (nr 14) poniżej:

Lepiszczce asfaltowe	Beton asfaltowy AC*
35/50 50/70	od 155 do 195 od 140 do 180
PMB 10/40-65 PMB 10/40-75 PMB 25/55-60 PMB 25/55-65 PMB 45/80-55 PMB 45/80-60 PMB 65/105-60 PMB 65/105-70	Jw. od 150 do 190 od 140 do 180 Jw. od 130 do 180 Jw. Jw. Jw.

\* najniższa temperatura dotyczy mieszanki dostarczonej na miejsce wbudowania a najwyższa – dotyczy mieszanki bezpośrednio po wytworzeniu w wytwórni MMA.

- Wytwórnia masy (sterowana automatycznie wydajność min. 100Mg/h) powinna być zlokalizowana w odległości umożliwiającej zachowanie odpowiedniej temperatury (w przedziale podanym wyżej) przed wbudowaniem.
- Mieszanki powinny być dowożone na budowę odpowiednio zabezpieczone przed stygnięciem i dopływem powietrza, w samochodach samowładowczych.

#### 5.4 Przygotowanie podłoża – oczyszczenie, wyrównanie i skropienie podłoża

- Oczyszczenie, wyrównanie i skropienie podłoża pod ułożenie warstw bitumicznych opisano w odrębnej specyfikacji.
- Z podłoża należy zapewnić odpływ wody.

#### 5.5 Warunki przystąpienia do robót i rozkładanie mieszanki

- Warstwa nawierzchni z betonu asfaltowego może być układana, gdy temperatura otoczenia jest nie niższa od podanej w tabeli 15:

Rodaj robót	Minimalna temperatura otoczenia, °C	
	Przed przystąpieniem do robót	W trakcie robót
W-wa ścieralna o gr. ≥ 3 cm	0	+5
W-wa wiążąca	-2	0
Podbudowa	-5	-3

- Nie dopuszcza się układania mieszanki mineralno-asfaltowej na mokrym podłożu, podczas opadów atmosferycznych oraz silnego wiatru.
- Przed przystąpieniem do robót należy ocenić stan sprzętu (głównie stan deski wibracyjnej: ogrzewanie, wibracja, czystość, sprawność elektroniki sterującej pochyleniem deski wibracyjnej)
  - a) należy dążyć do uzyskania monolitycznej konstrukcji- układanie całą szerokością jezdni (jeśli nie ma takiej możliwości należy zastosować kilka rozkładarek obok siebie z odpowiednim przesunięciem lub w dwóch etapach –przy dużej szerokości), optymalnie grubymi w-wami.
  - b) przed rozłożeniem mieszanki należy ustalić kolejność ułożenia pasów roboczych w poszczególnych w-wach tak aby spoiny się nie pokrywały ( przesunięcie w-w względem siebie 15 cm w kierunku poprzecznym do osi jezdni – złącza podłużne; 2m w kierunku podłużnym do osi jezdni- złącza poprzeczne)
  - c) unikać częstej zmiany szerokości roboczej rozkładarki
  - d) przy układaniu mieszanki ręcznie w miejscach trudno dostępnych, dosypywanie kolejnych w-w należy wykonać przez spulchnienie grabiami powierzchni, tak aby nastąpiło dobre związanie mieszanki wcześniej ułożonej z nowo ułożoną
  - e) istniejące urządzenia infrastruktury technicznej należy zabezpieczyć np. przez przykrycie płytami stalowymi.
  - f) w przypadku przesuwania mieszanki podczas wałowania (po dolnej w-wie) należy odczekać do obniżenia temp. mieszanki.

## 5.6. Próba technologiczna i odcinek próbny

Ze względu na niewielki zakres robót nie przewiduje się wykonania odcinka próbnego, jednakże jeśli Inżynier zdecyduje inaczej Wykonawca wykona taki odcinek ( dł. 50m o szer. min. 5,5 m) min. 3 dni przed właściwym ułożeniem w celu sprawdzenia pracy sprzętu i uzyskanych parametrów technicznych betonu.

## 5.7. Wykonanie warstw z BA (AC)

Mieszanka powinna być wbudowywana układarką wyposażoną w układ z automatycznym sterowaniem grubości warstwy i utrzymywania niwelety zgodnie z dokumentacją projektową. Elementy układarki rozkładające i dogęszczające powinny być podgrzane przed rozpoczęciem robót. Temperatura mieszanki wbudowywanej nie powinna być niższa od minimalnej temperatury mieszanki podanej w punkcie 5.3. w tabeli 14.

Zagęszczanie mieszanki powinno odbywać się bezzwłocznie, zgodnie ze schematem przejść walca ustalonym na odcinku próbnym.

Złącza (tzw. styki) w nawierzchni powinny być wykonane w linii prostej, równolegle lub prostopadłe do osi drogi.

Złącza powinny być całkowicie związane, a przylegające warstwy powinny być w jednym poziomie.

Złącze robocze powinno być równo obcięte i powierzchnia obciętej krawędzi powinna być posmarowana lepiszczem, spryskanie emulsją kationową lub oklejona samoprzylepną topliwą taśmą bitumiczną. Sposób wykonywania złączy roboczych powinien być zaakceptowany przez Inżyniera.

Za zgodą Inżyniera, warstwę wiążącą można oddać do ruchu zaraz po jej wykonaniu – np. w przypadku prowadzenia połowicznych robót drogowych.

## 5.8 Ogólne warunki zagęszczania mieszanek bitumicznych

- Ustawienie walców tyłem do kierunku układania nawierzchni tj. za rozkładarką jako pierwsze są koła napędowe (odwrotne ustawienie spowoduje wybrzuszenie w-wy) Wyjątek: zagęszczanie na wzniesieniu.
- Początek zagęszczenia działki roboczej: w pierwszej kolejności zagęszczenie 10 cm pasa w-wy gorącej na styku z w-wą zimną (starą, frezowaną itd.) prostopadłe do kierunku układania mieszanki.
- Zagęszczenie należy rozpocząć od krawędzi nawierzchni ku środkowi (na najwolniejszym biegu walca, przejścia bardzo płynne).  
W przypadku układania mieszanki na połowie jezdni należy wykonać zagęszczenie wzdłuż łączenia działek roboczych a potem przejazdu kontynuować od krawędzi jezdni. Przy dwóch rozkładarkach poruszających się jednocześnie z przesunięciem zwałowanie zaczyna się od krawędzi zewnętrznych ku środkowi
- Przemieszczanie walca na poszczególne pasy powinno odbywać się jak najdalej od rozkładarki czyli w strefie najbardziej zagęszczonej i zimnej
- Zagęszczenie na zakrętach należy rozpoczynać od najniższej położonej, wewnętrznej krawędzi drogi  
( łuk wewnętrzny)
- Wałowanie walcem ogumionym rozpoczynać przy niskim ciśnieniu w oponach, podwyższając je w miarę wałowania a następnie gładkim.
- Mieszanki z elastomeroasfalterm należy zagęszczać walcami statycznymi stalowymi
- Pierwsze wałowanie należy przeprowadzić bez wibracji. Wibracje należy włączać podczas jazdy do przodu, przy powrocie należy wyłączać.
- Prędkość przejazdu walca powinna być jednostajna w granicach 2 od 4 km/h na początku i w granicach od 4 do 6 km/h w dalszej fazie wałowania,
- Zabrania się używania walców ogumionych z zużyтыми lub bieżnikowanymi oponami i nie posiadających możliwości zmiany ciśnienia,
- Zabrania się zostawiania walca w spoczynku lub na wibracji na gorącej lub świeżo wykonanej w-wie
- Zwilżanie wodą walca należy prowadzić w miarę oszczędnie
- Należy stosować sposób zagęszczania opracowany i sprawdzony na odcinku próbnym w dostosowaniu do konkretnego zestawu sprzętu.
- Brzeży nawierzchni asfaltowych stanowią obszar nie dogęszczony stąd należy zadbać o właściwe wykonanie boczny krawędzi poprzez:
  - a) ukształtować skośnie krawędzie (pochylenie 1:2) w-wy poprzez osprzęt profilujący założony na rozkładarce lub dociskający na walcu
  - b) uszczelnienie powierzchni brzeży nawierzchni gorącym lepiszczem ( 4kg/m<sup>2</sup> powierzchni bocznej)
  - c) dobre połączenia między w-wami konstrukcyjnymi w strefie przykrawędziowej.

### 5.8.1 Spoiny i szczeliny

Podczas układania nowej części w-wy przy w-wie przylegającej wykonanej wcześniej należy:

- przed pierwszym przejazdem walca przesunąć ręcznie mieszankę poza krawędź szczeliny (w kierunku rozkładanej mieszanki)
- pierwsze przejście walca powinno zachodzić 10-15 cm na gorącej warstwie przy czym walec porusza się po wykonanej wcześniej w-wie (chyba że obok odbywa się ruch samochodowy to zawałowanie odbywa się tuż przy styku w-w a potem na styku)

Przy łączeniu w-w ścieralnych należy zastosować taśmę bitumiczną albo smarowanie lepiszczem, skropienie emulsją. Po zakończeniu układania w-w należy połączenie z wystającą taśmą posypać drobnym grysem (2/5) i zawałować.

W przypadku powiązania istniejącej nawierzchni z nowo projektowaną, Inżynier może zdecydować o ułożeniu geosiatki. Parametry oraz szerokość pasa należy ustalić z Inżynierem Budowy.

## 6. KONTROLA JAKOŚCI ROBÓT

### 6.1 Ogólne zasady kontroli jakości robót

Ogólne zasady kontroli jakości robót podano w ST-D-00.00.00 „Wymagania ogólne” punkt 6. Badania mieszanek bitumicznych należy przeprowadzić w ilości adekwatnej do rzeczywistych ilości robót wykonywanych na budowie. W tabelach poniżej podano proponowane ilości badań w oparciu o WT -2 Nawierzchnie Asfaltowe.

W przypadku rozbieżności ewentualnie braku danych dotyczących częstotliwości i rodzaju badań należy skorzystać z w/w opracowania.

Wykonawca zapewni dostarczenie mieszanki z wytwórni. W celu wykazania, że mieszanka MMA o danym składzie spełnia wszelkie wymagania normowe i WT-2, producent dla każdego składu mieszanki przeprowadzi Badanie Typu wg PN-EN 13108-20.

### 6.2 Badania w czasie robót

#### 1.1.1. Częstotliwość oraz zakres badań i pomiarów

Częstotliwość oraz zakres badań i pomiarów podczas wykonywania nawierzchni z mieszanki AC (tabela 16):

Lp.	Wyszczególnienie badań	Częstotliwość badań
		Minimalna liczba badań na dziennej działce roboczej
1	Skład i uziarnienie mieszanki mineralno-asfaltowej pobranej w wytwórni	1 próbka (przy produkcji do 1000 Mg) 2 próbki przy produkcji ponad 1000Mg
2	Właściwości lepiszcza	1raz na 250 Mg
3	Właściwości wypełniacza	1 raz na 250 Mg
4	Właściwości kruszywa	przy każdej zmianie
5	Temperatura składników mieszanki mineralno-asfaltowej	dozór ciągły
6	Temperatura mieszanki mineralno-asfaltowej	każdy pojazd przy załadunku i w czasie wbudowywania
7	Wygląd mieszanki mineralno-asfaltowej	jw.

„Przebudowa drogi gminnej (dz. nr 117 dr, obr. Buk) oraz skrzyżowania z drogą powiatową 3907Z Szczecin – Dobieszczyń (dz. nr 102 dr, obr. Buk), Gmina Dobra, powiat policki”.

8	Właściwości próbek mieszanki mineralno-asfaltowej pobranej w wytwórni	jeden raz dziennie
lp.1 i lp.8 – badania mogą być wykonywane zamiennie		

### 6.2.2 Skład i uziarnienie mieszanek

Poniżej podano odchylenia, jakie powinna stosować wytwórnia wobec produkowanych mieszanek.

Za niezgodną mieszankę uważa się taką, która przekracza którykolwiek z sześciu podanych poniżej parametrów.

Tabela 17

Przechodzi przez sito	Pojedyncze próbki Odchylenia od założonego składu, %			Dozwolone odchylenie średnie od wartości założonej		
	Mieszanki drobno-ziarniste	Mieszanki grubo-ziarniste	Asfalt lany	Mieszanki drobno-ziarniste	Mieszanki grubo-ziarniste	Asfalt lany
D	-8 ÷ +5	-9 ÷ +5	-8 ÷ +5	±4	±5	±4
D/2 lub sito charakterystyczne kruszywa grubego	±7	±9	±8	±4	±4	±4
2 mm	±6	±7	±8	±3	±3	±3
Sito charakterystyczne kruszywa drobnego *	±4	±5	-	±2	±2	-
0,063 mm	±2	±3	±4	±1	±2	±2
Zawartość rozpuszczalnego lepiszcza	±0,5	±0,6	±0,5	±0,3	±0,3	±0,25

### 6.2.3 Pomiar temperatury mieszanki

Pomiar temperatury mieszanek powinien być dokonany przy załadunku i w czasie wbudowywania w nawierzchnię. Pomiar należy wykonać przy użyciu termometru z dokładnością  $\pm 2^{\circ}\text{C}$ , a temperatura powinna być zgodna z wymaganą w recepcie.

### 6.2.4 Sprawdzenie wyglądu mieszanki

Sprawdzenie wyglądu mieszanki polega na ocenie wizualnej jej wyglądu w czasie produkcji, załadunku, rozładunku i wbudowywania.

### 6.2.6 Właściwości mieszanki

Należy określać wolną przestrzeń na próbkach zagęszczonych metodą Marshalla. Wyniki powinny być zgodne z receptą laboratoryjną Zawartość wolnych przestrzeni w próbce Marshalla z próbki pobranej z mieszanki lub pobranej z nawierzchni nie może wykroczyć poza graniczne wartości o 2,0% v/v – dla AC P i AC W oraz 1,5 % dla AC S.

## 6.3 Badania dotyczące cech geometrycznych i właściwości nawierzchni z mieszanki

### 6.3.1 Częstotliwość oraz zakres badań i pomiarów mieszanki AC – tabela 18

Lp.	Wyszczególnienie badań	Minimalna częstotliwość badań i pomiarów	
1	Szerokość warstwy	10 razy na 1km drogi i w punktach charakterystycznych	Zgodność z dokumentacją projektową, z tolerancją + 5 cm.

„Przebudowa drogi gminnej (dz. nr 117 dr, obr. Buk) oraz skrzyżowania z drogą powiatową 3907Z Szczecin – Dobieszczyn (dz. nr 102 dr, obr. Buk), Gmina Dobra, powiat policki”.

2	Równość podłużna warstwy	każdy pas ruchu 4m łątą i klinem co 25 m, plus przy warstwie wiążącej planograf	Graniczne wartości podano w tabelach niżej
3	Równość poprzeczna warstwy	20 razy na 1 km drogi	jw
4	Spadki poprzeczne warstwy <sup>*)</sup>	10 razy na odcinku drogi o długości 1 km oraz w punktach charakterystycznych	zgodne z dokumentacją projektową z tolerancją $\pm 0,5\%$ pod warunkiem zachowania spadku podłużnego
5	Rzędne wysokościowe warstwy	Pomiar rzędnych niwelacji podłużnej i poprzecznej oraz usytuowania osi według dokumentacji budowy	zgodne z dokumentacją projektową z tolerancją $\pm 1$ cm.
6	Ukształtowanie osi w planie <sup>*)</sup>		zgodne z dokumentacją projektową z tolerancją $\pm 5$ cm.
7	Grubość warstwy	2 próbki z każdego pasa o powierzchni do 3000 m <sup>2</sup>	nie może być mniejsza od projektowanej o więcej niż 10%
8	Złącza podłużne i poprzeczne	cała długość złącza	
9	Krawędź, obramowanie warstwy	cała długość	
10	Wygląd warstwy	ocena ciągła	
11	Zagęszczenie warstwy	Jedna próbka do każdej warstwy i na każde rozpoczęte 6000m <sup>2</sup>	

*\*) Dodatkowe pomiary spadków poprzecznych i ukształtowania osi w planie należy wykonać w punktach głównych łuków poziomych.*

*Inżynier może zawęzić bądź rozszerzyć częstotliwość w/w badań i pomiarów jeśli uzna to za konieczne (np. uzasadnione wątpliwości co do wykonania robót).*

### 6.3.2 Równość warstwy

Nierówności podłużne i poprzeczne warstwy nie powinny być większe niż podane w tablicy 19 i 20.

Tabela 19 Równość podłużna :

Klasa drogi	Maks. nierówności podłoża pod w-wę ,mm	
	wiążąca	podbudowy
GP,	6	9
Z,L,D	9	12

Tabela 20 Równość poprzeczna :

Klasa drogi	Maks. nierówności podłoża pod w-wę ,mm		
	wiążąca	podbudowy	ścieralna
A, S, GP,	6	9	4
G	8	10	6
Z,L,D	9	12	9

### 6.3.3 Złącza podłużne i poprzeczne

Sprawdzenie prawidłowości wykonania złącza podłużnego i poprzecznego polega na oględzinach. Złącza powinny być równe i związane. Złącza podłużne w konstrukcjach wielowarstwowych powinny być przesunięte względem siebie o 15 cm w kierunku poprzecznym do osi jezdni . Złącza poprzeczne przesunąć względem siebie o co najmniej 2m w kierunku podłużnym do osi jezdni .

### 6.3.4 Krawędź, obramowanie warstwy

Warstwa bitumiczna przy ściekach drogowych, opornikach i urządzeniach w jezdni powinna wystawać od 5mm do 10 mm ponad ich powierzchnię. Warstwa nieobramowana powinna być wyprofilowana a w miejscach gdzie zaszła konieczność obcięcia, pokryta asfaltem.



### 6.3.5 Wygląd warstwy

Wygląd warstwy powinien mieć jednolitą teksturę, bez miejsc przeasfaltowanych, porowatych, łuszczących się i spękań. Ewentualne luźne grysy zastosowane do uszorstnienia warstwy powinny być usunięte.

### 6.3.6 Zagęszczenie warstwy i wolna przestrzeń w warstwie

Zagęszczenie i wolna przestrzeń w warstwie powinny być zgodne z poniższą tabelą 23:

Warstwa	Typ i wymiar mieszanki	Grubość zagęszczonej warstwy technologicznej cm	Wskaźnik zagęszczenia %	Zawartość wolnych przestrzeni w zagęszczonej warstwie % v/v
Podbudowa KR3	AC 22P	7-14	≥98	4-10
Wiążąca KR3	AC 16W	5-10		4-7
Ścieralna KR3	AC 11S	2,5-4,5	≥97	1-4

## 7. PRZEDMIAR I OBMIAR ROBÓT

### 7.1 Ogólne zasady przedmiaru i obmiaru robót

Ogólne zasady przedmiaru i obmiaru robót podano w ST-D-00.00.00 „Wymagania ogólne” punkt 7.

Jednostka obmiarowa i przedmiarowa jest 1m<sup>2</sup> wykonanej warstwy bitumicznej.

## 8. ODBIÓR ROBÓT

Ogólne zasady odbioru robót podano w ST-D-00.00.00 „Wymagania ogólne” punkt 8. Roboty uznaje się za zgodne z dokumentacją projektową i ST, jeżeli wszystkie pomiary i badania z zachowaniem tolerancji wg punktu 6 i WT Nawierzchnie Asfaltowe dały wyniki pozytywne.

## 9. PODSTAWA PŁATNOŚCI

### 9.1 Ogólne ustalenia dotyczące podstawy płatności

Ogólne ustalenia dotyczące w/w zagadnień podano w ST-D-00.00.00 „Wymagania ogólne” punkt 9. Cena, oprócz wymienionego zakresu niżej obejmuje wykonanie wszelkich prac związanych z wykonaniem zdania określonego w przedmiotowej specyfikacji w tym czynności ujęte w ST, dokumentacji projektowej oraz określonych wymogach formalno - prawnych

*Zakres prac obejmujący odpowiednio wykonanie 1m<sup>2</sup> podbudowy z betonu asfaltowego:*

- prace pomiarowe i roboty przygotowawcze,
- oznakowanie robót, zgodnie z zatwierdzonym projektem organizacji ruchu,
- przygotowanie warstwy podbudowy z kruszywa do skropienia i skropienie emulsją w ilości podanej w ST dot. skropienia warstw konstrukcyjnych
- zakup (ew. wyprodukowanie) mieszanki mineralno-asfaltowej i jej transport na miejsce wbudowania,
- posmarowanie lepiszczem krawędzi urządzeń obcych i krawężników,
- ew. rozłożenie w-wy profilującej (jeżeli zajdzie konieczność)
- rozłożenie i zagęszczenie mieszanki mineralno-asfaltowej,
- obcięcie krawędzi i posmarowanie asfaltem,
- przeprowadzenie pomiarów i badań laboratoryjnych, wymaganych w specyfikacji technicznej,

- uprzątnięcie terenu robót.

*Zakres prac obejmujący odpowiednio wykonanie 1m<sup>2</sup> warstwy wiążącej z betonu asfaltowego i w-wy ścieralnej:*

- prace pomiarowe i roboty przygotowawcze,
- oznakowanie robót, zgodnie z zatwierdzonym projektem organizacji ruchu,
- oczyszczenie warstwy podbudowy z betonu asfaltowego skropienie w ilości podanej w ST dot. skropienia warstw konstrukcyjnych
- zakup (ew. wyprodukowanie) mieszanki mineralno-asfaltowej i jej transport na miejsce wbudowania,
- uszczelnienie bitumiczną taśmą styku w miejscach gdzie jest to konieczne na etapie układania w-wy wiążącej .
- ew. rozłożenie w-wy profilującej (jeżeli zajdzie konieczność)
- rozłożenie i zagęszczenie mieszanki mineralno-asfaltowej,
- obcięcie krawędzi i posmarowanie asfaltem,
- ew. ułożenie geosiatki na styku dwóch nawierzchni na warstwie wiążącej bądź podbudowie
- przeprowadzenie pomiarów i badań laboratoryjnych, wymaganych w specyfikacji technicznej,
- uprzątnięcie terenu robót.

Skropienie i oczyszczenie opisano w odrębnej specyfikacji

## **10. PRZEPISY ZWIĄZANE**

### **10.1 Normy**

PN-EN 12597:2003 Asfalty i produkty asfaltowe. Terminologia

PN-EN 12591:2004 Asfalty i produkty asfaltowe. Wymagania dla asfaltów drogowych

PN-EN 13043:2004 Kruszywa do mieszanek bitumicznych i powierzchniowych utwaleń stosowanych na drogach, lotniskach i innych powierzchniach przeznaczonych do ruchu

PN-EN : 13108-1: 2008 Mieszanki mineralno –asfaltowe . Beton asfaltowy

PN-EN : 13108-21: 2008 Mieszanki mineralno –asfaltowe . Badanie typu

Uwaga:

Wszelkie wątpliwości dotyczące zastosowania właściwych wymagań normowych należy omówić z Inżynierem.

### **10.2 Inne dokumenty**

- Katalog typowych konstrukcji nawierzchni podatnych i półsztywnych, IBDiM, Warszawa, 1997
- Rozporządzenie Ministra Transportu i Gospodarki Morskiej z dnia 2 marca 1999 r. w sprawie warunków technicznych, jakim powinny odpowiadać drogi publiczne i ich usytuowanie (Dz.U. Nr 43 z 1999 r., poz. 430).
- K.Błazejowski SMA. Teoria i Praktyka wyd 2007. Warszawa
- K. Błazejowski, S.Styk . Technologia warstw asfaltowych wyd.2004 WKŁ Warszawa
- WT -2 Nawierzchnie Asfaltowe 2010

„Przebudowa drogi gminnej (dz. nr 117 dr, obr. Buk) oraz skrzyżowania z drogą powiatową 3907Z Szczecin – Dobieszczyń (dz. nr 102 dr, obr. Buk), Gmina Dobra, powiat policki”.

---

- WT-1 Kruszywa 2010
- WT3 Emulsje asfaltowe 2009

W przypadku wystąpienia powyżej nieaktualnych opracowań, Wykonawca jest zobowiązany do zastosowania materiałów zgodnych z wytycznymi obowiązującymi w momencie prowadzenia robót budowlanych oraz ustawą o wyrobach budowlanych.

„Przebudowa drogi gminnej (dz. nr 117 dr, obr. Buk) oraz skrzyżowania z drogą powiatową 3907Z Szczecin – Dobieszczyń (dz. nr 102 dr, obr. Buk), Gmina Dobra, powiat policki”.

---

**D – 06.00.00.      ROBOTY WYKOŃCZENIOWE**

**D – 06.01.01.      Umocnienie powierzchniowe skarp przez obsianie**

## **D-06.01.01. UMOCNIE NIE POWIERZCHNIOWE SKARP PRZEZ OBSIANIE**

### **1. WSTĘP**

#### **1.1. Przedmiot ST**

Przedmiotem niniejszej specyfikacji technicznej (ST) są wymagania dotyczące wykonania i odbioru robót związanych z wykonaniem przeciwoerozyjnego umocnienia skarp przez obsianie w związku z „Przebudową drogi gminnej (dz. nr 117 dr, obr. Buk) oraz skrzyżowania z drogą powiatową 3907Z Szczecin – Dobieszczyn (dz. nr 102 dr, obr. Buk), Gmina Dobra, powiat policki”.

#### **1.2. Zakres stosowania ST**

Specyfikacja Techniczna jest stosowana jako dokument przetargowy i kontraktowy przy zlecaniu i realizacji robót wymienionych w punkcie 1.1.

#### **1.3. Zakres robót objętych ST**

Ustalenia zawarte w niniejszej specyfikacji dotyczą zasad prowadzenia robót związanych z humusowaniem i wykonaniem obsiewu skarp zgodnie z lokalizacją wskazaną w Dokumentacji Projektowej.

#### **1.4. Określenia podstawowe**

**1.4.1.** Rów - otwarty wykop, który zbiera i odprowadza wodę.

**1.4.2.** Ziemia urodzajna (humus) - ziemia roślinna zawierająca co najmniej 2% części organicznych.

**1.4.3.** Humusowanie - zespół czynności przygotowujących powierzchnię gruntu do obudowy roślinnej, obejmujący dogęszczenie gruntu, rowkowanie, naniesienie ziemi urodzajnej z jej grabieniem (bronowaniem) i dogęszczeniem.

**1.4.4.** Pozostałe określenia podstawowe są zgodne z odpowiednimi polskimi normami i z definicjami podanymi w ST D-00.00.00 „Wymagania ogólne” pkt 1.4.

#### **1.5. Ogólne wymagania dotyczące robót**

Ogólne wymagania dotyczące robót podano w OST D-M-00.00.00 „Wymagania ogólne” pkt 1.5.

### **2. MATERIAŁY**

#### **2.1. Ogólne wymagania dotyczące materiałów**

Ogólne wymagania dotyczące materiałów, ich pozyskiwania i składowania, podano w ST D-00.00.00 „Wymagania ogólne” pkt 2.

#### **2.2. Rodzaje materiałów**

Materiałami stosowanymi przy umacnianiu skarp objętymi niniejszą ST są:

- ziemia urodzajna,
- nasiona traw.

#### **2.3. Ziemia urodzajna (humus)**

Ziemia urodzajna powinna zawierać co najmniej 2% części organicznych. Ziemia urodzajna powinna być wilgotna i pozbawiona kamieni większych od 5 cm oraz wolna od zanieczyszczeń obcych.

W przypadkach wątpliwych Inżynier może zlecić wykonanie badań w celu stwierdzenia, że ziemia urodzajna odpowiada następującym kryteriom:

a) optymalny skład granulometryczny:

- |  |           |
|--|-----------|
| - frakcja ilasta ( $d < 0,002$ mm)     | 12 - 18%, |
| - frakcja pylasta (0,002 do 0,05mm)    | 20 - 30%, |
| - frakcja piaszczysta (0,05 do 2,0 mm) | 45 - 70%, |

b) zawartość fosforu ( $P_2O_5$ )  $> 20$  mg/m<sup>2</sup>,

c) zawartość potasu ( $K_2O$ )  $> 30$  mg/m<sup>2</sup>,

d) kwasowość pH  $\geq 5,5$ .

## 2.4. Nasiona traw

Wybór gatunków traw należy dostosować do rodzaju gleby i stopnia jej zawilgocenia. Zaleca się stosować mieszanki traw o drobnym, gęstym ukorzeniu, spełniające wymagania PN-R-65023:1999 [9] i PN-B-12074:1998 [4].

## 3. SPRZĘT

### 3.1. Ogólne wymagania dotyczące sprzętu

Ogólne wymagania dotyczące sprzętu podano w ST D-00.00.00 „Wymagania ogólne” pkt 3.

### 3.2. Sprzęt do wykonania robót

Wykonawca przystępujący do wykonania umocnienia techniczno-biologicznego powinien wykazać się możliwością korzystania z następującego sprzętu:

- równiarek,
- cysterny z wodą pod ciśnieniem (do zraszania) oraz węży do podlewania (miejsc niedostępnych).

## 4. TRANSPORT

### 4.1. Ogólne wymagania dotyczące transportu

Ogólne wymagania dotyczące transportu podano w ST D-00.00.00 „Wymagania ogólne” pkt 4.

### 4.2. Transport materiałów

#### 4.2.1. Transport nasion traw

Nasiona traw można przewozić dowolnymi środkami transportu w warunkach zabezpieczających je przed zawilgoceniem.

## 5. WYKONANIE ROBÓT

### 5.1. Ogólne zasady wykonania robót

Ogólne zasady wykonania robót podano w ST D-00.00.00 „Wymagania ogólne” pkt 5.

### 5.2. Humusowanie

Humusowanie powinno być wykonywane od górnej krawędzi skarpy do jej dolnej krawędzi. Warstwa ziemi urodzajnej powinna sięgać poza górną krawędź skarpy i poza podnóże skarpy nasypu od 15 do 25 cm.

Grubość pokrycia ziemi urodzajną powinna wynosić 5 cm po zagęszczeniu, w zależności od gruntu występującego na powierzchni skarpy.

W celu lepszego powiązania warstwy ziemi urodzajnej z gruntem, na powierzchni skarpy należy wykonywać rowki poziome lub pod kątem 30° do 45° o głębokości od 3 do 5 cm, w

odstępach co 0,5 do 1,0 m. Ułożoną warstwę ziemi urodzajnej należy zagrobić (pobronować) i lekko zagęścić przez uderzenie ręczne lub mechaniczne.

### 5.3. Umocnienie skarp przez obsianie trawą

Proces umocnienia powierzchni skarp i rowów poprzez obsianie nasionami traw polega na:

- a) wytworzeniu na skarpie warstwy ziemi urodzajnej przez:
  - humusowanie (patrz pkt 5.2), lub,
  - wymieszanie gruntu skarpy z naniesionymi osadami ściekowymi za pomocą osprzętu agrouprawowego, aby uzyskać zawartość części organicznych warstwy co najmniej 1%,
- b) obsianiu warstwy ziemi urodzajnej kompozycjami nasion traw w ilości od 18 g/m<sup>2</sup> do 30 g/m<sup>2</sup>, dobranych odpowiednio do warunków siedliskowych (rodzaju podłoża, wystawy oraz pochylenia skarpy),

W okresach posusznych należy systematycznie zraszać wodą obsiane powierzchnie.

## 6. KONTROLA JAKOŚCI ROBÓT

### 6.1. Ogólne zasady kontroli jakości robót

Ogólne zasady kontroli jakości robót podano w ST D-00.00.00 „Wymagania ogólne” pkt 6.

### 6.2. Kontrola jakości humusowania i obsiania

Kontrola polega na ocenie wizualnej jakości wykonanych robót i ich zgodności z SST, oraz na sprawdzeniu daty ważności świadectwa wartości siewnej wysianej mieszanki nasion traw.

Po wzejściu roślin, łączna powierzchnia nie porośniętych miejsc nie powinna być większa niż 2% powierzchni obsianej skarpy, a maksymalny wymiar pojedynczych nie zatrązionych miejsc nie powinien przekraczać 0,2 m<sup>2</sup>. Na zarośniętej powierzchni nie mogą występować wyżłobienia erozyjne ani lokalne zsuwy.

## 7. OBMIAR ROBÓT

### 7.1. Ogólne zasady obmiaru robót

Ogólne zasady obmiaru robót podano w ST D-00.00.00 „Wymagania ogólne” pkt 7.

### 7.2. Jednostka obmiarowa

Jednostką obmiarową jest:

- m<sup>2</sup> (metr kwadratowy) powierzchni skarp i rowów umocnionych przez humusowanie, obsianie,

## 8. ODBIÓR ROBÓT

Ogólne zasady odbioru robót podano w OST D-M-00.00.00 „Wymagania ogólne” pkt 8.

Roboty uznaje się za wykonane zgodnie z dokumentacją projektową, SST i wymaganiami Inżyniera, jeżeli wszystkie pomiary i badania z zachowaniem tolerancji wg pktu 6 dały wyniki pozytywne.

## 9. PODSTAWA PŁATNOŚCI

### 9.1. Ogólne ustalenia dotyczące podstawy płatności

Ogólne ustalenia dotyczące podstawy płatności podano w ST D-00.00.00 „Wymagania ogólne” pkt 9.

### 9.2. Cena jednostki obmiarowej

Cena wykonania 1m<sup>2</sup> umocnienia skarp przez humusowanie i obsianie obejmuje:

- roboty pomiarowe i przygotowawcze,
- dostarczenie i wbudowanie materiałów,

- uporządkowanie terenu,
- przeprowadzenie badań i pomiarów wymaganych w specyfikacji technicznej.

## **10. PRZEPISY ZWIĄZANE**

### **10.1. Normy**

PN-R-65023:1999      Materiał siewny. Nasiona roślin rolniczych

PN-S-02205:1998      Drogi samochodowe. Roboty ziemne. Wymagania i badania



„Przebudowa drogi gminnej (dz. nr 117 dr, obr. Buk) oraz skrzyżowania z drogą powiatową 3907Z Szczecin – Dobieszczyń (dz. nr 102 dr, obr. Buk), Gmina Dobra, powiat policki”.

---

**D – 07.00.00. URZĄDZENIA BEZPIECZEŃSTWA RUCHU**

**D – 07.01.01. Oznakowanie poziome**

**D – 07.02.01. Oznakowanie pionowe**

## **D-07.01.01. OZNAKOWANIE POZIOME**

### **1. WSTĘP**

#### **1.1. Przedmiot ST**

Przedmiotem niniejszej Specyfikacji Technicznej (ST) są wymagania dotyczące wykonania i odbioru robót związanych z wykonaniem i odbiorem oznakowania poziomego w związku z „Przebudową drogi gminnej (dz. nr 117 dr, obr. Buk) oraz skrzyżowania z drogą powiatową 3907Z Szczecin – Dobieszczyń (dz. nr 102 dr, obr. Buk), Gmina Dobra, powiat policki”.

#### **1.2. Zakres stosowania ST**

Specyfikacja Techniczna jest stosowana jako dokument przetargowy i kontraktowy przy zlecaniu i realizacji robót wymienionych w p.1.1.

#### **1.3. Zakres robót objętych ST**

Ustalenia zawarte w niniejszej specyfikacji dotyczą zasad prowadzenia robót związanych z wykonywaniem i odbiorem oznakowania poziomego stosowanego na drodze zgodnie z Dokumentacją Projektową.

W dokumentacji zaprojektowano oznakowanie cienkowarstwowe.

#### **1.4. Określenia podstawowe**

*Oznakowanie poziome* - znaki drogowe poziome, umieszczone na nawierzchni w postaci linii ciągłych lub przerywanych, pojedynczych lub podwójnych, strzałek, napisów, symboli oraz innych linii związanych z oznaczeniem określonych miejsc na tej nawierzchni.

*Znaki podłużne* - linie równoległe do osi jezdni lub odchylone od niej pod niewielkim kątem, występujące jako linie segregacyjne lub krawędziowe, przerywane lub ciągłe.

*Strzałki* – znaki poziome na nawierzchni, występujące jako strzałki kierunkowe służące do wskazania dozwolonego kierunku jazdy oraz strzałki naprowadzające, które uprzedzają o konieczności opuszczania pasa, na którym się znajdują.

*Materiały do poziomego znakowania dróg* - materiały zawierające rozpuszczalniki, wolne od rozpuszczalników lub punktowe elementy odblaskowe, które mogą zostać naniesione albo wbudowane przez malowanie, natryskiwanie, odlewanie, wytłaczanie, rolowanie, klejenie itp. na nawierzchnie drogowe, stosowane w temperaturze otoczenia lub w temperaturze podwyższonej. Materiały te powinny być retrorefleksyjne.

*Materiały do oznakowania cienkowarstwowego* – farby rozpuszczalnikowe, chemoutwardzalne, wodorozcieńczalne układane na mokro o min. gr. 0,30 mm i max 0,80mm.

*Trwałe oznakowanie dróg* - oznakowanie, którego czas użytkowania, wynosi co najmniej 12 miesięcy.

#### **1.5. Ogólne wymagania dotyczące robót**

Ogólne wymagania dotyczące robót podano w ST D-M-00.00.00 „Wymagania ogólne” pkt 1.5.

## **2. MATERIAŁY**

### **2.1. Ogólne wymagania dotyczące materiałów**

Ogólne wymagania dotyczące materiałów, ich pozyskiwania i składowania podano w ST D-M-00.00.00 „Wymagania ogólne” pkt 2.

## 2.2. Dokument dopuszczający do stosowania materiałów

Materiały stosowane przez Wykonawcę do poziomego oznakowania dróg powinny spełniać warunki postawione w rozporządzeniu Ministra Infrastruktury [7].

Producenci powinni oznakować wyroby znakiem CE, zgodnie z rozporządzeniem Ministra Infrastruktury [12], co oznacza wystawienie deklaracji zgodności z normą zharmonizowaną (np. dla kulek szklanych [3, 3a] i punktowych elementów odblaskowych [5, 5a]).

Aprobata techniczna wystawiona przed czasem wejścia w życie rozporządzenia [15] nie mogą być zmieniane lecz zachowują ważność przez okres, na jaki zostały wydane.

## 2.3. Badanie materiałów, których jakość budzi wątpliwość

Wykonawca powinien przeprowadzić dodatkowe badania tych materiałów, które budzą wątpliwości jego lub Inżyniera, co do jakości, w celu stwierdzenia czy odpowiadają one wymaganiom określonym w aprobacie technicznej. Badania te Wykonawca zleci IBDiM lub akredytowanemu laboratorium drogowemu. Badania powinny być wykonane zgodnie z PN-EN 1871:2003 [6] lub Warunkami Technicznymi POD-97 [9] lub POD-2006 po ich wydaniu [10].

## 2.4. Oznakowanie opakowań

Wykonawca powinien żądać od producenta, aby oznakowanie opakowań materiałów do poziomego znakowania dróg było wykonane zgodnie z PN-O-79252 [2], a ponadto aby na każdym opakowaniu był umieszczony trwały napis zawierający:

- nazwę i adres producenta,
- datę produkcji i termin przydatności do użycia,
- masę netto,
- numer partii i datę produkcji,
- informację, że wyrób posiada aprobatę techniczną IBDiM i jej numer,
- nazwę jednostki certyfikującej i numer certyfikatu, jeśli dotyczy [8],
- znak „CE” wg rozporządzenia Ministra Infrastruktury [12],
- informację o szkodliwości i klasie zagrożenia pożarowego,
- ewentualne wskazówki dla użytkowników.

## 2.5. Przepisy określające wymagania dla materiałów

Podstawowe wymagania dotyczące materiałów podano w punkcie 2.6, a szczegółowe wymagania określone są w Warunkach technicznych POD-97 [9] lub POD-2006 po ich wydaniu [10].

## 2.6. Wymagania wobec materiałów do poziomego oznakowania dróg

### 2.6.1. Materiały do oznakowań cienkowarstwowych

Materiałami do wykonywania oznakowania cienkowarstwowego powinny być farby nakładane warstwą grubości od 0,4 mm do 0,8 mm (na mokro). Powinny to być ciekłe produkty zawierające ciała stałe zdyspergowane w roztworze żywicy syntetycznej w rozpuszczalniku organicznym lub w wodzie, które mogą występować w układach jedno- lub wieloskładnikowych.

Podczas nakładania farb, do znakowania cienkowarstwowego, na powierzchnię pędzlem, wałkiem lub przez natrysk, powinny one tworzyć warstwę kohezyjną w procesie odparowania i/lub w procesie chemicznym.

Właściwości fizyczne poszczególnych materiałów do poziomego oznakowania cienkowarstwowego określają aprobaty techniczne.

### 2.6.2. Materiał odblaskowy

Materiały w postaci kulek szklanych refleksyjnych do posypywania lub narzucania pod ciśnieniem na materiały do oznakowania powinny zapewniać widzialność w nocy przez odbicie powrotne w kierunku pojazdu wiązki światła wysyłanej przez reflektory pojazdu.

Mikrokulki szklane do oznakowań powinny charakteryzować się odpowiednim uziarnieniem: 125- 850

mikrometrów najlepiej z powłoka silikonową.

Mikrokulki powinny być powierzchniowo ulepszone oraz muszą charakteryzować się następującymi cechami:

- współczynnikiem załamania światła - ponad 1.50,
- odpornością na wodę, kwasu solny, chlorek wapniowy i siarczek sodowy,
- zawartością mikrokulek z defektami - nie więcej niż 20% w przypadku kulek o średnicy 1 mm oraz 30% w przypadku kulek o maksymalnej średnicy równej i większej niż 1mm.

Materiały do poziomego znakowania dróg należy przechowywać w magazynach odpowiadających zaleceniom producenta, zwłaszcza zabezpieczających je od napromieniowania słonecznego, opadów i w odpowiedniej temperaturze.

W zależności od rodzaju zastosowanego materiału podkładowego mikrokulki należy rozsypać w czasie nie późniejszym niż 5-10 s po aplikacji podkładu, w ilości od 250 g/m<sup>2</sup> do 480 g/m<sup>2</sup>.

### 3. SPRZĘT

#### 3.1. Ogólne wymagania dotyczące sprzętu

Ogólne wymagania dotyczące sprzętu podano w ST D-M-00.00.00 „Wymagania ogólne” pkt 3.

#### 3.2. Sprzęt do wykonania oznakowania poziomego

Wykonawca przystępujący do wykonania oznakowania poziomego, w zależności od zakresu robót, powinien wykazać się możliwością korzystania z następującego sprzętu, zaakceptowanego przez Inżyniera:

- szczotek mechanicznych (zaleca się stosowanie szczotek wyposażonych w urządzenia odpylające) oraz szczotek ręcznych,
- malowarek
- sprzętu do badań, określonego w ST.

Wykonawca powinien zapewnić odpowiednią jakość, ilość i wydajność malowarek lub układarek proporcjonalną do wielkości i czasu wykonania całego zakresu robót.

### 4. TRANSPORT

#### 4.1. Ogólne wymagania dotyczące transportu

Ogólne wymagania dotyczące transportu podano w ST D-M-00.00.00 „Wymagania ogólne” pkt 4.

#### 4.2. Przewóz materiałów do poziomego znakowania dróg

Pozostałe materiały do znakowania poziomego należy przewozić krytymi środkami transportowymi, chroniąc opakowania przed uszkodzeniem mechanicznym, zgodnie z PN-C-81400 [1] oraz zgodnie z prawem przewozowym.

### 5. WYKONANIE ROBÓT

#### 5.1. Ogólne zasady wykonania robót

Ogólne zasady wykonania robót podano w ST D-M-00.00.00 „Wymagania ogólne” pkt 5. Nowe i odnowione nawierzchnie dróg przed otwarciem do ruchu muszą być oznakowane zgodnie z dokumentacją projektową.

- W przypadku prowadzenia ewentualnych robót znakowania w obrębie odcinka na którym odbywa się ruch Wykonawca jest odpowiedzialny za bezpieczeństwo ruchu na tym odcinku przez cały okres prowadzenia prac.
- Wykonawca ponosi odpowiedzialność za szkody wynikłe z niewłaściwego oznakowania i niewłaściwej organizacji robót, chyba że Zamawiający zdecydował inaczej,
- Wykonawca jest odpowiedzialny za materiały które stosuje: zawartość składników lotnych (rozpuszczalników organicznych) nie powinna przekraczać w materiałach do znakowania:

- cienkowieńcowego 30% (m/m),

Nie dopuszcza się stosowania materiałów zawierających rozpuszczalniki aromatyczne (jak np. toluen, ksylen) w ilości większej niż 10%. Nie dopuszcza się stosowania materiałów zawierających benzen i rozpuszczalniki chlorowane.

- W przypadku, gdy Inżynier zaleci, Wykonawca ma obowiązek wykonać odcinek próbny oznakowania

w celu:

- a) sprawdzenia na wybranym odcinku próbnym ilości i jakości dozowania przy takich nastawach parametrów, jakie zamierza się utrzymywać podczas wykonywania oznakowania,
- b) sprawdzenia jakości stosowanych materiałów obejmujące:
  - sprawdzenie oznakowania opakowań i zgodności dostarczonych materiałów z przewidzianymi do stosowania,
  - wizualną ocenę stanu materiałów w zakresie jednorodności i widocznych wad,
  - czas schnięcia.

Prawidłowe wykonanie poziomego oznakowania drogi zależy od właściwego przygotowania nawierzchni oraz od rygorystycznego przestrzegania reżimów technologicznych i wykonania robót w odpowiednich warunkach pogodowych.

## **5.2. Warunki atmosferyczne**

W czasie wykonywania oznakowania temperatura nawierzchni i powietrza powinna wynosić co najmniej 5°C, a wilgotność względna powietrza powinna być zgodna z zaleceniami producenta lub wynosić co najwyżej 85%.

## **5.3. Zakres wykonywanych robót**

### *5.3.1 Przygotowanie podłoża*

Przed rozpoczęciem prac należy oczyścić nawierzchnię z pyłu, kurzu, smarów i oleju, piasku oraz innych zanieczyszczeń. Powierzchnia musi być czysta i sucha

### *5.3.2. Wytrasowanie geometrii znakowania poziomego trasy - przedznakowanie*

Dokładne położenie przyszłych znakowań należy zaznaczyć na nawierzchni w oparciu o projekt oznakowania. Aby trasowanie było jednoznacznie czytelnie, należy nanieść w odpowiednich odstępach punkty lub wąskie linie, farbą o niskiej żywotności, zgodnie z przebiegiem zaplanowanego znakowania. Początek i koniec różnego rodzaju linii, należy nanieść za pomocą małych poprzecznych kresek, natomiast całość przedznakowania wykonać przy pomocy cienkich linii lub kropek. W przypadku wytaczania długich ciągów punkty charakterystyczne co 100 m powinny być wyznaczone przez uprawnionego geodetę.

### *5.2.3. Wykonanie oznakowania poziomego na nawierzchni*

Znakowanie należy wykonać według wymiarów geometrycznych przewidzianych projekcie oznakowania. Masa powinna być nanoszona zgodnie z zaleceniami producenta, tak by zostały spełnione niżej opisane wymagania dla oznakowania poziomego. Przed rozpoczęciem prac Wykonawca jest zobowiązany do uzyskania dla partii masy, skróconego świadectwa badania jakości oraz sprawdzenia czy powierzchnia znakowania nadaje się do wykonania robót, a więc czy jest wystarczająco czysta, sucha i czy zgodnie z instrukcją producenta względna wilgotność powietrza nie jest zbyt wysoka oraz temperatura jezdni i powietrza nie jest zbyt niska.

### *Uwagi do wykonania oznakowania cienkowieńcowego*

Wykonanie znakowania powinno być zgodne z zaleceniami producenta materiałów, a w przypadku ich braku lub niepełnych danych - zgodne z poniższymi wskazaniem.

Farbę do znakowania cienkowieńcowego po otwarciu opakowania należy wymieszać w czasie od 2 do 4 minut do uzyskania pełnej jednorodności. Przed lub w czasie napełniania zbiornika

malowarki zaleca się przecedzić farbę przez sito 0,6 mm. Nie wolno stosować do malowania mechanicznego farby, w której osad na dnie opakowania nie daje się całkowicie wymieszać lub na jej powierzchni znajduje się kożuch.

Farbę należy nakładać równomierną warstwą o grubości ustalonej w SST, zachowując wymiary i ostrość krawędzi. Grubość nanoszonej warstwy zaleca się kontrolować przy pomocy grzebienia pomiarowego na płycie szklanej lub metalowej podkładanej na drodze malowarki. Ilość farby zużyta w czasie prac, określona przez średnie zużycie na metr kwadratowy nie może się różnić od ilości ustalonej, więcej niż o 20%.

Wszystkie większe prace powinny być wykonane przy użyciu samojezdnych malowarek z automatycznym podziałem linii i posypywaniem kulkami szklanymi z ew. materiałem uszorstniającym. W przypadku mniejszych prac, wielkość, wydajność i jakość sprzętu należy dostosować do zakresu i rozmiaru prac. Decyzję dotyczącą rodzaju sprzętu i sposobu wykonania znakowania podejmuje Inżynier na wniosek Wykonawcy.

## 6. KONTROLA JAKOŚCI ROBÓT

### 6.1. Ogólne zasady kontroli jakości robót

Ogólne zasady kontroli jakości robót podano w ST D-00.00.00 „Wymagania ogólne” pkt 6.

Badania niezbędne do odbioru robót – są wykonywane na koszt Wykonawcy.

Poniżej podano wymagania jakościowe dla oznakowania cienkowarstwowego.

#### 6.1.1. Kontrola jakości

Przed przystąpieniem do znakowania Wykonawca przedstawi Zamawiającemu do akceptacji rodzaj materiałów, które zamierza zastosować wraz odpowiednimi dokumentami (Inżynier, w razie wątpliwości co do wymagań technicznych dla fabry, może zlecić wykonanie badania.)

#### 6.1.2. Kontrola jakości mikrokulek szklanych

Przed rozpoczęciem malowania, Wykonawca przedstawi Zamawiającemu do akceptacji rodzaj mikrokulek wraz z deklaracją producenta i ewentualnie posiadanymi homologacjami zagranicznymi lub świadectwami (certyfikatami) badań.

### 6.2. Badanie przygotowania podłoża i przedznakowania

Powierzchnia jezdni przed wykonaniem znakowania poziomego musi być całkowicie czysta i sucha.

Przedznakowanie powinno być wykonane zgodnie z wymaganiami punktu 5.2.2.

### 6.3. Wymogi jakościowe dla znakowania poziomego.

Materiał do oznakowania poziomego ma spełniać wymagania zgodnie z pkt. 2.3 niniejszej ST.

Wymagania sprecyzowano przede wszystkim w celu określenia właściwości oznakowania dróg w czasie ich użytkowania. Wymagania określa się kilkoma parametrami reprezentującymi różne aspekty właściwości oznakowania dróg według PN-EN 1436:2000 i PN-EN 1436:2000/A1:2005 .

Badania wstępne, dla których określono pierwsze wymaganie, są wykonywane w celu kontroli przed odbiorem. Powinny być wykonane w terminie od 14 do 30 dnia po wykonaniu. Kolejne badania kontrolne należy wykonywać po okresie, od 3 do 6 miesięcy po wykonaniu i przed upływem 1 roku, oraz po 2, 3 i 4 latach dla materiałów o trwałości dłuższej niż 1 rok.

#### 6.3.1. Widoczność w dzień

Widzialność oznakowania w dzień jest określona **współczynnikiem luminancji i barw oznakowania  $\beta$** . Wyrażony jest on współrzędnymi chromatyczności. Wartość współczynnika  $\beta$  powinna wynosić dla oznakowania nowego w terminie od 14 do 30 dnia po wykonaniu, barwy białej, na nawierzchni asfaltowej, co najmniej 0,40, klasa B3.

Wartość współczynnika  $\beta$  powinna wynosić po 30 dniu od wykonania dla całego okresu użytkowania oznakowania, dla barwy białej, na nawierzchni asfaltowej (w stanie suchym), co najmniej 0,30, klasa B2.

„Przebudowa drogi gminnej (dz. nr 117 dr, obr. Buk) oraz skrzyżowania z drogą powiatową 3907Z Szczecin – Dobieszczyń (dz. nr 102 dr, obr. Buk), Gmina Dobra, powiat policki”.

Barwa oznakowania powinna być określona wg PN-EN 1436:2000 przez współrzędne chromatyczności  $x$  i  $y$ , które dla suchego oznakowania powinny leżeć w obszarze zdefiniowanym przez cztery punkty narożne podane w tablicy poniżej (nr 1).

Punkt narożny	*****	1	2	3	4
Oznakowanie białe	$x$	0,355	0,305	0,285	0,335
	$y$	0,335	0,305	0,325	0,375

Pomiar współczynnika luminancji może być zastąpiony pomiarem **współczynnika luminancji w świetle rozproszonym Qd**, wg PN-EN 1436:2000.

Do określenia odbicia światła dziennego lub odbicia oświetlenia drogi od oznakowania stosuje się współczynnik luminancji w świetle rozproszonym Qd.

Wartość współczynnika Qd dla oznakowania nowego w ciągu 14 - 30 dni po wykonaniu powinna wynosić dla oznakowania świeżego, barwy białej, co najmniej  $130 \text{ mcd m}^{-2} \text{ lx}^{-1}$  (nawierzchnie asfaltowe), klasa Q3.

Wartość współczynnika Qd powinna wynosić dla oznakowania eksploatowanego po 30 dni od wykonania, w ciągu całego okresu użytkowania, barwy białej, co najmniej  $100 \text{ mcd m}^{-2} \text{ lx}^{-1}$  (nawierzchnie asfaltowe), klasa Q2.

### 6.3.2. Widzialność w nocy

Za miarę widzialności w nocy przyjęto powierzchniowy **współczynnik odbłasku RL**, określany wg PN-EN 1436:2000 z uwzględnieniem podziału na klasy PN-EN 1436:2000/A1:2005.

W celu zapewnienia wystarczającej widzialności w nocy współczynnik luminancji odbitej powinien wynosić dla oznakowania:

- świeże znakowanie koloru białego min  $200 \text{ mcd/m}^{-2} \text{ lx}^{-1}$ , klasy R4,
- eksploatowanego od 2 do 6 miesięcy min.  $150 \text{ mcd/m}^{-2} \text{ lx}^{-1}$ , klasy R3,
- używane znakowanie kolor białej po 12 miesiącach eksploatacji min  $100 \text{ mcd/m}^{-2} \text{ lx}^{-1}$

### 6.3.3. Szorstkość

Wskaźnik szorstkości winien wynosić:

- na świeżym znakowaniu nie mniej niż 50 jedn. SRT,
- na używanym znakowaniu nie mniej niż 45 jedn. SRT.

### 6.3.4. Trwałość

Trwałość oznakowania cienkowarstwowego oceniana jako stopień zużycia w 10-stopniowej skali LCPC określonej w POD-97 lub POD-2006 (po wydaniu) powinna wynosić po 12-miesięcznym okresie eksploatacji oznakowania: co najmniej 6.

Taka metoda oceny znajduje szczególnie zastosowanie do oceny przydatności materiałów do poziomego oznakowania dróg.

W stosunku do materiałów grubowarstwowo-tych jest stosowana dopiero po 2, 3, 4, 5 i 6 latach, gdy w oznakowaniu pojawiają się przetarcia do nawierzchni. Do oceny materiałów strukturalnych, o nieciągłym pokryciu nawierzchni metody tej nie stosuje się.

W celach kontrolnych trwałość jest oceniana pośrednio przez sprawdzenie spełnienia wymagań widoczności w dzień i w nocy.

### 6.3.5. Czas schnięcia

Czas schnięcia oznakowania nie powinien przekraczać czasu gwarantowanego przez producenta, z tym, że nie może przekraczać 2 godzin w przypadku wymalowań nocnych i 1 godziny w przypadku wymalowań dziennych.

### 6.3.6 Grubość oznakowania

Grubość oznakowania, tj. podwyższenie ponad górną powierzchnię nawierzchni, powinna wynosić dla:

a) oznakowania cienkowarstwowego (grubość na mokro bez kulek szklanych), co najwyżej 0,89 mm,

## 6.4. Kontrola i badania w trakcie wykonywania robót

Badania w pierwszym dniu znakowania mają na celu potwierdzenie przyjętych założeń i ewentualną modyfikację technologii.

Badania obejmują:

- a) przed rozpoczęciem pracy:
  - sprawdzenie oznakowania opakowań,
  - wizualną ocenę stanu materiału,
  - pomiar wilgotności względnej powietrza,
  - pomiar temperatury powietrza i nawierzchni,
- b) w czasie wykonywania pracy:
  - pomiar grubości warstwy oznakowania (na płycie),
  - wizualną ocenę równomierności rozłożenia kulek szklanych,
  - pomiar poziomych wymiarów oznakowania, na zgodność z dokumentacją projektową i załącznikiem nr 2 do rozporządzenia Ministra Infrastruktury podanego w pkt 10.

## 6.5. Tolerancje

Dopuszcza się następujące tolerancje w wykonaniu oznakowania poziomego:

- szerokość linii nie może być mniejsza od wymaganej, może być większa nie więcej niż + 5 mm,
- długość linii -  $\pm 50$  mm ,
- długość cyklu złożonego z linii i przerwy nie może odbiegać od średniej liczonej z 10 kolejnych cykli o więcej niż  $\pm 50$  mm długości wymaganej,
- rozstaw punktów narożnikowych (strzałki, litery, cyfry) - odchyłki od wymaganego wzoru nie mogą przekraczać  $\pm 50$  mm dla wymiaru długości.

## 7. PRZEDMIAR I OBMIAR ROBÓT

Obmiar robót stanowi wartości pomocnicze w celu określenia ilości przerobów w okresie i nie stanowi podstawy do rozliczenia kontraktu.

Jednostką przedmiarową i obmiarowa jest:

- m<sup>2</sup> oznakowania poziomego

**7.1 Ogólne zasady przedmiaru i obmiaru robót** podano w ST D-00.00.00 „Wymagania ogólne” pkt 7.

## 8. ODBIÓR ROBÓT

### 8.1. Ogólne zasady odbioru robót

Ogólne zasady odbioru robót podano w ST D-00.00.00 „Wymagania ogólne” pkt 8.



## 8.2. Badania odbiorcze

Wykonawca jest zobowiązany zgłosić wykonany kilkudniowy odcinek znakowania do badań odbiorczych, najpóźniej w ciągu 5 dni od wykonania. Laboratorium jest zobowiązane do wykonania badań w ciągu 15 dni od daty wykonania znakowania. Jeśli badania odbiorcze zostaną wykonane po upływie 15 dni od daty wykonania znakowania, to zostaną zastosowane kryteria jak dla znakowania używanego.

Do odbioru i w przypadku wątpliwości dotyczących wykonania oznakowania poziomego, Inżynier może zlecić wykonanie badań:

- widzialności w dzień,
- widzialności w nocy.

Wybiera się do badań losowo jeden przekrój w kilometrze. Badanie obejmuje linie krawędziowe, linię segregacyjną i inne elementy znakowania.

W przypadku linii przerywanej dokonuje się 5 pomiarów na jednym segmencie linii, a w przypadku linii ciągłej 5 pomiarów na odcinku 4 m. Rozstrzyga wynik średni z 5 pomiarów. Inżynier lub ekipa pomiarowa działająca w jego imieniu może wskazać dodatkowe przekroje drogi w celu dokonania pomiarów. Przekroje dodatkowe są wytypowane wzrokowo na podstawie efektu odbłasku lub ilości rozsypanych mikrokulek.

## 8.3. Zasady odbioru końcowego robót

Po zakończeniu robót, uzyskaniu pozytywnych wyników badań i pomiarów oraz skompletowaniu całej przewidzianej w Umowie dokumentacji, Wykonawca zawiadamia o tym pisemnie Inżyniera. Po sprawdzeniu i stwierdzeniu gotowości robót do odbioru Zamawiający zwoła spotkanie w celu odbioru robót. W czasie spotkania po przejrzaniu dokumentacji i oględzinach wizualnych, zostanie sporządzony i podpisany protokół odbioru robót.

## 9. PŁATNOŚĆ I ROZLICZENIE ROBÓT TOWARZYSZĄCYCH I TYMCZASOWYCH

Ogólne ustalenia dotyczące punktu 9 podano w ST D-M-00.00.00 „Wymagania ogólne” pkt 9.

Cena obejmuje wykonanie wszelkich prac związanych z wykonaniem zadania określonego w przedmiotowej specyfikacji w tym wszystkie czynności ujęte w ST, Dokumentacji Projektowej, PZJ oraz określonych w wymogach formalno – prawnych.

*Zakres robót przypadający na 1m<sup>2</sup> oznakowania poziomego obejmuje odpowiednio:*

- prace pomiarowe, roboty przygotowawcze i oznakowanie robót,
- przygotowanie i dostarczenie materiałów ( zakup i transport masy plastycznej/ farby /prefabrykatów),
- oczyszczenie podłoża nawierzchni,
- przedznakowanie (znaczenie linii i kształtów oznakowania),
- w zależności od rodzaju materiału: naniesienie powłoki znaków: prefabrykatów / masy / farby na nawierzchnię drogi o kształtach i wymiarach zgodnych z dokumentacją,
- przenoszenie zapór i oznakowania w miarę postępu robót,
- ochrona świeżo malowanych znaków przed zniszczeniem przez pojazdy w czasie prowadzenia robót,
- przeprowadzenie pomiarów i badań laboratoryjnych wymaganych w specyfikacji technicznej,
- zapewnienie gwarancji dla oznakowania.

„Przebudowa drogi gminnej (dz. nr 117 dr, obr. Buk) oraz skrzyżowania z drogą powiatową 3907Z Szczecin – Dobieszczyń (dz. nr 102 dr, obr. Buk), Gmina Dobra, powiat policki”.

---

## **10. PRZEPISY ZWIĄZANE**

*Rozporządzenie ministra infrastruktury z dnia 3 lipca 2003 r. w sprawie szczegółowych warunków technicznych dla znaków i sygnałów drogowych oraz urządzeń bezpieczeństwa ruchu drogowego i warunków ich umieszczania na drogach*

*PN-EN 1424:2002- Materiały do poziomego oznakowania dróg - kulki szklane do mieszania ( z uwzględnieniem poprawki A1 z 2005 roku)*

*PN-EN 1436:2001 Materiały do poziomego oznakowania dróg-Wymagania dotyczące poziomych oznakowań dróg*

*PN-EN 1423:2000/A1:2005 Materiały do poziomego oznakowania dróg. Materiały do posypywania. Kulki szklane, kruszywo przeciwpoślizgowe i ich mieszaniny*

## **D-07.02.01. OZNAKOWANIE PIONOWE**

### **1. WSTĘP**

#### **1.1. Przedmiot ST**

Przedmiotem niniejszej Specyfikacji Technicznej (ST) są wymagania dotyczące wykonania i odbioru robót związanych z wykonaniem i odbiorem oznakowania pionowego w związku z „Przebudową drogi gminnej (dz. nr 117 dr, obr. Buk) oraz skrzyżowania z drogą powiatową 3907Z Szczecin – Dobieszczyń (dz. nr 102 dr, obr. Buk), Gmina Dobra, powiat policki”.

#### **1.2. Zakres stosowania ST**

Specyfikacja Techniczna jest stosowana jako dokument przetargowy i kontraktowy przy zlecaniu i realizacji robót wymienionych w p.1.1.

#### **1.3. Zakres robót objętych ST**

Ustalenia zawarte w niniejszej specyfikacji dotyczą zasad prowadzenia robót związanych z wykonywaniem i odbiorem oznakowania pionowego stosowanego na drogach zgodnie z Dokumentacją Projektową.

#### **1.4. Określenia podstawowe**

**1.4.1.** Stały znak drogowy pionowy - składa się z lica, tarczy z uchwytem montażowym oraz z konstrukcji wsporczej.

**1.4.2.** Tarcza znaku - płaska powierzchnia z usztywnioną krawędzią, na której w sposób trwały umieszczone jest lico znaku. Tarcza może być wykonana z blachy stalowej ocynkowanej ogniowo albo aluminiowej zabezpieczona przed procesami korozji powłokami ochronnymi zapewniającymi jakość i trwałość wykonanego znaku.

**1.4.3.** Lico znaku - przednia część znaku, wykonana z samoprzylepnej folii odblaskowej wraz z naniesioną treścią, wykonaną techniką druku sitowego, wyklejaną z transparentnych folii ploterowych lub z folii odblaskowych.

**1.4.4.** Uchwyt montażowy - element stalowy lub aluminiowy zabezpieczony przed korozją, służący do zamocowania w sposób rozłączny tarczy znaku do konstrukcji wsporczej.

**1.4.5.** Znak drogowy odblaskowy - znak, którego lico wykazuje właściwości odblaskowe (wykonane jest z materiału o odbiciu powrotnym - współdrożnym).

**1.4.6.** Konstrukcja wsporcza znaku - każdy rodzaj konstrukcji (słupki, słup, słupy, kratownice, wysięgniki, bramy, wsporniki itp.) gwarantujący przenoszenie obciążeń zmiennych i stałych działających na konstrukcję i zamontowane na niej znaki lub tablice.

**1.4.7** Znak drogowy podświetlany - znak, w którym wewnętrzne źródło światła jest umieszczone pod przejrzystym licem znaku.

**1.4.8** Znak drogowy oświetlany - znak, którego lico jest oświetlane źródłem światła umieszczonym na zewnątrz znaku.

**1.4.9** Znak nowy - znak użytkowany (ustawiony na drodze) lub magazynowany w okresie do 3 miesięcy od daty produkcji.

**1.4.10** Znak użytkowany (eksploatowany) - znak ustawiony na drodze lub magazynowany przez okres dłuższy niż 3 miesiące od daty produkcji.

**1.4.11** Pozostałe określenia podstawowe są zgodne z obowiązującymi, odpowiednimi polskimi normami i z definicjami podanymi w ST D-M-00.00.00 „Wymagania ogólne” pkt 1.4.

### **1.5. Ogólne wymagania dotyczące robót**

Ogólne wymagania dotyczące robót podano w ST D-M-00.00.00 „Wymagania ogólne” pkt 1.5.

## **2. MATERIAŁY**

### **2.1. Ogólne wymagania dotyczące materiałów**

Ogólne wymagania dotyczące materiałów, ich pozyskiwania i składowania podano w ST D-M-00.00.00 „Wymagania ogólne” pkt 2.

### **2.2. Dopuszczenie do stosowania**

Producent znaków drogowych powinien posiadać dla swojego wyrobu aprobatę techniczną, certyfikat zgodności nadany mu przez uprawnioną jednostkę certyfikującą, znak budowlany „B” i wystawioną przez siebie deklarację zgodności, zgodnie z rozporządzeniem Ministra Infrastruktury [26]. Folie odblaskowe stosowane na lica znaków drogowych powinny posiadać aprobatę techniczną wydaną przez uprawnioną jednostkę oraz deklarację zgodności wystawioną przez producenta. Słupki, blachy i inne elementy konstrukcyjne powinny mieć deklaracje zgodności z odpowiednimi normami.

W załączniku nr 1 do rozporządzenia Ministra Infrastruktury z dnia 3 lipca 2003 w sprawie szczegółowych warunków technicznych dla znaków i sygnałów drogowych oraz urządzeń bezpieczeństwa ruchu drogowego i warunków ich umieszczania na drogach [25], podano szczegółowe informacje odnośnie wymagań dla znaków pionowych.

### **2.3. Materiały stosowane do fundamentów znaków**

Fundamenty dla zamocowania konstrukcji wsporczych znaków należy wykonać

– z betonu wykonywanego „na mokro”,

Dla fundamentów należy opracować dokumentację techniczną zgodną z obowiązującymi przepisami.

Fundamenty pod konstrukcje wsporcze oznakowania należy wykonać z betonu co najmniej C16/20 wg PN-EN 206-1:2000 [9]. Posadowienie fundamentów należy wykonać na głębokość poniżej przemarzania gruntu.

### **2.4. Konstrukcje wsporcze**

#### **2.4.1. Ogólne charakterystyki konstrukcji**

Konstrukcje wsporcze znaków pionowych należy wykonać zgodnie z dokumentacją projektową uwzględniającą wymagania postawione w PN-EN 12899-1:2005[16] i SST, a w przypadku braku wystarczających ustaleń, zgodnie z propozycją Wykonawcy zaakceptowaną przez Inżyniera.

Konstrukcje wsporcze do znaków i tablic należy zaprojektować i wykonać w sposób gwarantujący stabilne i prawidłowe ustawienie w pasie drogowym.

Zakres dokumentacji powinien obejmować opis techniczny, obliczenia statyczne uwzględniające strefy obciążenia wiatrem dla określonej kategorii terenu oraz rysunki techniczne wykonawcze konstrukcji wsporczych. Parametry techniczne konstrukcji uzależnione są od powierzchni montowanych znaków i tablic oraz od ilości i sposobu ich usytuowania w terenie. W miejscach wskazanych przez projektanta inżynierii ruchu, gdzie występuje szczególne

niebezpieczeństwo bezpośredniej kolizji z konstrukcją wsporczą, usytuowanie i jej dobór wymagają oddzielnych rozwiązań projektowych spełniających warunek bezpieczeństwa dla użytkowników dróg. W takich przypadkach należy stosować konstrukcje zabezpieczające bierne bezpieczeństwo kategorii HE, zgodne z PN-EN 12 767:2003 [15].

Wyróżnia się trzy kategorie biernego bezpieczeństwa dla konstrukcji wsporczych:

- pochłaniająca energię w wysokim stopniu (HE),
- pochłaniająca energię w niskim stopniu (LE),
- nie pochłaniająca energii (NE).

#### **2.4.2. Rury**

Rury powinny odpowiadać wymaganiom PN-H-74200:1998, [22], PN-84/H-74220 [3] lub innej normy zaakceptowanej przez Inżyniera.

Powierzchnia zewnętrzna i wewnętrzna rur nie powinna wykazywać wad w postaci łusek, pęknięć, zwalцоваń i naderwań. Dopuszczalne są nieznaczne nierówności, pojedyncze rysy wynikające z procesu wytwarzania, mieszczące się w granicach dopuszczalnych odchyłek wymiarowych.

Końce rur powinny być obcięte równo i prostopadle do osi rury.

Pożądane jest, aby rury były dostarczane o długościach:

- dokładnych, zgodnych z zamówieniem; z dopuszczalną odchyłką  $\pm 10$  mm,
- wielokrotnych w stosunku do zamówionych długości dokładnych poniżej 3 m z nadstatkiem 5 mm na każde cięcie i z dopuszczalną odchyłką dla całej długości wielokrotnej, jak dla długości dokładnych.

Rury powinny być proste. Dopuszczalna miejscowa krzywizna nie powinna przekraczać 1,5 mm na 1 m długości rury.

Rury powinny być wykonane ze stali w gatunkach dopuszczonych przez PN-H-84023.07 [5], lub inne normy.

Rury powinny być dostarczone bez opakowania w wiązkach lub luzem względnie w opakowaniu uzgodnionym z Zamawiającym. Rury powinny być cechowane indywidualnie lub na przywieszkach metalowych.

#### **2.4.3. Kształtowniki**

Kształtowniki powinny odpowiadać wymaganiom PN-91/H-93010 [23]. Powierzchnia kształtownika powinna być charakterystyczna dla procesu walcowania i wolna od wad jak widoczne łuski, pęknięcia, zwalcowania i naderwania. Dopuszczalne są usunięte wady przez szlifowanie lub dłutowanie z tym, że obrobiona powierzchnia powinna mieć łagodne wycięcia i zaokrąglone brzegi, a grubość kształtownika nie może zmniejszyć się poza dopuszczalną dolną odchyłkę wymiarową dla kształtownika.

Kształtowniki powinny być obcięte prostopadle do osi wzdłużnej kształtownika. Powierzchnia końców kształtownika nie powinna wykazywać rzadzisz, rozwarstwień, pęknięć i śladów jamy skurczowej widocznych nie uzbrojonym okiem.

Kształtowniki powinny być ze stali St3W lub St4W oraz mieć własności mechaniczne według aktualnej normy uzgodnionej pomiędzy Zamawiającym i wytwórcą.

#### **2.4.4. Powłoki metalizacyjne cynkowe**

W przypadku zastosowania powłoki metalizacyjnej cynkowej na konstrukcjach stalowych, powinna ona spełniać wymagania PN EN ISO 1461:2000 [12] i PN-EN 10240:2001 [12a]. Minimalna grubość powłoki cynkowej powinna wynosić 60 µm.

Powierzchnia powłoki powinna być ciągła i jednorodna pod względem ziarnistości. Nie może ona wykazywać widocznych wad jak rysy, pęknięcia, pęcherze lub odstawanie powłoki od podłoża.

#### **2.4.5. Gwarancja producenta lub dostawcy na konstrukcję wsporczą**

Producent lub dostawca każdej konstrukcji wsporczej, a w przypadku znaków umieszczanych na innych obiektach lub konstrukcjach (wiadukty nad drogą, kładki dla pieszych, słupy latarni itp.), także elementów służących do zamocowania znaków na tym obiekcie lub konstrukcji, obowiązany jest do wydania gwarancji na okres trwałości znaku uzgodniony z odbiorcą. Przedmiotem gwarancji są właściwości techniczne konstrukcji wsporczej lub elementów mocujących oraz trwałość zabezpieczenia przeciwkorozyjnego.

W przypadku słupków znaków pionowych ostrzegawczych, zakazu, nakazu i informacyjnych o standardowych wymiarach oraz w przypadku elementów, służących do zamocowania znaków do innych obiektów lub konstrukcji - gwarancja może być wydana dla partii dostawy. W przypadku konstrukcji wsporczej dla znaków drogowych bramowych i wysięgnikowych gwarancja jest wystawiana indywidualnie dla każdej konstrukcji wsporczej. Minimalny okres trwałości konstrukcji wsporczej powinien wynosić 10 lat.

### **2.5. Tarcza znaku**

#### **2.5.1. Trwałość materiałów na wpływy zewnętrzne**

Materiały użyte na lico i tarczę znaku oraz połączenie lica znaku z tarczą znaku, a także sposób wykończenia znaku, muszą wykazywać pełną odporność na oddziaływanie światła, zmian temperatury, wpływy atmosferyczne i występujące w normalnych warunkach oddziaływania chemiczne (w tym korozję elektrochemiczną) - przez cały czas trwałości znaku, określony przez wytwórcę lub dostawcę.

#### **2.5.2. Warunki gwarancyjne producenta lub dostawcy znaku**

Producent lub dostawca znaku obowiązany jest przy dostawie określić, uzgodnioną z odbiorcą, trwałość znaku oraz warunki gwarancyjne dla znaku, a także udostępnić na życzenie odbiorcy:

- a) instrukcję montażu znaku,
- b) dane szczegółowe o ewentualnych ograniczeniach w stosowaniu znaku,
- c) instrukcję utrzymania znaku.

Trwałość znaku powinna być co najmniej równa trwałości zastosowanej folii. Minimalne okresy gwarancyjne powinny wynosić dla znaków z folią typu 1 – 7 lat, z folią typu 2 – 10 lat, z folią pryzmatyczną – 12 lat.

#### **2.5.3. Materiały do wykonania tarczy znaku**

Tarcza znaku powinna być wykonana z :

„Przebudowa drogi gminnej (dz. nr 117 dr, obr. Buk) oraz skrzyżowania z drogą powiatową 3907Z Szczecin – Dobieszczyń (dz. nr 102 dr, obr. Buk), Gmina Dobra, powiat policki”.

---

- blachy ocynkowanej ogniowo o grubości min. 1,25 mm wg PN-EN 10327:2005(U) [14] lub PN-EN 10292:2003/A1:2004/A1:2005(U) [13],
- blachy aluminiowej o grubości min. 1,5 mm wg PN-EN 485-4:1997 [10],
- innych materiałów, np. tworzyw syntetycznych, pod warunkiem uzyskania przez producenta aprobaty technicznej.

Tarcza tablicy o powierzchni  $> 1 \text{ m}^2$  powinna być wykonana z :

- blachy ocynkowanej ogniowo o grubości min. 1,5 mm wg PN-EN 10327:2005 (U) [14] lub PN-EN 10292:2003/ A1:2004/A1:2005(U) [13] lub z
- blachy aluminiowej o grubości min. 2 mm wg PN-EN 485-4:1997 [10].

Grubość warstwy powłoki cynkowej na blasze stalowej ocynkowanej ogniowo nie może być mniejsza niż  $28 \mu\text{m}$  ( $200 \text{ g Zn/m}^2$ ).

Znaki i tablice powinny spełniać następujące wymagania podane w tablicy 1.

Tablica 1. Wymagania dla znaków i tarcz znaków drogowych

Parametr	Jednostka	Wymaganie	Klasa wg PN-EN 12899-1: 2005 [16]
Wytrzymałość na obciążenie siłą naporu wiatru	kN m <sup>-2</sup>	≥ 0,60	WL2
Wytrzymałość na obciążenie skupione	kN	≥ 0,50	PL2
Chwilowe odkształcenie zginające	mm/m	≤ 25	TDB4
Chwilowe odkształcenie skrętne	stopień · m	≤ 0,02	TDT1
		≤ 0,11	TDT3
		≤ 0,57	TDT5
		≤ 1,15	TDT6*
Odształcenie trwałe	mm/m lub stopień · m	20 % odkształcenia chwilowego	-
Rodzaj krawędzi znaku	-	Zabezpieczona, krawędź tłoczona, zaginana, prasowana lub zabezpieczona profilem krawędziowym	E2
Przewiercanie lica znaku	-	Lico znaku nie może być przewiercone z żadnego powodu	P3
* klasę TDT3 stosuje się dla tablic na 2 lub więcej podporach, klasę TDT 5 dla tablic na jednej podporze, klasę TDT1 dla tablic na konstrukcjach bramowych, klasę TDT6 dla tablic na konstrukcjach wysięgnikowych			

Przyjęto zgodnie z tablicą 1, że przy sile naporu wiatru równej 0,6 kN (klasa WL2), chwilowe odkształcenie zginające, zarówno znak, jak i samą tarczę znaku nie może być większe niż 25 mm/m (klasa TDB4).

#### 2.5.4. Warunki wykonania tarczy znaku

Tarcze znaków powinny spełniać także następujące wymagania:

- krawędzie tarczy znaku powinny być usztywnione na całym obwodzie poprzez ich podwójne gięcie o promieniu gięcia nie większym niż 10 mm włącznie z narożnikami lub przez zamocowanie odpowiedniego profilu na całym obwodzie znaku,



- powierzchnia czołowa tarczy znaku powinna być równa – bez wgłęć, pofałdowań i otworów montażowych. Dopuszczalna nierówność wynosi 1 mm/m,
- podwójna gięta krawędź lub przymocowane do tylnej powierzchni profile montażowe powinny usztywnić tarczę znaku w taki sposób, aby wymagania podane w tablicy 1 były spełnione a zarazem stanowiły element konstrukcyjny do montażu do konstrukcji wsporczej. Dopuszcza się maksymalne odkształcenie trwałe do 20 % odkształcenia odpowiedniej klasy na zginanie i skręcanie,
- tylna powierzchnia tarczy powinna być zabezpieczona przed procesami korozji ochronnymi powłokami chemicznymi oraz powłoką lakierniczą o grubości min. 60  $\mu\text{m}$  z proszkowych farb poliestrowych ciemnoszarych matowych lub półmatowych w kolorze RAL 7037; badania należy wykonywać zgodnie z PN-88/C-81523 [4] oraz PN-76/C-81521 [1] w zakresie odporności na działanie mgły solnej oraz wody.

Tarcze znaków i tablic o powierzchni  $> 1 \text{ m}^2$  powinny spełniać dodatkowo następujące wymagania:

- narożniki znaku i tablicy powinny być zaokrąglone, o promieniu zgodnym z wymaganiami określonymi w załączniku nr 1 do rozporządzenia Ministra Infrastruktury z dnia 3 lipca 2003 r. [25] nie mniejszym jednak niż 30 mm, gdy wielkości tego promienia nie wskazano,
- łączenie poszczególnych segmentów tarczy (dla znaków wielkogabarytowych) wzdłuż poziomej lub pionowej krawędzi powinno być wykonane w taki sposób, aby nie występowały przesunięcia i prześwity w miejscach ich łączenia.

## 2.6. Znaki odblaskowe

### 2.6.1. Wymagania dotyczące powierzchni odblaskowej

Znaki drogowe odblaskowe wykonuje się przez naklejenie na tarczę znaku lica wykonanego z samoprzylepnej, aktywowanej przez docisk, folii odblaskowej. Znaki drogowe klasy A, B, C, D, E, F, G, T i urządzenia bezpieczeństwa ruchu drogowego klasy U nie odblaskowe, nie są dopuszczone do stosowania na drogach publicznych.

Folia odblaskowa (odbijająca powrotnie) powinna spełniać wymagania określone w aprobacie technicznej.

Lico znaku powinno być wykonane z:

- samoprzylepnej folii odblaskowej o właściwościach fotometrycznych i kolorymetrycznych typu 1, typu 2 (folia z kulkami szklanymi lub pryzmatyczna) lub typu 3 (folia pryzmatyczna) potwierdzonych uzyskanymi aprobatami technicznymi dla poszczególnych typów folii,
- do nanoszenia barw innych niż biała można stosować: farby transparentne do sitodruku, zalecane przez producenta danej folii, transparentne folie ploterowe posiadające aprobaty techniczne oraz w przypadku folii typu 1 wycinane kształty z folii odblaskowych barwnych,
- dopuszcza się wycinanie kształtów z folii 2 i 3 typu pod warunkiem zabezpieczenia ich krawędzi lakierem zalecanym przez producenta folii,
- nie dopuszcza się stosowania folii o okresie trwałości poniżej 7 lat do znaków stałych,
- folie o 2-letnim i 3-letnim okresie trwałości mogą być wykorzystywane do znaków tymczasowych stosowanych do oznakowania robót drogowych, pod warunkiem posiadania aprobaty technicznej i zachowania zgodności z załącznikiem nr 1 do rozporządzenia Ministra Infrastruktury z dnia 3 lipca 2003 w sprawie szczegółowych warunków technicznych dla znaków i sygnałów drogowych oraz urządzeń bezpieczeństwa ruchu drogowego i warunków ich umieszczania na drogach [25].

Minimalna początkowa wartość współczynnika odblasku  $R'(\text{cd}\cdot\text{lx}^{-1}\text{m}^{-2})$  znaków odblaskowych, zmierzona zgodnie z procedurą zawartą w CIE No.54 [29], używając standardowego iluminanta A, powinna spełniać odpowiednio wymagania podane w tablicy 2.

Współczynnik odbłasku  $R'$  dla wszystkich kolorów drukowanych, z wyjątkiem białego, nie powinien być mniejszy niż 70 % wartości podanych w tabelicy 2 dla znaków z folią typu 1 lub typu 2, zgodnie z publikacją CIE No 39.2 [28]. Folie odblaskowe pryzmatyczne (typ 3) powinny spełniać minimalne wymagania dla folii typu 2 lub zwiększone wymagania postawione w aprobacie technicznej dla danej folii.

W przypadku oświetlenia standardowym iluminantem D 65 i pomiaru w geometrii 45/0 współrzędne chromatyczności i współczynnik luminancji  $\beta$  powinny być zgodne z wymaganiami podanymi w tablicach 2 i 3.

Tablica 2. Wymagania dla współczynnika luminancji  $\beta$  i współrzędnych chromatyczności x, y oraz współczynnika odbłasku  $R'$

Lp.	Właściwości	Jednostki	Wymagania	
1	Współczynnik odbłasku $R'$ (kąt oświetlenia $5^\circ$ , kąt obserwacji $0,33^\circ$ ) dla folii: - białej - żółtej - czerwonej - zielonej - niebieskiej - brązowej - pomarańczowej - szarej	$cd/m^2 \cdot lx$	typ 1	typ 2
			$\geq 50$ $\geq 35$ $\geq 10$ $\geq 7$ $\geq 2$ $\geq 0,6$ $\geq 20$ $\geq 30$	$\geq 180$ $\geq 120$ $\geq 25$ $\geq 21$ $\geq 14$ $\geq 8$ $\geq 65$ $\geq 90$
2	Współczynnik luminancji $\beta$ i współrzędne chromatyczności x, y *) dla folii: - białej - żółtej - czerwonej - zielonej - niebieskiej - brązowej - pomarańczowej - szarej	-	typ 1	typ 2
			$\beta \geq 0,35$ $\beta \geq 0,27$ $\beta \geq 0,05$ $\beta \geq 0,04$ $\beta \geq 0,01$ $0,09 \geq \beta \geq 0,03$ $\beta \geq 0,17$ $0,18 \geq \beta \geq 0,12$	$\beta \geq 0,27$ $\beta \geq 0,16$ $\beta \geq 0,03$ $\beta \geq 0,03$ $\beta \geq 0,01$ $0,09 \geq \beta \geq 0,03$ $\beta \geq 0,14$ $0,18 \geq \beta \geq 0,12$
*) współrzędne chromatyczności x, y w polu barw według tablicy 3				

Tablica 3. Współrzędne punktów narożnych wyznaczających pola barw

Barwa folii		Współrzędne chromatyczności punktów narożnych wyznaczających pole barwy (źródło światła $D_{65}$ , geometria pomiaru 45/0 °)			
		1	2	3	4
Biała	x	0,355	0,305	0,285	0,335
	y	0,355	0,305	0,325	0,375
Żółta typ 1 folii	x	0,522	0,470	0,427	0,465
	y	0,477	0,440	0,483	0,534
Żółta typ 2 folii	x	0,545	0,487	0,427	0,465
	y	0,454	0,423	0,483	0,534
Czerwona	x	0,735	0,674	0,569	0,655
	y	0,265	0,236	0,341	0,345
Niebieska	x	0,078	0,150	0,210	0,137

Barwa folii		Współrzędne chromatyczności punktów narożnych wyznaczających pole barwy (źródło światła D <sub>65</sub> , geometria pomiaru 45/0 °)			
		1	2	3	4
Zielona	y	0,171	0,220	0,160	0,038
	x	0,007	0,248	0,177	0,026
Brązowa	y	0,703	0,409	0,362	0,399
	x	0,455	0,523	0,479	0,558
Pomarańczowa	y	0,397	0,429	0,373	0,394
	x	0,610	0,535	0,506	0,570
Szara	y	0,390	0,375	0,404	0,429
	x	0,350	0,300	0,285	0,335
	y	0,360	0,310	0,325	0,375

### 2.6.2. Wymagania jakościowe

Powierzchnia licowa znaku powinna być równa, gładka, bez rozwarstwień, pęcherzy i odklejeń na krawędziach. Na powierzchni mogą występować w obrębie jednego pola średnio nie więcej niż 0,7 błędów na powierzchni (kurz, pęcherze) o wielkości najwyższej 1 mm. Rysy nie mają prawa wystąpić.

Sposób połączenia folii z powierzchnią tarczy znaku powinien uniemożliwiać jej odłączenie od tarczy bez jej zniszczenia.

Dokładność rysunku znaku powinna być taka, aby wady konturów znaku, które mogą powstać przy nanoszeniu farby na odblaskową powierzchnię znaku, nie były większe niż podane w p. 2.6.3.

Lica znaków wykonane drukiem sitowym powinny być wolne od smug i cieni.

Krawędzie lica znaku z folii typu 2 i folii pryzmatycznej powinny być odpowiednio zabezpieczone np. przez lakierowanie lub ramą z profilu ceowego.

Powłoka lakiernicza w kolorze RAL 7037 na tylnej stronie znaku powinna być równa, gładka bez smug i zacieków.

Sprawdzenie polega na ocenie wizualnej.

### 2.6.3 Tolerancje wymiarowe znaków drogowych

#### 2.6.3.1 Tolerancje wymiarowe dla grubości blach

Sprawdzenie śrubą mikrometryczną:

- dla blachy stalowej ocynkowanej ogniowo o gr. 1,25 - 1,5 mm wynosi - 0,14 mm,
- dla blach aluminiowych o gr. 1,5 - 2,0 mm wynosi - 0,10 mm.

#### 2.6.3.2 Tolerancje wymiarowe dla grubości powłok malarskich

Dla powłoki lakierniczej na tylnej powierzchni tarczy znaku o grubości 60 µm wynosi ±15 nm. Sprawdzenie wg PN-EN ISO 2808:2000 [22].

#### 2.6.3.3 Tolerancje wymiarowe dla płaskości powierzchni

Odchylenia od poziomu nie mogą wynieść więcej niż 0,2 %, wyjątkowo do 0,5 %. Sprawdzenie szczerinierzem.

#### 2.6.3.4 Tolerancje wymiarowe dla tarcz znaków

Sprawdzenie przymiarem liniowym:

- wymiary dla tarcz znaków o powierzchni  $< 1\text{m}^2$  podane w opisach szczegółowych załącznika nr 1 [25] są należy powiększyć o 10 mm i wykonać w tolerancji wymiarowej  $\pm 5$  mm,
- wymiary dla tarcz znaków i tablic o powierzchni  $> 1\text{m}^2$  podane w opisach szczegółowych załącznika nr 1 [25] oraz wymiary wynikowe dla tablic grupy E należy powiększyć o 15 mm i wykonać w tolerancji wymiarowej  $\pm 10$  mm.

#### 2.6.3.5 Tolerancje wymiarowe dla lica znaku

Sprawdzone przymiarem liniowym:

- tolerancje wymiarowe rysunku lica wykonanego drukiem sitowym wynoszą  $\pm 1,5$  mm,
- tolerancje wymiarowe rysunku lica wykonanego metodą wyklejania wynoszą  $\pm 2$  mm,
- kontury rysunku znaku (obwódka i symbol) muszą być równe z dokładnością w każdym kierunku do 1,0 mm.

W znakach nowych na każdym z fragmentów powierzchni znaku o wymiarach  $4 \times 4$  cm nie może występować więcej niż 0,7 lokalnych usterek (załamania, pęcherzyki) o wymiarach nie większych niż 1 mm w każdym kierunku. Niedopuszczalne jest występowanie jakichkolwiek zarysowań powierzchni znaku.

Na znakach w okresie gwarancji, na każdym z fragmentów powierzchni znaku o wymiarach  $4 \times 4$  cm dopuszcza się do 2 usterek jak wyżej, o wymiarach nie większych niż 1 mm w każdym kierunku. Na powierzchni tej dopuszcza się do 3 zarysowań o szerokości nie większej niż 0,8 mm i całkowitej długości nie większej niż 10 cm. Na całkowitej długości znaku dopuszcza się nie więcej niż 5 rys szerokości nie większej niż 0,8 mm i długości przekraczającej 10 cm - pod warunkiem, że zarysowania te nie zniekształcają treści znaku.

Na znakach w okresie gwarancji dopuszcza się również lokalne uszkodzenie folii o powierzchni nie przekraczającej  $6\text{mm}^2$  każde - w liczbie nie większej niż pięć na powierzchni znaku małego lub średniego, oraz o powierzchni nie przekraczającej  $8\text{mm}^2$  każde - w liczbie nie większej niż 8 na każdym z fragmentów powierzchni znaku dużego lub wielkiego (włączając znaki informacyjne) o wymiarach  $1200 \times 1200$  mm.

Uszkodzenia folii nie mogą zniekształcać treści znaku - w przypadku występowania takiego zniekształcenia znak musi być bezzwłocznie wymieniony.

W znakach nowych niedopuszczalne jest występowanie jakichkolwiek rys, sięgających przez warstwę folii do powierzchni tarczy znaku. W znakach eksploatowanych istnienie takich rys jest dopuszczalne pod warunkiem, że występujące w ich otoczeniu ogniska korozyjne nie przekroczą wielkości określonych poniżej.

W znakach eksploatowanych dopuszczalne jest występowanie co najwyżej dwóch lokalnych ognisk korozji o wymiarach nie przekraczających 2,0 mm w każdym kierunku na powierzchni każdego z fragmentów znaku o wymiarach  $4 \times 4$  cm. W znakach nowych oraz w znakach znajdujących się w okresie wymaganej gwarancji żadna korozja tarczy znaku nie może występować.

Wymagana jest taka wytrzymałość połączenia folii odblaskowej z tarczą znaku, by po zgięciu tarczy o  $90^\circ$  przy promieniu łuku zgięcia do 10 mm w żadnym miejscu nie uległo ono zniszczeniu.

#### **2.6.4 Obowiązujący system oceny zgodności**

Zgodnie z art. 4, art. 5 ust. 1 oraz art. 8, ust. 1 ustawy z dnia 16 kwietnia 2004 r. o wyrobach budowlanych [30] wyrób, który posiada aprobatę techniczną może być wprowadzony do obrotu i stosowania przy wykonywaniu robót budowlanych w zakresie odpowiadającym jego właściwościom użytkowym i przeznaczeniu, jeżeli producent dokonał oceny zgodności, wydał krajową deklarację zgodności z aprobatą techniczną i oznakował wyrób budowlany zgodnie z obowiązującymi przepisami.

Zgodnie z rozporządzeniem Ministra Infrastruktury z dnia 11 sierpnia 2004 r. [26] oceny zgodności wyrobu z aprobatą techniczną dokonuje producent, stosując system 1.

#### **2.7. Materiały do montażu znaków**

Wszystkie łączniki metalowe przewidywane do mocowania między sobą elementów konstrukcji wsporczych znaków jak śruby, listwy, wkręty, nakrętki itp. powinny być czyste, gładkie, bez pęknięć, naderwań, rozwarstwień i wypukłych karbów.

Łączniki mogą być dostarczane w pudełkach tekturowych, pojemnikach blaszanych lub paletach, w zależności od ich wielkości. Łączniki powinny być ocynkowane ogniowo lub wykonane z materiałów odpornych na korozję w czasie nie krótszym niż tarcza znaku i konstrukcja wsporcza.

#### **2.8. Przechowywanie i składowanie materiałów**

Prefabrykaty betonowe powinny być składowane na wyrównanym, utwardzonym i odwodnionym podłożu. Prefabrykaty należy układać na podkładach z zachowaniem prześwitu minimum 10 cm między podłożem a prefabrykatem.

Znaki powinny być przechowywane w pomieszczeniach suchych, z dala od materiałów działających korodująco i w warunkach zabezpieczających przed uszkodzeniami.

### **3. SPRZĘT**

#### **3.1. Ogólne wymagania dotyczące sprzętu**

Ogólne wymagania dotyczące sprzętu podano w ST D-M-00.00.00 „Wymagania ogólne” pkt 3.

#### **3.2. Sprzęt do wykonania oznakowania pionowego**

Wykonawca przystępujący do wykonania oznakowania pionowego powinien wykazać się możliwością korzystania z następującego sprzętu:

- wiertnic do wykonywania dołów pod słupki w gruncie spoistym,
- betoniarek przewoźnych do wykonywania fundamentów betonowych „na mokro”,
- środków transportowych do przewozu materiałów,
- przewoźnych zbiorników na wodę,
- sprzętu spawalniczego, itp.

### **4. TRANSPORT**

#### **4.1. Ogólne wymagania dotyczące transportu**

Ogólne wymagania dotyczące transportu podano w ST D-M-00.00.00 „Wymagania ogólne” pkt 4.

#### **4.2. Transport znaków do pionowego oznakowania dróg**

Znaki drogowe należy na okres transportu odpowiednio zabezpieczyć, tak aby nie ulegały przemieszczaniu i w sposób nie uszkodzony dotarły do odbiorcy.

### **5. WYKONANIE ROBÓT**

## **5.1. Ogólne zasady wykonywania robót**

Ogólne zasady wykonywania robót podano w ST D-M-00.00.00 „Wymagania ogólne” pkt 5.

## **5.2. Roboty przygotowawcze**

Przed przystąpieniem do robót należy wyznaczyć:

- lokalizację znaku, tj. jego pikietaż oraz odległość od krawędzi jezdni, krawędzi pobocza umocnionego lub pasa awaryjnego postoju,
- wysokość zamocowania znaku na konstrukcji wsporczej.

Punkty stabilizujące miejsca ustawienia znaków należy zabezpieczyć w taki sposób, aby w czasie trwania i odbioru robót istniała możliwość sprawdzenia lokalizacji znaków.

Lokalizacja i wysokość zamocowania znaku powinny być zgodne z dokumentacją projektową.

Miejsce wykonywania prac należy oznakować, w celu zabezpieczenia pracowników i kierujących pojazdami na drodze.

## **5.3. Wykonanie wykopów i fundamentów dla konstrukcji wsporczych znaków**

Sposób wykonania wykopu pod fundament znaku pionowego powinien być dostosowany do głębokości wykopu, rodzaju gruntu i posiadanego sprzętu. Wymiary wykopu powinny być zgodne z dokumentacją projektową lub wskazaniem Inżyniera.

Wykopy fundamentowe powinny być wykonane w takim okresie, aby po ich zakończeniu można było przystąpić natychmiast do wykonania w nich robót fundamentowych.

### **5.3.1. Prefabrykaty betonowe**

Dno wykopu przed ułożeniem prefabrykatu należy wyrównać i zagęścić. Wolne przestrzenie między ścianami gruntu i prefabrykatem należy wypełnić materiałem kamiennym, np. kłębkiem i dokładnie zagęścić ubijakami ręcznymi.

Jeżeli znak jest zlokalizowany na poboczu drogi, to górna powierzchnia prefabrykatu powinna być równa z powierzchnią pobocza lub być wyniesiona nad tę powierzchnię nie więcej niż 0,03 m.

### **5.3.2. Fundamenty z betonu i betonu zbrojonego**

Wykopy pod fundamenty konstrukcji wsporczych dla zamocowania znaków wielkowymiarowych (znak kierunku i miejscowości), wykonywane z betonu „na mokro” lub z betonu zbrojonego należy wykonać zgodnie z PN-S-02205:1998 [24].

Posadowienie fundamentów w wykopach otwartych bądź rozpartych należy wykonywać zgodnie z dokumentacją projektową, SST lub wskazaniem Inżyniera. Wykopy należy zabezpieczyć przed napływem wód opadowych przez wyprofilowanie terenu ze spadkiem umożliwiającym łatwy odpływ wody poza teren przylegający do wykopu. Dno wykopu powinno być wyrównane z dokładnością  $\pm 2$  cm.

Przy naruszonej strukturze gruntu rodzimego, grunt należy usunąć i miejsce wypełnić do spodu fundamentu betonem. Płaszczyzny boczne fundamentów stykające się z gruntem należy zabezpieczyć izolacją, np. emulsją asfaltową. Po wykonaniu fundamentu wykop należy zasypać warstwami grubości 20 cm z dokładnym zagęszczeniem gruntu.

## **5.4. Tolerancje ustawienia znaku pionowego**

Konstrukcje wsporcze znaków - słupki, słupy, wysięgniki, konstrukcje dla tablic wielkowymiarowych, powinny być wykonane zgodnie z dokumentacją i SST.

Dopuszczalne tolerancje ustawienia znaku:

- odchyłka od pionu, nie więcej niż  $\pm 1$  %,

- odchyłka w wysokości umieszczenia znaku, nie więcej niż  $\pm 2$  cm,
- odchyłka w odległości ustawienia znaku od krawędzi jezdni utwardzonego pobocza lub pasa awaryjnego postoju, nie więcej niż  $\pm 5$  cm, przy zachowaniu minimalnej odległości umieszczenia znaku zgodnie z załącznikiem nr 1 do rozporządzenia Ministra Infrastruktury z dnia 3 lipca 2003 r. w sprawie szczegółowych warunków technicznych dla znaków i sygnałów drogowych oraz urządzeń bezpieczeństwa ruchu drogowego i warunków ich umieszczania na drogach [25].

## 5.5. Konstrukcje wsporcze

### 5.5.1. Zabezpieczenie konstrukcji wsporczej przed najechaniem

Konstrukcje wsporcze znaków drogowych bramowych lub wysięgnikowych jedno lub dwustronnych, jak również konstrukcje wsporcze znaków tablicowych bocznych o powierzchni większej od  $4,5 \text{ m}^2$ , gdy występuje możliwość bezpośredniego najechania na nie przez pojazd - muszą być zabezpieczone odpowiednio umieszczonymi barierami ochronnymi lub innego rodzaju urządzeniami ochronnymi lub przeciwdestrukcyjnymi, zgodnie z dokumentacją projektową, SST lub wskazaniami Inżyniera. Podobne zabezpieczenie należy stosować w przypadku innych konstrukcji wsporczych, gdy najechanie na nie w większym stopniu zagraża bezpieczeństwu użytkowników pojazdów, niż najechanie pojazdu na barierę, jeśli przewiduje to dokumentacja projektowa, SST lub Inżynier.

### 5.5.2. Łatwo zrywalne złącza konstrukcji wsporczej

W przypadku konstrukcji wsporczych, nie osłoniętych barierami ochronnymi - zaleca się stosowanie łatwo zrywalnych lub łatwo rozłączalnych przekrojów, złączy lub przegubów o odpowiednio bezpiecznej konstrukcji, umieszczonych na wysokości od 0,15 do 0,20 m nad powierzchnią terenu.

W szczególności - zaleca się stosowanie takich przekrojów, złączy lub przegubów w konstrukcjach wsporczych nie osłoniętych barierami ochronnymi, które znajdują się na obszarach zwiększonego zagrożenia kolizyjnego (ostrza rozgałęzień dróg łącznikowych, zewnętrzna strona łuków drogi itp.).

Łatwo zrywalne lub łatwo rozłączalne złącza, przekroje lub przeguby powinny być tak skonstruowane i umieszczone, by znak wraz z konstrukcją wsporczą po zerwaniu nie przewracał się na jezdnię. Wysokość części konstrukcji wsporczej, pozostałej po odłączeniu górnej jej części od fundamentu, nie może być większa od 0,25 m.

### 5.5.3. Zapobieganie zagrożeniu użytkowników drogi i terenu przyległego - przez konstrukcję wsporczą

Konstrukcja wsporcza znaku musi być wykonana w sposób ograniczający zagrożenie użytkowników pojazdów samochodowych oraz innych użytkowników drogi i terenu do niej przyległego przy najechaniu przez pojazd na znak. Konstrukcja wsporcza znaku musi zapewnić możliwość łatwej naprawy po najechaniu przez pojazdy lub innego rodzaju uszkodzenia znaku.

### 5.5.4. Tablicowe znaki drogowe na dwóch słupach lub podporach

Przy stosowaniu tablicowych znaków drogowych (drogowskazów tablicowych, tablic przeddrogowskazowych, tablic szlaku drogowego, tablic objazdów itp.) umieszczanych na dwóch słupach lub podporach - odległość między tymi słupami lub podporami, mierzona prostopadłe do przewidywanego kierunku najechania przez pojazd, nie może być mniejsza od 1,75 m. Przy stosowaniu większej liczby słupów niż dwa - odległość między nimi może być mniejsza.

### 5.5.5. Poziom górnej powierzchni fundamentu

Przy zamocowaniu konstrukcji wsporczej znaku w fundamencie betonowym lub innym podobnym - pożądaną jest, by górna część fundamentu pokrywała się z powierzchnią pobocza, pasa dzielącego itp. lub była nad tę powierzchnię wyniesiona nie więcej niż 0,03 m. W przypadku konstrukcji wsporczych, znajdujących się poza koroną drogi, górna część fundamentu powinna być wyniesiona nad powierzchnię terenu nie więcej niż 0,15 m.

### 5.5.6. Barwa konstrukcji wsporczej

Konstrukcje wsporcze znaków drogowych pionowych muszą mieć barwę szarą neutralną z tym, że dopuszcza się barwę naturalną pokryć cynkowanych. Zabrania się stosowania pokryć konstrukcji wsporczych o jaskrawej barwie - z wyjątkiem przypadków, gdy jest to wymagane odrębnymi przepisami, wytycznymi lub warunkami technicznymi.

## 5.6. Połączenie tarczy znaku z konstrukcją wsporczą

Tarcza znaku musi być zamocowana do konstrukcji wsporczej w sposób uniemożliwiający jej przesunięcie lub obrót.

Materiał i sposób wykonania połączenia tarczy znaku z konstrukcją wsporczą musi umożliwiać, przy użyciu odpowiednich narzędzi, odłączenie tarczy znaku od tej konstrukcji przez cały okres użytkowania znaku.

Na drogach i obszarach, na których występują częste przypadki dewastacji znaków, zaleca się stosowanie elementów złącznych o konstrukcji uniemożliwiającej lub znacznie utrudniającej ich rozłączenie przez osoby niepowołane.

Nie dopuszcza się zamocowania znaku do konstrukcji wsporczej w sposób wymagający bezpośredniego przeprowadzenia śrub mocujących przez lico znaku.

## 5.7. Urządzenia elektryczne na konstrukcji wsporczej

Przy umieszczaniu na konstrukcji wsporczej znaku drogowego jakichkolwiek urządzeń elektrycznych - obowiązują zasady oznaczania i zabezpieczania tych urządzeń, określone w odpowiednich przepisach i zaleceniach dotyczących urządzeń elektroenergetycznych.

Aparaturę elektryczną należy montować na pojedynczym słupie. Na słupie powinna być zamocowana skrzynka elektryczna zgodnie z PN-EN 40-5:2004 [8]. Każda skrzynka elektryczna powinna być zabezpieczona zamkiem natomiast poziomem zabezpieczenia przed przenikaniem kurzu i wody, określonym w EN 60529:2003 [18], powinien być poziom 2 dla cząstek stałych i poziom 3 dla wody.

## 5.8. Oznakowanie znaku

Każdy wykonany znak drogowy musi mieć naklejoną na rewersie naklejkę zawierającą następujące informacje:

- a) numer i datę normy tj. PN-EN 12899-1:2005 [16],
- b) klasy istotnych właściwości wyrobu,
- c) miesiąc i dwie ostatnie cyfry roku produkcji
- d) nazwę, znak handlowy i inne oznaczenia identyfikujące producenta lub dostawcę jeśli nie jest producentem,
- e) znak budowlany „B”,
- f) numer aprobaty technicznej IBDiM,
- g) numer certyfikatu zgodności i numer jednostki certyfikującej.

Oznakowania powinny być wykonane w sposób trwały i wyraźny, czytelny z normalnej odległości widzenia, a całkowita powierzchnia naklejki nie była większa niż 30 cm<sup>2</sup>. Czytelność i trwałość cechy na tylnej stronie tarczy znaku nie powinna być niższa od wymaganej trwałości znaku. Naklejkę należy wykonać z folii nieodblaskowej.

## 6. KONTROLA JAKOŚCI ROBÓT

### 6.1. Ogólne zasady kontroli jakości robót

Ogólne zasady kontroli jakości robót podano w ST D-M-00.00.00 „Wymagania ogólne” pkt 6.

### 6.2. Badania materiałów do wykonania fundamentów betonowych

Wykonawca powinien przeprowadzić badania materiałów do wykonania fundamentów betonowych „na mokro”. Uwzględniając nieskomplikowany charakter robót fundamentowych, na wniosek Wykonawcy, Inżynier może zwolnić go z potrzeby wykonania badań materiałów dla tych robót.

### 6.3. Badania w czasie wykonywania robót

#### 6.3.1. Badania materiałów w czasie wykonywania robót



Wszystkie materiały dostarczone na budowę powinny być sprawdzone w zakresie powierzchni wyrobu i jego wymiarów.

Częstotliwość badań i ocena ich wyników powinna być zgodna z ustaleniami zawartymi w tablicy 7.

Tablica 7. Częstotliwość badań przy sprawdzeniu powierzchni i wymiarów wyrobów dostarczonych przez producentów

Lp.	Rodzaj badania	Liczba badań	Opis badań	Ocena wyników badań
1	Sprawdzenie powierzchni	od 5 do 10 badań z wybranych losowo elementów w każdej dostarczonej partii wyrobów liczącej do 1000 elementów	Powierzchnię zbadać nieuzbrojonym okiem. Do ew. sprawdzenia głębokości wad użyć dostępnych narzędzi (np. liniałów z czujnikiem, suwmiarek, mikrometrów itp.)	Wyniki badań powinny być zgodne z wymaganiami punktu 2
2	Sprawdzenie wymiarów		Przeprowadzić uniwersalnymi przyrządami pomiarowymi lub sprawdzianami (np. liniałami, przymiarami itp.)	

W przypadkach budzących wątpliwości można zlecić uprawnionej jednostce zbadanie właściwości dostarczonych wyrobów i materiałów w zakresie wymagań podanych w punkcie 2.

### 6.3.2. Kontrola w czasie wykonywania robót

W czasie wykonywania robót należy sprawdzać:

- zgodność wykonania znaków pionowych z dokumentacją projektową (lokalizacja, wymiary znaków, wysokość zamocowania znaków),
- zachowanie dopuszczalnych odchyłek wymiarów, zgodnie z punktem 2 i 5,
- prawidłowość wykonania wykopów pod konstrukcje wsporcze, zgodnie z punktem 5.3,
- poprawność wykonania fundamentów pod słupki zgodnie z punktem 5.3,
- poprawność ustawienia słupków i konstrukcji wsporczych, zgodnie z punktem 5.4 i 5.5,
- zgodność rodzaju i grubości blachy ze specyfikacją.

## 7. OBMIAR ROBÓT

### 7.1. Ogólne zasady obmiaru robót

Ogólne zasady obmiaru robót podano w ST D-M-00.00.00 „Wymagania ogólne” pkt 7.

### 7.2. Jednostka obmiarowa

Jednostkami obmiarowymi są:

- a) szt. (sztuka), dla znaków drogowych konwencjonalnych oraz konstrukcji wsporczych,
- b) m<sup>2</sup> (metr kwadratowy) powierzchni tablic dla znaków pozostałych.

## 8. ODBIÓR ROBÓT

### 8.1. Ogólne zasady odbioru robót

Ogólne zasady odbioru robót podano w ST D-M-00.00.00 „Wymagania ogólne” pkt 8.

Roboty uznaje się za wykonane zgodnie z dokumentacją projektową, SST i wymaganiami Inżyniera, jeżeli wszystkie pomiary i badania z zachowaniem tolerancji wg pkt 6, dały wyniki pozytywne.

### 8.2. Odbiór ostateczny

Odbiór robót oznakowania pionowego dokonywany jest na zasadzie odbioru ostatecznego.

Odbiór ostateczny powinien być dokonany po całkowitym zakończeniu robót, na podstawie wyników pomiarów i badań jakościowych określonych w punktach 2 i 5.

### **8.3. Odbiór pogwarancyjny**

Przed upływem okresu gwarancyjnego należy wykonać przegląd znaków i wybraną grupę poddać badaniom fotometrycznym lica. Pozytywne wyniki przeglądu i badań mogą być podstawą odbioru pogwarancyjnego.

Odbiór pogwarancyjny należy przeprowadzić w ciągu 1 miesiąca po upływie okresu gwarancyjnego, ustalonego w ST.

## **9. PODSTAWA PŁATNOŚCI**

### **9.1. Ogólne ustalenia dotyczące podstawy płatności**

Ogólne ustalenia dotyczące podstawy płatności podano w ST D-M-00.00.00 „Wymagania ogólne” pkt 9.

### **9.2. Cena jednostki obmiarowej**

Cena wykonania jednostki obmiarowej oznakowania pionowego obejmuje:

- prace pomiarowe i roboty przygotowawcze,
- wykonanie fundamentów,
- dostarczenie i ustawienie konstrukcji wsporczych,
- zamocowanie tarcz znaków drogowych,
- przeprowadzenie pomiarów i badań wymaganych w SST.

## **10. NORMY I PRZEPISY ZWIĄZANE**

### **10.1. Normy**

- |                     |  |
|---------------------|--|
| 1. PN-76/C-81521    | Wyroby lakierowane - badanie odporności powłoki lakierowanej na działanie wody oraz oznaczanie nasiąkliwości |
| 2. PN-83/B-03010    | Ściany oporowe - Obliczenia statyczne i projektowanie  |
| 3. PN-84/H-74220    | Rury stalowe bez szwu ciągnięte i walcowane na zimno ogólnego zastosowania                                   |
| 4. PN-88/C-81523    | Wyroby lakierowane - Oznaczenie odporności powłoki na działanie mgły solnej                                  |
| 5. PN-89/H-84023.07 | Stal określonego zastosowania. Stal na rury. Gatunki   |
| 6. PN-B-03215:1998  | Konstrukcje stalowe - Połączenia z fundamentami - Projektowanie i wykonanie                                  |
| 7. PN-B-03264:2002  | Konstrukcje betonowe, żelbetowe i sprężone - Obliczenia statyczne i projektowanie                            |
| 8. PN-EN 40-5:2004  | Słupy oświetleniowe. Część 5. Słupy oświetleniowe stalowe. Wymagania.  |
| 9. PN-EN 206-1:2003 | Beton Część 1: Wymagania, właściwości, produkcja i zgodność  |

- 
- |     |   |   |
|-----|---|---|
| 10. | PN-EN 485-4:1997                        | Aluminium i stopy aluminium - Blachy, taśmy i płyty - Tolerancje kształtu i wymiarów wyrobów walcowanych na zimno   |
| 11. | PN-EN ISO 1461:2000                     | Powłoki cynkowe nanoszone na stal metodą zanurzeniową (cynkowanie jednostkowe) – Wymaganie i badanie  |
| 12. | PN-EN 10240:2001                        | Wewnętrzne i/lub zewnętrzne powłoki ochronne rur stalowych. Wymagania dotyczące powłok wykonanych przez cynkowanie ogniowe w ocynkowniach zautomatyzowanych |
| 13. | PN-EN 10292:2003/<br>A1:2004/A1:2005(U) | Taśmy i blachy ze stali o podwyższonej granicy plastyczności powlekane ogniowo w sposób ciągły do obróbki plastycznej na zimno. Warunki techniczne dostawy  |
| 14. | PN-EN 10327:2005(U)                     | Taśmy i blachy ze stali niskowęglowych powlekane ogniowo w sposób ciągły do obróbki plastycznej na zimno. Warunki techniczne dostawy                        |
| 15. | PN-EN 12767:2003                        | Bierne bezpieczeństwo konstrukcji wsporczych dla urządzeń drogowych. Wymagania i metody badań   |
| 16. | PN-EN 12899-1:2005                      | Stałe, pionowe znaki drogowe - Część 1: Znaki stałe   |
| 17. | prEN 12899-5                            | Stałe, pionowe znaki drogowe - Część 5 Badanie wstępne typu   |
| 18. | PN-EN 60529:2003                        | Stopnie ochrony zapewnianej przez obudowy (Kod IP)  |
| 19. | PN-EN 60598-1: 1990                     | Oprawy oświetleniowe. Wymagania ogólne i badania  |
| 20. | PN-EN 60598-<br>2:2003(U)               | Oprawy oświetleniowe - Wymagania szczegółowe - Oprawy oświetleniowe drogowe   |
| 21. | PN-H-74200:1998                         | Rury stalowe ze szwem, gwintowane   |
| 22. | PN-EN ISO 2808:2000                     | Farby i lakiery - oznaczanie grubości powłoki   |
| 23. | PN-91/H-93010                           | Stal. Kształtowniki walcowane na gorąco   |
| 24. | PN-S-02205:1998                         | Drogi samochodowe. Roboty ziemne. Wymagania i badania   |

## **10.2 Przepisy związane**

25. Załączniki nr 1 i 4 do rozporządzenia Ministra Infrastruktury z dnia 3 lipca 2003 w sprawie szczegółowych warunków technicznych dla znaków i sygnałów drogowych oraz urządzeń bezpieczeństwa ruchu drogowego i warunków ich umieszczania na drogach (Dz. U. nr 220, poz. 2181)
26. Rozporządzenie Ministra Infrastruktury z dn. 11 sierpnia 2004 r. w sprawie sposobów deklarowania zgodności wyrobów budowlanych oraz sposobu znakowania ich znakiem budowlanym (Dz. U. nr 198, poz. 2041)
27. Rozporządzenie Ministra Infrastruktury z dn. 08 listopada 2004 r. w sprawie aprobat technicznych oraz jednostek organizacyjnych upoważnionych do ich wydawania (Dz. U. nr 249, poz. 2497)
28. CIE No. 39.2 1983 Recommendations for surface colours for visual signalling (Zalecenia dla barw powierzchniowych sygnalizacji wizualnej)

„Przebudowa drogi gminnej (dz. nr 117 dr, obr. Buk) oraz skrzyżowania z drogą powiatową 3907Z Szczecin – Dobieszczyń (dz. nr 102 dr, obr. Buk), Gmina Dobra, powiat policki”.

---

29. CIE No. 54 Retroreflection definition and measurement (Powierzchniowy współczynnik odbłasku definicja i pomiary)
30. Ustawa z dnia 16 kwietnia 2004 r. o wyrobach budowlanych ( Dz. U. nr 92, poz. 881)
31. Stałe odbłaskowe znaki drogowe i urządzenia bezpieczeństwa ruchu drogowego. Zalecenia IBDiM do udzielania aprobat technicznych nr Z/2005-03-009

„Przebudowa drogi gminnej (dz. nr 117 dr, obr. Buk) oraz skrzyżowania z drogą powiatową 3907Z Szczecin – Dobieszczyn (dz. nr 102 dr, obr. Buk), Gmina Dobra, powiat policki”.

---

**D – 08.00.00.      ELEMENTY ULIC**

**D – 08.01.01.      Oporniki betonowe**

## **D-08.01.01. OPORNIKI BETONOWE**

### **1. Wstęp**

#### **1.1. Przedmiot Specyfikacji**

Przedmiotem niniejszej Specyfikacji są wymagania dotyczące wykonania oporników betonowych związku z „**Przebudową drogi gminnej (dz. nr 117 dr, obr. Buk) oraz skrzyżowania z drogą powiatową 3907Z Szczecin – Dobieszczyń (dz. nr 102 dr, obr. Buk), Gmina Dobra, powiat policki**”.

#### **1.2. Zakres stosowania Specyfikacji**

Specyfikacja Techniczna jest stosowana jako dokument przetargowy i kontraktowy przy zlecaniu i realizacji robót wymienionych w p. 1.1.

#### **1.3. Zakres robót objętych Specyfikacją**

Roboty, których dotyczy Specyfikacja, obejmują wszystkie czynności umożliwiające i mające na celu wykonanie, kontrolę i odbiór ustawienia krawężników betonowych. W zakres robót obejmuje:

- ustawienie oporników wtopionych o wym. 12x25x100cm na ławie betonowej z oporem

Szczegółowa lokalizacja poszczególnych krawężników podana jest w Dokumentacji Projektowej.

#### **1.4. Określenia podstawowe**

1.4.1. Krawężniki betonowe, oporniki betonowe – prefabrykowane belki betonowe rozgraniczające chodniki dla pieszych od jezdni, stanowiące obramowanie pieszo-jezdni oraz rozgraniczające chodnik od zjazdu i zjazd o od pieszo-jezdni..

1.4.2. Ława – warstwa nośna służąca do umocnienia krawężnika oraz przenosząca obciążenie krawężnika na grunt.

1.4.3. Podsypka – warstwa wyrównawcza ułożona bezpośrednio na podłożu lub ławie.

Pozostałe określenia są zgodne z obowiązującymi odpowiednimi normami i z definicjami podanymi w ST D-00.00.00. „Wymagania ogólne” pkt. 1.4.

#### **1.5. Ogólne wymagania dotyczące robót**

Ogólne wymagania dotyczące robót podano w ST D-00.00.00 „Wymagania ogólne”. Wykonawca robót jest odpowiedzialny za jakość wykonanych robót oraz za ich zgodność z Dokumentacją Projektową, Specyfikacją i poleceniami Inżyniera Kontraktu.

## **2. MATERIAŁY**

### **2.1. Warunki ogólne stosowania materiałów**

Ogólne wymagania dotyczące materiałów, ich pozyskiwania i składowania podano w ST D-00.00.00. „Wymagania ogólne” pkt. 2.

### **2.2. Podstawowe wymagania dotyczące materiałów**

Oporniki betonowe powinny spełniać wymagania normy PN-EN 1340:2004. Wszystkie materiały użyte do budowy powinny pochodzić tylko ze źródeł uzgodnionych i zatwierdzonych przez Inżyniera Kontraktu. Źródła materiałów powinny być wybrane przez wykonawcę z wyprzedzeniem przed rozpoczęciem robót nie później niż 3 tygodnie.

Do każdej ilości jednorazowo wysyłanego materiału (krawężników, betonu na ławę, cementu, piasku, masy zalewowej) dołączony powinien być dokument potwierdzający jego jakość na podstawie przeprowadzonych badań. Badania, postępowanie z partią elementów niezgodną z wymaganiami norm i składowanie, powinny być zgodne z normą PN-EN 1340:2004. Preferowane są wyroby (krawężniki) i wytwórnie posiadające aprobatę techniczną IBDiM.

### 2.3. Oporniki betonowe

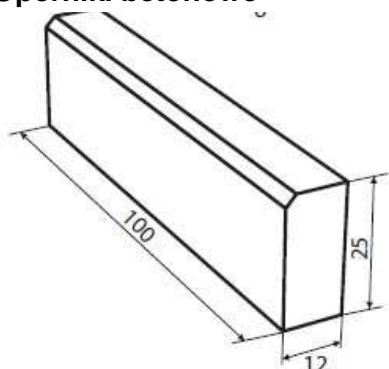

Dla oporników:

- $l=100\text{cm}$  ( $\pm 1\%$  z dokładnością do milimetra nie mniej niż 4mm i nie więcej niż 10mm)
- $b= 12\text{ cm}$  ( $\pm 5\%$  z dokładnością do milimetra nie mniej niż 3 mm i nie więcej niż 10mm)
- $h= 25\text{cm}$ ,  $c,d$  ( $\pm 5\%$  z dokładnością do milimetra nie mniej niż 3 mm i nie więcej niż 10mm)
- powierzchnia ( $\pm 3\%$  z dokładnością do milimetra nie mniej niż 3 mm i nie więcej niż 5mm)

### 2.4. Materiały na podsypkę i wypełnienia szczelin pomiędzy ściankami bocznymi

Należy stosować mieszankę cementowo-piaskową 1:4 dla podsypki z cementu portlandzkiego klasy 32,5 wg PN-EN 197-1 i z piasku naturalnego spełniającego wymagania PN-EN 12620:2004.

### 2.5. Materiały do posadowienia oporników

Oporniki powinny być posadowione na ławie wykonanej z betonu klasy C12/15 według PN-EN 206-1:2003.

Do wykonywania betonu należy użyć:

- cementu portlandzkiego marki 25 lub portlandzkiego z dodatkami, lub hutniczego wg PN-EN 197-1:2002,
- kruszywa spełniającego wymagania normy PN-EN 12620:2004; uziarnienie kruszywa wchodzącego w skład mieszanki betonowej powinno być tak dobrane, aby mieszanka ta wykazywała maksymalną szczelność i urabialność przy minimalnym zużyciu cementu i wody,
- wody wg PN-EN 1008,
- można użyć dodatków lub domieszek według zasad wymienionych w PN-EN 206-1:2003 i posiadających aprobatę techniczną IBDiM.

### 2.6. Materiały do wypełnienia szczelin dylatacyjnych

Do szczelin dylatacyjnych w ławie betonowej i między opornikami należy stosować bitumiczną masę zalewową wg PN-B-24005:1997. Do masy zalewowej stosować asfalt drogowy D100 lub mieszaninę asfaltów drogowych tak dobraną, aby penetracja jej określona wg PN-C-04134 wynosiła  $90 \div 120$  w temperaturze  $25^{\circ}\text{C}$ .

Jako składniki mineralne masy należy stosować wypełniacz wapienny oraz wełnę mineralną gatunku II. Wskazane jest stosowanie dodatków uszlachetniających właściwości asfaltu, np. paki tłuszczowe, żywice syntetyczne.

Właściwości masy zalewowej:

- temperatura mięknięcia PiK –  $54 \div 65^{\circ}\text{C}$ ,
- płynność osiągalna w temperaturze nie wyższej niż  $180^{\circ}\text{C}$ ,
- spływność mierzona na blasze falistej w temperaturze  $45^{\circ}\text{C}$  nie powinna przekraczać 10 mm,
- zdolność wypełniania szczelin w temperaturze  $180 \div 200^{\circ}\text{C}$  bez utraty właściwości,

- odporność na zamrażanie wg PN-B-24005:1997.

## **2.7. Przechowywanie i składowanie materiałów**

Oporniki powinny być składowane w pozycji wbudowania na otwartej przestrzeni, na podłożu wyrównanym i odwodnionym z zastosowaniem podkładek i przekładek lub na paletach transportowych. Cement można przechowywać nie dłużej niż 3 miesiące. Przechowywanie i transport cementu wg BN-88/6731-08.

Kruszywa należy gromadzić w przyzmach na dobrze odwodnionym placu w warunkach zabezpieczających przed zanieczyszczeniem i przed wymieszaniem różnych rodzajów i frakcji.

## **3. SPRZĘT**

### **3.1. Ogólne wymagania dotyczące sprzętu**

Ogólne wymagania dotyczące sprzętu podano w ST D-00.00.00. „Wymagania ogólne” pkt. 3.

Do wytwarzania betonu na ławy stosować wytwórnie stacjonarne do wytwarzania mieszanki betonowej wyposażona w urządzenia do wagowego dozowania składników.

Roboty wykonuje się ręcznie przy zastosowaniu:

- wibratorów płytowych, ubijaków ręcznych lub mechanicznych.
- sprzęt do przewozu materiałów: ładowarki z widłami, ew. wózki widłowe
- łopaty, taczki, pasy, kleszcze, zawiesia, łomy, sprzęt brukarski
- osprzęt do koparki typu szczypce – do układania krawężników najazdowych profilowanych
- inny jeśli wykonawca uzna za niezbędny do ustawienia oporników.

## **4. TRANSPORT**

### **4.1. Ogólne wymagania dotyczące transportu**

Ogólne wymagania dotyczące transportu podano w ST D-00.00.00. „Wymagania ogólne” pkt.4.

### **4.2. Transport krawężników, obrzeży, prefabrykatów.**

W/w materiały mogą być przewożone dowolnymi środkami transportowymi, ułożone pionowo na paletach.

Materiały powinny być zabezpieczone przed przemieszczeniem się i uszkodzeniami w czasie transportu, a górna warstwa nie powinna wystawać poza ściany środka transportowego więcej niż 1/3 wysokości tej warstwy.

### **4.3. Transport pozostałych materiałów**

Transport cementu i betonu powinien się odbywać w samochodach zamkniętych lub pod przykryciem w celu ochrony przed rozpyleniem, przesuszeniem bądź zawilgoceniem – w zależności od warunków atmosferycznych.

Piasek na zaprawę można przewozić dowolnym środkiem transportu, w warunkach zabezpieczających je przed zanieczyszczeniem i zmieszaniem z innymi materiałami.

## **5. WYKONANIE ROBÓT**

### **5.1. Ogólne zasady wykonania robót**

Ogólne zasady wykonania robót podano w ST D-00.00.00 „Wymagania ogólne” pkt 5.

### **5.2. Zasady wykonywania robót**

Sposób wykonania robót powinien być zgodny z Dokumentacją Projektową i ST. W przypadku braku wystarczających danych można korzystać z ustaleń podanych w niniejszej Specyfikacji oraz z informacji podanych w załącznikach.

Podstawowe czynności przy wykonywaniu robót obejmują:



- roboty przygotowawcze,
- wykonanie ławy i ustawienie krawężników,
- wypełnienie spoin,
- roboty wykończeniowe.

### 5.3. Przygotowanie podłoża

Koryto pod ławę należy wykonać o wymiarach umożliwiających ustawienie szalunku. Dno wykonanego wykopu powinno być wyrównane, z odpowiednim spadkiem podłużnym zgodnym z Dokumentacją Projektową i zagęszczone do wskaźnika zagęszczenia minimum 0,97.

### 5.4. Wykonanie ławy betonowej i ustawienie opornika

Ławy należy wykonać zgodnie z wymiarami podanymi w dokumentacji projektowej

Ławy betonowe z oporem wykonuje się w szalowaniu. Beton rozścielony w szalowaniu lub bezpośrednio w korycie powinien być wyrównywany warstwami.

Przy ułożeniu betonu pod krawężniki należy stosować co 50 m szczeliny dylatacyjne wypełnione przekładkami ze styropianu (gr. styropianu do 1 cm, wys. do 1/3 wysokości ławy, styropian ułożony na całej szerokości ławy) Dopuszczalne jest wykonanie dylatacji z innego materiału (np. emulsje bitumiczne, paski papy) po uzgodnieniu z Inżynierem Budowy. Szalunek można wykonać z desek, akry lub innych zaakceptowanych przez Inżyniera Budowy.

Warstwę wyrównawczą wykonuje się w jednej warstwie. Natychmiast po rozłożeniu i wyprofilowaniu mieszanki należy rozpocząć jej zagęszczanie. Powierzchnia zagęszczonej warstwy powinna mieć prawidłowy przekrój poprzeczny i jednolity wygląd.

Wilgotność mieszanki betonu podczas zagęszczania powinna być równa wilgotności optymalnej z tolerancją + 10% i - 20% jej wartości.

Ławę należy pielęgnować w zależności od warunków atmosferycznych;

- a) przykrycie na okres 7 do 10 dni nieprzepuszczalną folią z tworzywa sztucznego lub geowłókniną, ułożoną na zakład co najmniej 30 cm i zabezpieczoną przed zerwaniem z powierzchni podbudowy przez wiatr,
- b) przykrycie matami lub włókninami i spryskiwanie wodą przez okres 7 do 10 dni,
- c) przykrycie warstwą piasku i utrzymanie jej w stanie wilgotnym przez okres 7 do 10 dni.
- d) polewanie wodą przez 7-10 dni
- e) Można zastosować inne zabezpieczenia po uzgodnieniu z Inżynierem Budowy.

#### 5.4.1. Zasady ustawiania krawężników

- Światło (odległość górnej powierzchni krawężnika od jezdni) oporników podano w dokumentacji projektowej.
- Ustawianie opornikówna ławie betonowej wykonuje się jednocześnie z wykonaniem ławy betonowej i ułożeniem podsypki piaskowo- cementowej

#### 5.4.2 Wypełnianie spoin

Oporniki należy układać na styk a spoiny krawężników nie mogą przekraczać szerokości 1cm.

Na odcinkach prostych nie ma potrzeby ich wypełniania. Na łukach o promieniach poniżej 20 m zastosować oporniki łukowe. W przypadku promieni większych można zastosować krawężniki cięte na miejscu budowy (max dł. krawężnika 0,50 m ), spoiny między opornikami (na łukach nie powinny przekraczać

1,5 cm) – należy wypełnić zaprawą na bazie cementu najlepiej mrozoodporną o znacznej odporności na nacisk kół pojazdów zatwierdzonym przez Inżyniera ewentualnie za zgodą Inżyniera.

Spoinowanie należy również wykonać na łukach i na odcinkach prostych w miejscu gdzie przechodzi dylatacja, jeśli ta pokrywa się w linii prostej ze spoiną między opornikami. Spoiny przed zalaniem zaprawą należy oczyścić i zmyć wodą.

Po zalaniu w miejscu spoin oporniki należy oczyścić.

W obu przypadkach do wypełniania spoin można zastosować materiały gotowe odporne na zmiany temperatury, o dobrej przyczepności i odpowiednio wytrzymałe na uszkodzenia mechaniczne po uzgodnieniu z Inżynierem Budowy.

## 5.5. Wypełnianie spoin

Spoiny nie powinny przekraczać 5 mm. Przy szczelinie większej niż 0,5 (np. przy łukach) zastosować wypełnienie zaprawą cementowo – piaskową (1:2) lub jak w przypadku krawężników do wypełniania spoin można zastosować materiały gotowe odporne na zmiany temperatury, o dobrej przyczepności i odpowiednio wytrzymałe na uszkodzenia mechaniczne po uzgodnieniu z Inżynierem Budowy. Spoiny przed zalaniem zaprawą trzeba oczyścić na pełną głębokość i zmoczyć wodą.

Spoiny muszą być wypełnione na pełną głębokość.

## 5.6. Roboty wykończeniowe

Roboty wykończeniowe powinny być zgodne z Dokumentacją Projektową i ST. Do robót wykończeniowych należą prace związane z dostosowaniem wykonanych robót do istniejących warunków terenowych, takie jak:

- odtworzenie elementów czasowo usuniętych,
- roboty porządkujące otoczenie terenu robót.

## 6. KONTROLA JAKOŚCI ROBÓT

### 6.1. Ogólne zasady kontroli jakości robót

Ogólne zasady kontroli jakości robót podano w ST D-00.00.00 „Wymagania ogólne” pkt 6.

**Uwaga.** Poniżej podano zalecane kontrole i badania materiałów oraz kontrolę wykonanych robót.

Oznacza to, że o rodzaju, sposobie i/ lub konieczności przeprowadzonych badań decyduje Inżynier Budowy.

### 6.2. Badania przed przystąpieniem do robót

#### 6.2.1. Badania elementów betonowych

Przed przystąpieniem do robót Wykonawca powinien przedstawić wyniki badań materiałów (wg dokumentów dostarczonych przez producenta) przeznaczonych do ustawienia oporników betonowych, Inżynierowi do akceptacji.

Sprawdzenie wyglądu zewnętrznego należy przeprowadzić na podstawie oględzin elementu przez pomiar i policzenie uszkodzeń występujących na powierzchniach i krawędziach elementu. Pomiar długości i głębokości uszkodzeń należy wykonać za pomocą przymiaru stalowego lub suwmiarki z dokładnością do 1 mm,

Sprawdzenie kształtu i wymiarów elementów należy przeprowadzić z dokładnością do 1 mm przy użyciu suwmiarki oraz przymiaru stalowego lub taśmy. Sprawdzenie kątów prostych w narożach elementów wykonuje się przez przyłożenie kątownika do badanego naroża i zmierzenia odchyłek z dokładnością do 1 mm.

Sprawdzenia wyglądu zewnętrznego, kształtu i wymiarów Wykonawca dokonuje na wniosek Inżyniera.

### 6.3. Badania w czasie robót

Poniżej podano minimalny zakres badań, które powinny być przeprowadzone podczas trwania robót. O konieczności, rodzaju i częstotliwości badań decyduje Inżynier Budowy.

#### 6.3.1. Sprawdzenie koryta pod ławę

Zagęszczenie podłoża pod ławę oraz podsypki powinno być zgodne z pkt 5.2. z częstotliwością 1 raz na 200mb.

#### 6.3.2. Sprawdzenie ław pod krawężniki(obrzeża) i ustawienia krawężników(obrzeży)

Przy wykonywaniu ław badaniu powinny podlegać:

- a) Zgodność profilu podłużnego górnej powierzchni ław z dokumentacją projektową. Profil podłużny górnej powierzchni ławy powinien być zgodny z projektowaną niweletą. Dopuszczalne odchylenia mogą wynosić  $\pm 1$  cm na każde 100 m ławy.
- b) Wymiary i zagęszczenie ławy. Wymiary i zagęszczenie ław należy sprawdzić w dwóch dowolnie wybranych punktach na każde 100 m ławy. Tolerancje wymiarów wynoszą:

„Przebudowa drogi gminnej (dz. nr 117 dr, obr. Buk) oraz skrzyżowania z drogą powiatową 3907Z Szczecin – Dobieszczyn (dz. nr 102 dr, obr. Buk), Gmina Dobra, powiat policki”.

- dla wysokości  $\pm 10\%$  wysokości projektowanej,
  - dla szerokości  $\pm 10\%$  szerokości projektowanej.
- Przy ustawianiu oporników należy sprawdzać:
- dopuszczalne odchylenia linii elementów betonowych w poziomie od linii projektowanej, które wynosi  $\pm 2$  cm na każde 100 m ( dla obrzeży  $\pm 5$  cm) ustawionego elementu,
  - dopuszczalne odchylenie niwelety górnej płaszczyzny elementu betonowego od niwelety projektowanej, które wynosi  $\pm 2$  cm na każde 100 m ustawionego krawężnika (dla obrzeża  $\pm 1$  cm),
  - równość górnej powierzchni elementu betonowego, sprawdzane przez przyłożenie w dwóch punktach na każde 100 m elementu, trzymetrowej łąty, przy czym prześwit pomiędzy górną powierzchnią elementu i przyłożoną łątą nie może przekraczać 1 cm,
- Badanie właściwości składników mieszanki betonowej jak i właściwości samej mieszanki należy do zadań Producenta i winna być zgodna z PN-EN 206-1: 2003 i norm w niej powołanych.
- W trakcie w budowywania mieszanki Wykonawca powinien wykonać:
- badanie konsystencji wg PN-EN 12350-x:2001,
  - oznaczenie wytrzymałości na ściskanie betonu -min. 3 próbki na 1km wg PN-EN 12390-3:2001 i/lub wg PN-EN 12504-1:2001,
  - oznaczenie nasiąkliwości betonu – w przypadkach wątpliwych,
  - oznaczenie mrozoodporności – na zlecenie Inżyniera.

Uwaga. Na budowie badanie konsystencji mieszanki można przeprowadzić dowolnie jedną z wybranych metod:

- opad stożka S
- Vebe V
- stopień zagęszczenia
- stolik rozplwowi F

Nie jest wymagana zgodność wyboru metod badanie konsystencji i wytrzymałości na budowie z metodami badań mieszanki przez producenta.

#### 6.4. Wymagania dotyczące cech geometrycznych ławy z betonu

##### 6.4.1. Zalecana częstotliwość oraz zakres badań i pomiarów

Częstotliwość oraz zakres badań i pomiarów podaje tablica niżej.

Lp.	Wyszczególnienie badań i pomiarów	Zalecana minimalna częstotliwość badań i pomiarów	Tolerancja w stosunku do projektu
1	Szerokość	2 razy na 100m	+10 cm, -5 cm.
2	Równość podłużna ( łąta 4m)	jw	Nie powinny przekroczyć 1 cm
3	Równość poprzeczna (łąta 4m)		
4	Spadki poprzeczne <sup>*)</sup>		
7	Grubość warstw	2 razy na 100m	$\pm 1$ cm,

## 7. PRZEDMIAR I OBMIAR ROBÓT

7.1. Ogólne zasady przedmiaru i obmiaru robót podano w ST D-M-00.00.00 „Wymagania ogólne” pkt 7.

Jednostki obmiarowe i przedmiarowe dla opornika - 1m

## 8. ODBIÓR ROBÓT

### 8.1. Ogólne zasady odbioru robót

Ogólne zasady odbioru robót podano w ST D-M-00.00.00 „Wymagania ogólne” pkt 8.

Roboty uznaje się za wykonane zgodnie z dokumentacją projektową, ST i wymaganiami Inżyniera, jeżeli wszystkie pomiary i badania z zachowaniem tolerancji wg pkt 6 dały wyniki pozytywne.

## 9. PODSTAWA PŁATNOŚCI

### 9.1. Ogólne ustalenia dotyczące podstawy płatności

Ogólne ustalenia dotyczące podstawy płatności i rozliczenia robót podano w ST D-00.00.00 „Wymagania ogólne” pkt 9.

Cena obejmuje wykonanie wszelkich prac związanych w wykonaniem zadania określonego w przedmiotowej specyfikacji w tym czynności ujęte w ST, Dokumentacji Projektowej oraz dokumentach umowy.

### 9.2. Zakres robót

Ustawienie 1m opornika betonowego obejmuje:

- prace pomiarowe i roboty przygotowawcze,
- zakup i dostarczenie materiałów na miejsce wbudowania,
- wykonanie koryta pod ławę, ułożenie ew. podsypki z piasku, zagęszczenie,
- wykonanie szalunku ( montaż i demontaż szalunku),
- wykonanie ławy i dylatacji,
- ustawienie oporników
- pielęgnacja ław betonowych
- zalanie spoin zaprawą cementowo- piaskową, wyczyszczenie krawężników po zalaniu spoin – nie dot. krawężników najazdowych,
- przeprowadzenie badań i pomiarów wymaganych w specyfikacji technicznej.

## 10. PRZEPISY ZWIĄZANE

### 10.1. Normy

PN-S-02205:1998	Drogi Samochodowe. Roboty ziemne. Wymagania i badania
PN-EN 206-1:2003	Beton. Wymagania, właściwości, produkcja i zgodność
PN-EN13043:2004	Kruszywo do mieszanek bitumicznych powierzchniowych utrwaleń stosowanych na drogach, lotniskach i innych powierzchniach przeznaczonych do ruchu
PN-EN 13242:2004	Kruszywa do niezwiązanych i związanych hydraulicznie materiałów stosowanych w obiektach budowlanych i budownictwie drogowym.
PN-EN 12620:2004	Kruszywa do betonu.
PN-EN 1340 :2004	Krawężniki betonowe. Wymagania i metody badań
PN-80/B-10021	Prefabrykaty budowlane z betonu. Metody pomiaru cech geometrycznych
PN-EN 1008:2004	Woda zarobowa do betonu -- Specyfikacja pobierania próbek, badanie i ocena przydatności wody zarobowej do betonu, w tym wody odzyskanej z procesów produkcji betonu

PN-EN-197-1:2002	Cement. Część 1: Skład, wymagania i kryteria zgodności dotyczące cementów powszechnego użytku
PN-EN 13139:2003	Kruszywo do zapraw
PN-EN 934-2:1999	Domieszki do betonu, zaprawy i zaczynu. Domieszki do betonu. Definicje i wymagania
PN-B-04481: 1988	Grunty budowlane. Badania laboratoryjne
PN-S-96013: 1997	Drogi samochodowe. Podbudowa z chudego betonu. Wymagania i badania
PN-S-96014: 1997	Drogi samochodowe i lotniskowe. Podbudowa z betonu cementowego pod nawierzchnię ulepszoną.
BN-68/8931-04	Drogi samochodowe. Pomiar równości nawierzchni planografem i łątą.
PN-EN12620:2004	Kruszywa do betonu
PN-EN 1008:2004	Woda zarobowa do betonu. Specyfikacja pobierania próbek, badania i ocena przydatności wody zarobowej do betonu, w tym wody odzyskanej z procesów produkcji betonu
PN-EN 12350-x	Badania Mieszanki Betonowej Poszczególne części dotyczą: 1- pobieranie próbek 2-badanie konsystencji metodą opadu stożka 3- jw. lecz metodą Ve-Be 4- jw. lecz metodą oznaczenia stopnia zagęszczalności 5- jw. lecz metodą stolika rozplywowego 6- gęstość 7- badanie zawartości powietrza
PN-EN 12390-x	Badania betonu Poszczególne części dotyczą 1- kształty i wymiary próbek 2- pielęgnacja próbek 3- wytrzymałość próbek na ściskanie 4- wymagania dla maszyn wytrzymałościowych 5- wytrzymałość próbek na zginanie

„Przebudowa drogi gminnej (dz. nr 117 dr, obr. Buk) oraz skrzyżowania z drogą powiatową 3907Z Szczecin – Dobieszczyń (dz. nr 102 dr, obr. Buk), Gmina Dobra, powiat policki”.

---

6- jw. lecz na rozciąganie

7- gęstość betonu

8- głębokość penetracji wody

PN-EN 12504-  
1:2002

Badania betonu w konstrukcjach. Odwierty rdzeniowe. Wycinanie, ocena i badanie wytrzymałości na ściskanie

Uwaga

O zastosowaniu norm można przeczytać w ST D 00.00.00