

USŁUGI PROJEKTOWE I NADZÓR

LUCYNA KACZYŃSKA

TOM / TECZKA:	MIEJSCOWOŚĆ:	DATA: <small>(miesiąc, rok)</small>
	Szczecin	listopad 2011

TEMAT / OBIEKT

„Przebudowa odcinka drogi gminnej na trasie Bezrzecze – Redlica (dz. nr 71 dr, obręb Bezrzecze 0001, dz. nr 24 dr i 5/12, obręb Redlica) Gmina Dobra, Powiat Policki - ETAP I i II”

ADRES INWESTYCJI:

Redlica
GM. DOBRA

INWESTOR - NAZWA / ADRES

GMINA DOBRA
UL. SZCZECIŃSKA 16A
72-003 DOBRA

BRANŻA
DROGOWA

FAZA
SPECYFIKACJA TECHNICZNA

PROJEKTANCI

funkcja	imię i nazwisko	nr uprawnień i specjalność	podpis
PROJEKTANT:	LUCYNA KACZYŃSKA	162/Sz/78 spec. konstrukcyjno— inżynierska w zakresie dróg b/o specjalność drogowa b/o	

KOD CPV 45233000-9**SPIS TREŚCI**

	Str.	
DM – 00.00.00	Wymagania ogólne	3-30
D – 01.01.01	Odtworzenie trasy i punktów wysokościowych	31-34
D – 01.02.01	Usunięcie drzew i krzaków	35-38
D – 01.02.02	Zdjęcie warstwy humusu	39-41
D – 01.02.04	Rozbiórka elementów dróg i obiektów	42-49
D – 02.00.00	Roboty ziemne: wykopy i nasypy, Koryto wraz z profilowaniem i zagęszczaniem podłoża, Odhumusowanie i zahumusowanie	50-66
KD – 03.02.01	Kanalizacja deszczowa, Wylot drewnu do rowu, Drenaż tradycyjny, Drenaż francuski i zbiorniki chłonne, Budowa, renowacja i likwidacja rowu	67-80
D – 04.02.02	Warstwa odsączająca i odcinająca	81-85
D – 04.03.01	Oczyszczenie i skropienie warstw konstrukcyjnych	86-91
D – 04.04.02	Podbudowa i nawierzchnia z kruszywa łamanego stabilizowanego mechanicznie	92-103
D – 04.04.05	Ulepszone podłoże gruntowe stabilizowane chemicznie preparatem jonowymiennym z dodatkiem cementu	104-115
D – 04.06.01	Podbudowa z betonu cementowego	116-122
D – 04.07.01	Mieszanki mineralno – asfaltowe (warstwa ścieralna, wiążąca i podbudowa) - AC	123-139
D – 05.03.01	Nawierzchnia z kostki kamiennej	140-147
D – 05.03.23	Nawierzchnia z kostki betonowej	148-153
D – 07.01.01	Oznakowanie poziome	154-163
D – 07.02.01	Oznakowanie pionowe	164-168
D – 07.02.02	Słupki prowadzące	169-177
D – 08.01.01	Krawężniki i obrzeża	178-186
D – 10.01.01	Bariery ochronne i ogrodzenia	187-194

SPECYFIKACJA TECHNICZNA WYKONANIA I ODBIORU ROBÓT BUDOWLANYCH

DM-00.00.00

- Wymagania ogólne

1. Wstęp.

Ilekcją w niniejszym opracowaniu będzie mowa o specyfikacji technicznej (ST) bądź Szczegółowej Specyfikacji Technicznej (SST) bądź Ogólnej Specyfikacji Technicznej (OST) to należy przez to rozumieć Specyfikację Techniczną Wykonania i Odbioru Robót Budowlanych (STWiORB). Niniejsze opracowanie stanowią wymagania ogólne, które należy mieć na uwadze czytając poszczególne specyfikacje dotyczące przeprowadzenia branżowych robót budowlanych n/w zadania.

Specyfikacja Techniczna „Wymagania ogólne” może być powoływana w specyfikacjach szczegółowych jako: DM- 00.00.00 lub D-00.00.00.

Specyfikacje wykonano w oparciu o opracowania sporządzone w 2002 roku przez Branżowy Zakład Doświadczalny Budownictwa Drogowego i Mostowego, Sp. z o.o na zlecenie GDDKiA w Warszawie.

Nazwa nadana zamówieniu przez Zamawiającego: *Przebudowa odcinka drogi gminnej na trasie Bezzrecze – Redlica (dz. nr 71 dr obr. Bezzrecze 0001, dz. nr 24 dr i 5/12, obr. Redlica) gmina Dobra, powiat policki – ETAP I i II*

1.2. Przedmiot i zakres robót budowlanych.

Przedmiotem niniejszej specyfikacji technicznej są wymagania techniczne dotyczące wykonania i odbioru robót budowlanych wykonanych w ramach zadania jw.

1.2.1 Zakres stosowania ST.

Specyfikacja Techniczna (ST) jest stosowana jako dokument przetargowy i umowy (ewentualnie kontraktowy) przy zleceniu i realizacji robót wyszczególnionych w spisie treści.

Zamawiający może prowadzić roboty budowlane w oparciu o warunki kontraktowe FIDIC. W takim przypadku zapisy niniejszej ST odbiegające treścią od w/w warunków wymagać mogą korekty w jednym z dokumentów nadrzędnych wymienionych w pkt 1.5.4

1.2.2. Zakres robót objętych ST.

Ustalenia zawarte w niniejszej ST dotyczą zasad prowadzenia wszelkich robót budowlanych niezbędnych do zrealizowania w/w budowy.

1.3 Wyszczególnienie i opis prac towarzyszących i robót tymczasowych.

Roboty tymczasowe – to takie roboty, które są projektowane i wykonywane jako potrzebne do wykonania robót podstawowych ale nie są przekazywane Zamawiającemu i są usuwane po wykonaniu robót podstawowych, chyba, że istnieją uzasadnione podstawy do ich odrębnego rozliczenia.

Roboty towarzyszące – prace niezbędne do wykonania robót podstawowych ale nie zaliczane do robót tymczasowych.

Zakres robót towarzyszących i tymczasowych, poprzedzających prace podstawowe, ujęte są w jednostce poszczególnych elementów rozliczeniowych opisanych w punkcie dotyczącym płatności każdej ze specyfikacji technicznej szczegółowej (w ST drogi jest to punkt 9), ponieważ w zależności od prowadzonych robót ta sama robota towarzysząca może być rozliczona osobno lub ujęta w kosztach roboty podstawowej: np. prace rozbiórkowe przy branży drogowej mogą stanowić odrębne rozliczenie, podczas gdy przy wykonaniu np. kanalizacji, prace rozbiórkowe mogą być ujęte w kosztach wykonania całego rurociągu.

1.4. Określenia podstawowe.

Budowla drogowa - obiekt budowlany, nie będący budynkiem, stanowiący całość techniczno-użytkową (drogę), albo jego część stanowiącą odrębny element konstrukcyjny lub technologiczny (obiekt mostowy, korpus ziemny, węzeł itp.).

Chodnik - wyznaczony pas terenu przy jezdni lub od niej odsunięty, przeznaczony do ruchu pieszego i odpowiednio utwardzony.

Dokumenty umowy, umowa, kontrakt - zbiór dokumentów określających prawne, techniczne i ekonomiczne warunki realizacji robót lub usług oraz wzajemne prawa i obowiązki Zamawiającego i Wykonawcy zaakceptowane i podpisane przez obie strony. Częścią dokumentu umowy jest dokumentacja techniczna (wraz z przedmiarami) i STWiORB.

Dokumentacja projektowa - wszelkie obliczenia, opisy i dane techniczne oraz rysunki dostarczane Wykonawcy przez Zamawiającego, jak również wszelkie obliczenia techniczne, rysunki, próbki, wzory, modele, instrukcje obsługi dostarczone przez Wykonawcę i zatwierdzone przez Zamawiającego.

Droga - wydzielony pas terenu, przeznaczony do ruchu lub postoju pojazdów oraz ruchu pieszych, wraz z wszelkimi urządzeniami technicznymi związanymi z prowadzeniem i zabezpieczeniem ruchu.

Droga tymczasowa (montażowa) - droga specjalnie przygotowana, przeznaczona do ruchu pojazdów obsługujących zadanie budowlane na czas jego wykonania, przewidziana do usunięcia po jego zakończeniu.

Dziennik budowy – dziennik wydany zgodnie z obowiązującymi przepisami - stanowi urzędowy dokument przebiegu robót budowlanych oraz zdarzeń i okoliczności zachodzących w toku wykonywanych robót.

Inżynier Budowy – osoba działająca z upoważnienia Zamawiającego, pełniąca nadzór inwestorski (Inspektor Nadzoru Inwestorskiego) na budowie w zakresie praw i obowiązków wynikających z Prawa Budowlanego (art. 25 i 26). Jeżeli roboty budowlane będą wykonane w oparciu o kontrakt winno stosować się definicje sprecyzowane w warunkach kontraktu FIDIC.

Jezdnia - część korony drogi przeznaczona do ruchu pojazdów.

Kierownik budowy - osoba wyznaczona przez Wykonawcę, upoważniona do kierowania robotami i do występowania w jego imieniu w sprawach realizacji kontraktu.

Korona drogi - jezdnia z poboczami lub chodnikami, zatokami, pasami awaryjnymi i pasami dzielącymi jezdnię.

Konstrukcja nawierzchni - układ warstw nawierzchni wraz ze sposobem ich połączenia.

Korpus drogowy - nasyp lub ta część wykopu, która ograniczona jest koroną drogi i skarpami rowów.

Koryto - element uformowany w korpusie drogowym w celu ułożenia w nim konstrukcji nawierzchni.

Kosztorys ofertowy - wyceniony, kompletny kosztorys ślepy.

Kosztorys ślepy (przedmiar robót wg definicji *rozporządzenia z 2.IX.2004 w sprawie szczegółowego zakresu i formy dokumentacji projektowej, specyfikacji technicznej wykonania i odbioru robót budowlanych oraz programu funkcjonalno- użytkowego – Dz.U. Nr 202,poz.2072*) - wykaz robót z podaniem ich ilości, w kolejności technologicznej ich wykonania. W treści ST kosztorys ślepy może występować jako przedmiar ofertowy.

Księga obmiarów - zaakceptowany przez Inżyniera zeszyt z ponumerowanymi stronami, służący do wpisywania przez Wykonawcę obmiaru dokonywanych robót w formie wycień, szkiców i ewentualnych dodatkowych załączników; wpisy w księdze obmiarów podlegają potwierdzeniu przez Inżyniera.

Laboratorium - drogowe lub inne laboratorium badawcze, zaakceptowane przez Zamawiającego, niezbędne do przeprowadzenia wszelkich badań i prób związanych z oceną jakości materiałów i robót.

- Laboratorium Drogowe - laboratorium wykonujące badania kontrolne zlecone przez Nadzór (Inspektora Nadzoru) oraz wszystkie badania wymagane do końcowego odbioru robót (również zlecone przez Inspektora Nadzoru).
- Laboratorium Wykonawcy - laboratorium wykonujące badania kontrolne, obejmujące cały proces budowy od okresu przygotowawczego (np. badań zgromadzonych materiałów) poprzez etap budowy, aż do badań końcowych.
- Laboratorium wskazane przez Wykonawcę - laboratorium zaakceptowane przez Zamawiającego, wykonujące badania zlecone przez Wykonawcę i na jego koszt.
- Laboratorium uzgodnione (niezależne) - laboratorium zaakceptowane przez Zamawiającego w wypadkach spornych lub wątpliwych (w przypadku stwierdzenia usterek - na koszt Wykonawcy).

Materiały - wszelkie tworzywa niezbędne do wykonania robót, zgodnie z dokumentacją projektową i specyfikacjami, zaakceptowane przez Inżyniera.

Nawierzchnia - warstwa lub zespół warstw służących do przejmowania i rozkładania obciążeń od ruchu na podłoże gruntowe i zapewniających dogodne warunki dla ruchu.

- Warstwa ścieralna - wierzchnia warstwa nawierzchni poddana bezpośrednio oddziaływaniu ruchu i czynników atmosferycznych.
- Warstwa wiążąca - warstwa znajdująca się między warstwą ścieralną, a podbudową zapewniająca lepsze rozłożenie naprężeń w nawierzchni i przekazywanie ich na podbudowę.
- Warstwa wyrównawcza - warstwa służąca do wyrównania nierówności podbudowy lub profilu istniejącej nawierzchni.
- Podbudowa - dolna część nawierzchni służąca do przenoszenia obciążeń od ruchu na podłoże; podbudowa może się składać z podbudowy zasadniczej i pomocniczej.
- Podbudowa zasadnicza - górna część podbudowy spełniająca funkcje nośne w konstrukcji nawierzchni; może składać się z jednej lub dwóch warstw.
- Podbudowa pomocnicza - dolna część podbudowy spełniająca obok funkcji nośnych funkcję zabezpieczenia nawierzchni przed działaniem wody, mrozu i przenikaniem cząstek podłoża; może zawierać warstwę mrozoodporną, odsączającą lub odcinającą.
- Warstwa odcinająca - warstwa stosowana w celu uniemożliwienia przenikania drobnych cząstek gruntu do warstwy nawierzchni leżącej powyżej.
- Warstwa odsączająca - warstwa służąca do odprowadzenia wody przedostającej się do nawierzchni.

Niweleta - wysokościowe i geometryczne rozwinięcie na płaszczyźnie pionowego przekroju w osi drogi lub obiektu mostowego.

Objazd tymczasowy - droga specjalnie przygotowana i odpowiednio utrzymana, służąca do przeprowadzenia ruchu publicznego w okresie trwania budowy.

Operat kolaudacyjny - zbiór wszystkich dokumentów kontraktowych (umowy) z odnotowanymi zmianami zaistniałymi w czasie realizacji robót, wynikami wykonanych badań, pomiarów, przeprowadzonych prób stwierdzających jakość wykonanych robót oraz zestawienie ich ilości i rozliczeń, stanowiący podstawę do oceny i odbioru końcowego.

Pas drogowy - wydzielony liniami rozgraniczającymi pas terenu przeznaczony do umieszczania w nim drogi oraz drzew i krzewów; pas drogowy może również obejmować teren przewidziany do rozbudowy drogi i budowy urządzeń chroniących ludzi i środowisko przed uciążliwościami powodowanymi przez ruch na drodze.

Podłoże gruntowe - grunt rodzimy lub nasypowy, leżący pod nawierzchnią do głębokości przemarzania, nie mniej jednak niż do głębokości, na której naprężenia pionowe od największych obciążeń użytkowych wynoszą 0,02 [MPa].

Podłoże ulepszone - wierzchnia warstwa podłoża leżąca bezpośrednio pod nawierzchnią, ulepszona w celu umożliwienia przejścia ruchu budowlanego i właściwego wykonania nawierzchni, spełniająca wymagania określone dla podłoża.

Polecenie Inżyniera - wszelkie polecenia przekazane w formie pisemnej Wykonawcy przez Inżyniera, dotyczące sposobu realizacji robót lub innych spraw związanych z prowadzeniem budowy.

Projektant - uprawniona osoba prawna lub fizyczna będąca autorem dokumentacji projektowej.

Przedsięwzięcie budowlane - kompleksowa realizacja nowego połączenia drogowego lub całkowita modernizacja (zmiana parametrów geometrycznych trasy w planie i przekroju podłużnym) istniejącego połączenia.

Przepisy obowiązujące – przepisy aktów prawnych (ustaw, rozporządzeń, obwieszczeń i innych) aktualnych w chwili prowadzenia przedsięwzięcia budowlanego

Przetargowa Dokumentacja Projektowa – część Dokumentacji Projektowej, która wskazuje lokalizację, charakterystykę i wymiary obiektu będącego przedmiotem Robót.

Przeszkoda naturalna - element środowiska naturalnego, stanowiący utrudnienie w realizacji zadania budowlanego, na przykład dolina, bagno, rzeka itp.

Przeszkoda sztuczna – dzieło ludzkie, stanowiące utrudnienie w realizacji zadania budowlanego, na przykład droga, kolej, rurociąg itp.

Rekultywacja – roboty mające na celu uporządkowanie i przywrócenie pierwotnych funkcji terenom naruszonym w czasie realizacji zadania budowlanego..

Roboty - wszystkie czynności i usługi mające na celu zapewnienie prawidłowego oraz terminowego zakończenia realizacji zadania budowlanego lub ułatwiającej tę realizację, w tym również dostarczania robocizny, materiałów i sprzętu.

Roboty tymczasowe i towarzyszące – opisano w pkt. 1.3

Specyfikacje techniczne - zbiór wytycznych i wymagań określających warunki i sposoby wykonania, kontroli, obmiaru, odbioru i płatności za roboty.

Szerokość użytkowa obiektu – szerokość jezdni (nawierzchni) przeznaczona dla poszczególnych rodzajów ruchu oraz szerokość chodników mierzona w świetle poręczy mostowych z wyłączeniem konstrukcji przy jezdni dołem oddzielającej ruch kołowy od ruchu pieszego.

Teren budowy – teren udostępniony przez Zamawiającego dla wykonania na nim robót oraz inne miejsca wymienione w kontrakcie jako tworzące część terenu budowy.

Wada - jakakolwiek część robót wykonana niezgodnie z dokumentacją projektową, specyfikacjami technicznymi i innymi dokumentami umowy.

Wykonawca - osoba prawna bądź fizyczna, z którą Zamawiający zawarł umowę na warunkach określonych w kontrakcie o wykonanie robót i usług w wyniku wyboru ofert lub jej legalni następcy prawni.

Zadanie budowlane - część przedsięwzięcia budowlanego, stanowiąca odrębną całość konstrukcyjną lub technologiczną, zdolna do samodzielnego spełnienia przewidywanych funkcji techniczno - użytkowych; zadanie może polegać na wykonaniu robót związanych z budową, modernizacją, utrzymaniem oraz ochroną budowli drogowej lub jej elementu.

Zamawiający - osoba prawna lub fizyczna zlecająca wykonanie robót na warunkach określonych w umowie i występująca jako strona zawartej umowy z Wykonawcą. Zamawiający jest równoznaczny z Inwestorem lub z Inwestorem Zastępczym jeżeli taki będzie ustanowiony

1.5. Ogólne wymagania dotyczące robót.

- Przed rozpoczęciem robót Wykonawca powinien przeprowadzić inwentaryzację w terenie i wykonać dokumentację fotograficzną z przeprowadzonej rewizji.
- Wykonawca robót jest odpowiedzialny za jakość ich wykonania oraz za ich zgodność z dokumentacją projektową, ST i poleceniami Inżyniera. Jest zobowiązany do wdrożenia sposobu organizacji ruchu drogowego (w oparciu o projekt organizacji ruchu na czas robót uzgodniony i zatwierdzony przez zarządzającego ruchem), oznakowania odcinka robót oraz ponosi odpowiedzialność za bezpieczeństwo ruchu na drodze od momentu przekazania placu budowy do odbioru końcowego robót (łącznie z okresem utrzymania robót).

1.5.1 Organizacja placu i zaplecza budowy

- Organizacja, utrzymanie i likwidacja zaplecza budowy należy do obowiązków Wykonawcy.
- Zamawiający jest zobowiązany do przekazania Wykonawcy w określonym w dokumentach umowy terminie, placu budowy wraz ze wszystkimi wymaganymi uzgodnieniami prawnymi i administracyjnymi, dziennik budowy oraz zatwierdzoną dokumentacją projektową wraz z ST (jeśli dokumentacja znajduje się u Zamawiającego) a także inne dokumenty niezbędne do przystąpienia robót określone w dokumentach umowy lub w aktach prawnych. Zamawiający winien przekazać po dwa egzemplarze: dokumentacji technicznej (projekty, przedmiary, inne) i ST.

- Wykonawca jest odpowiedzialny za zorganizowanie zaplecza budowy (łącznie z drogami dojazdowymi) w miejscu wskazanym w dokumentacji projektowej.
- Teren powinien zostać tak zagospodarowany, aby zapewnić bezpieczne składowanie materiałów oraz jego organizacja nie będzie wpływała niekorzystnie na otaczającą zabudowę i osoby trzecie.
- Wykonawca wykona, jeśli zażąda tego na etapie przetargu Zamawiający, projekt zagospodarowania zaplecza budowy wraz z uzyskaniem niezbędnych uzgodnień. Wykonawca jest odpowiedzialny za doprowadzenie, pomiar i koszty zużycia mediów na zapleczu i placu budowy: tj. elektryczności, gazu i wody.
- Po przejściu terenu Wykonawca zdejmie, przechowa i zabezpieczy majątek Gminy.
- Wykonawca oznakuje teren tablicą informacyjną. W przypadku przyznania środków unijnych Wykonawca umieści minimum dwie tablice o wsparciu inwestycji ze środków unijnych – wg szablonu i wymiarów podanych przez Zamawiającego.
- Wykonawca na zapleczu budowy zapewni indywidualne pomieszczenie biurowe, dostosowane do pracy dla Inżyniera Budowy (Nadzoru Inwestorskiego). Koszty utrzymania pomieszczenia poniesie Inżynier Budowy (chyba że Zamawiający zdecyduje inaczej), stąd należy zapewnić możliwość niezależnego rozliczenia z dostawcami mediów.
- Wykonawca zobowiązany do jest do utrzymania terenu budowy i zaplecza w należyłym stanie gwarantującym bezpieczeństwo osób korzystających z tych terenów
- W czasie wykonywania robót Wykonawca zobowiązany jest do dostarczenia, zainstalowania i obsługi tymczasowych urządzeń zabezpieczających takich jak: ogrodzenia, oświetlenie, sygnały i znaki ostrzegawcze, zapory, kładki dla pieszych itp. Wykonawca powinien zatrudnić dozorców i jest zobowiązany do podjęcia wszelkich innych środków niezbędnych dla ochrony robót, bezpieczeństwa pojazdów i pieszych.
- Wykonawca musi zapewnić w dzień i w nocy stałą i dobrą widoczność tych zapór i znaków, dla których jest to nieodzowne ze względów bezpieczeństwa.
- Wszystkie znaki, zapory i inne urządzenia zabezpieczające powinny być zaakceptowane przez Inżyniera.
- Wykonawca jest zobowiązany do indywidualnego powiadomienia o rozpoczętych robotach następujące jednostki: Straż Pożarna, Policja, Pogotowie Ratunkowe oraz przewoźników komunikacji publicznej.
- Wykonawca wykona i uzgodni, jeśli Zamawiający uzna to zastosowane, projekt zagospodarowania placu budowy, utrzymania czystości dróg publicznych i ulic znajdujących się w obrębie placu budowy bądź obsługujących plac budowy. Projekt dotyczy również wykonania odpowiednich zabezpieczeń chodników i jezdni przyległych do prowadzonej budowy.

1.5.2 Ogrodzenie placu budowy, zabezpieczenie chodników i jezdni, organizacja ruchu na czas trwania budowy.

- Wykonawca jest zobowiązany do zabezpieczenia placu budowy oraz utrzymania na nim ruchu publicznego {dojścia i dojazdu (zaopatrzenia i służby komunalne)} do firm i sklepów oraz do posesji w okresie trwania realizacji inwestycji, aż do zakończenia robót i ich odbioru końcowego.
- Wykonawca jest odpowiedzialny za bezpieczeństwo ogólnodostępnego ruchu drogowego i pieszego w obrębie placu budowy zgodnie z zatwierdzoną Organizacją Ruchu Zastępczego (ORZ).
- Przed przystąpieniem do robót Wykonawca zobowiązany jest do wdrożenia zatwierdzonego projektu organizacji ruchu, zabezpieczenia robót w okresie trwania budowy oraz wybudowania a potem likwidacji tymczasowych objazdów i przejazdów. W zależności od potrzeb i postępu robót projekt organizacji ruchu powinien być na bieżąco aktualizowany przez Wykonawcę i uzgadniany z Zamawiającym oraz z Zarządzającym Ruchem.
- O terminach wprowadzania zmiany w ORZ Wykonawca zawiadomi Zamawiającego oraz Zarządzającego Ruchem i Policję minimum 14 dni przed planowanym wprowadzeniem zmian.
- Z minimum 21 dniowym wyprzedzeniem Wykonawca powiadomi Zamawiającego o planowanych trasach objazdu na każdym etapie robót w celu wykonania przez Zamawiającego robót cząstkowych trasy objazdu.
- Powyższe terminy należy zachować, jeśli Zamawiający nie wskaże ich w innych niż ST dokumentach umowy
- W okresie funkcjonowania ORZ Wykonawca jest odpowiedzialny za konserwację i naprawy przejętej sygnalizacji świetlnej.

1.5.3 Obsługa geodezyjna

- Założono, że Zamawiający nie wskazuje lokalizacji i współrzędnych punktów głównych trasy oraz reperów w terenie.

- W przypadku, gdy Zamawiający wskaże lokalizację punktów i reperów w terenie, na Wykonawcy spoczywa odpowiedzialność za ochronę przekazanych mu punktów pomiarowych do chwili odbioru końcowego robót. Uszkodzone lub zniszczone znaki geodezyjne Wykonawca odtworzy i utrwali na własny koszt.
- Wykonawca zapewni bieżącą obsługę geodezyjną (w tym tyczenie punktów głównych oraz reperów roboczych) łącznie z geodezyjną inwentaryzacją wszystkich robót.
- Wykonawca będzie przekazywał Inżynierowi Budowy odpowiednie opracowania (uzgodnione z Zamawiającym) z wszelkich prac geodezyjnych
- Wykonawca zabezpieczy poziomą osnowę geodezyjną w oparciu o załączone opracowanie dotyczące tego typu zabezpieczeń. W razie konieczności Wykonawca odtworzy osnowę geodezyjną w miejscach gdzie jej nie ma.
- Zamawiający zastrzega sobie prawo dokonania kontroli pomiarów przy wykorzystaniu swoich służb geodezyjnych.
W przypadku występowania różnic w pomiarach (wykonanych przez Zamawiającego i Wykonawcę), Wykonawca wykona ponownie pomiary i przekaże odpowiednie dokumenty Zamawiającemu. Koszty ponownych pomiarów ponosi strona, która błędnie wykonała te pomiary, chyba, że strony zadecydują inaczej.

1.5.4 Dokumentacja projektowa powykonawcza, dokumentacja projektowa w trakcie prowadzenia robót, dokumentacja wykonana przed rozpoczęciem robót.

- Wykonawca we własnym zakresie wykona geodezyjną dokumentację powykonawczą.
- Jeżeli w trakcie wykonywania robót zajdzie konieczność uzupełnienia lub aktualizacji dokumentacji projektowej przekazanej przez Zamawiającego, Wykonawca uzupełnia lub aktualizuje dokumentację i odpowiednie ST na własny koszt, uzgodni je (otrzyma decyzje) oraz przedłoży je Inżynierowi do zatwierdzenia.

Wykonawca przed rozpoczęciem robót jest zobowiązany do wykonania następujących opracowań:

- plan bezpieczeństwa i ochrony zdrowia;
- program zapewnienia jakości robót;
- ew. projekt zagospodarowania zaplecza budowy;
- pełną dokumentację wykonawczą (ewentualnie kosztową) jeśli prace prowadzone są w systemie „zaprojektuj i wybuduj”;
- dokumentacje dot. rozbiórki, organizacji ruchu zstępczego/ lub i docelowego;
- dokumentacje wymagane w uzgodnieniach uzyskanych do projektu budowlanego i wykonawczego;
- dokumentacje robót towarzyszących i tymczasowych oraz wszelkich prac technologiczno-organizacyjnych;
- inne wymienione w SIWZ lub innych dokumentach umowy albo wynikające z konieczności wykonania.

1.5.5. Zgodność robót z dokumentacją projektową i ST.

- Dokumentacja projektowa, ST, oraz dodatkowe dokumenty przekazane Wykonawcy Dokumentacja projektowa, ST, oraz dodatkowe dokumenty przekazane Wykonawcy przez Inżyniera stanowią część umowy, a wymagania wyszczególnione choćby w jednym z nich są obowiązujące dla Wykonawcy tak, jakby zawarte były w całej dokumentacji.
- W przypadku rozbieżności w ustaleniach bądź nieokreślenia w umowie ważności poszczególnych dokumentów, obowiązuje następująca kolejność ich ważności:
 - 1) SIWZ na roboty budowlane wraz z umową
 - 2) Specyfikacje Techniczne;
 - 3) Dokumentacja Projektowa.
 - 4) Przedmiar robót (wyceniony i po korekcie arytmetycznej)

Wg Warunków Kontraktu na budowę FIDIC -2000 kolejność dokumentów tworzących kontrakt jest następująca:

- 1) Akt umowy
- 2) List Akceptujący
- 3) Oferta
- 4) Warunki Szczegółowe Kontraktu
- 5) Warunki Ogólne Kontraktu
- 6) Specyfikacja Techniczna
- 7) Dokumentacja Techniczna

8) Przedmiar robót (wyceniony i po korekcie arytmetycznej)

Ważność w/w dokumentów kontraktowych może być skorygowana przez Zamawiającego na etapie przetargu.

Uwaga. Specyfikacja Techniczna i przedmiar jest zawsze uzupełnieniem dokumentacji projektowej, co oznacza, że wymagania dla robót mogą być opisane zamiennie (uzupełniać się) w powyższych opracowaniach, przy założeniu że będzie opracowany przedmiar robót.

Wykonawca na etapie postępowania przetargowego ma obowiązek zapoznania ze wszystkimi dokumentami, a wszelkie nieścisłości między powyższymi opracowaniami wymienionymi w ppkt 1-4 należy wyjaśnić przed rozstrzygnięciem ofert. Uchybienia ze strony Wykonawcy w tej kwestii, nie mogą wpłynąć na roszczenia w stosunku do Zamawiającego, przed i w trakcie trwania budowy.

- Wykonawca nie może wykorzystywać błędów lub uproszczeń w Dokumentach umowy, a o ich wykryciu powinien natychmiast powiadomić Inżyniera, który dokona odpowiednich zmian i poprawek.
- Wszystkie wykonane roboty i dostarczone materiały muszą być zgodne z Dokumentacją Projektową i ST.
- Dane określone w Dokumentacji Projektowej i w ST są uważane za wartości docelowe, od których dopuszczalne są odchylenia w ramach określonego przedziału tolerancji. Cechy materiałów i elementów budowli muszą być jednorodne i wykazywać bliską zgodność z określonymi wymaganiami, a rozrzuty tych cech nie mogą przekraczać dopuszczalnego przedziału tolerancji.
- Jeżeli została określona wartość minimalna lub maksymalna tolerancji albo obie te wartości, to roboty powinny być prowadzone w taki sposób, aby cechy tych materiałów lub elementów budowli nie znajdowały się w przeważającej mierze w pobliżu wartości granicznych.
- W przypadku, gdy materiały lub roboty nie będą w pełni zgodne z Dokumentacją Projektową lub ST, ale osiągnięta zostanie możliwa do zaakceptowania jakość elementu budowli, to Inżynier Budowy może zaakceptować takie roboty i zgodzić się na ich pozostawienie, jednak.
- W przypadku, gdy jakość jest niezadowalająca to takie materiały muszą być zastąpione innymi, a dany element budowli rozebrany i wykonany ponownie na koszt Wykonawcy.

1.5.6. Ochrona środowiska w czasie wykonywania robót.

- W okresie trwania realizacji umowy, aż do zakończenia i odbioru końcowego robót Wykonawca musi podejmować wszelkie uzasadnione kroki mające na celu stosowanie się do przepisów i norm dotyczących ochrony środowiska na placu budowy i wokół niego w celu uniknięcia wszelkich zagrożeń i uciążliwości wynikających ze skażenia, hałasu i innych czynników.
- Stosując się do tych wymagań Wykonawca musi spełnić następujące warunki:
 - a) miejsca na bazy, magazyny, składowiska i wewnętrzne drogi transportowe muszą być tak wybrane, aby nie powodowały zniszczeń w środowisku naturalnym;
 - b) plac budowy i wykopy muszą być tak utrzymywane, aby nie gromadziła się woda stojąca,
 - c) istniejący drzewostan w pobliżu prowadzenia robót musi być zabezpieczony przed uszkodzeniem,
 - d) muszą być podjęte odpowiednie działania zabezpieczające przed:
 - zanieczyszczeniem zbiorników i cieków wodnych pyłami, paliwami, olejami, materiałami bitumicznymi, chemikaliami, i innymi szkodliwymi substancjami;
 - zanieczyszczeniem powietrza pyłami i gazami;
 - przekroczeniem dopuszczalnych norm hałasu;
 - możliwością powstania pożaru.
- Wykonawca spełni warunki narzucone w Decyzji o środowiskowych uwarunkowaniach, (jeśli była wydana) dotyczące ewentualnego wykorzystania terenu budowy w fazie realizacji i eksploatacji oraz analiz porealizacyjnych jak i ewentualnego wykonania kompensacji przyrodniczej.
- Kary za zniszczony drzewostan obciążają Wykonawcę.
- Opłaty i kary za przekroczenie w okresie realizacji budowy norm określonych w odpowiednich przepisach dotyczących ochrony środowiska obciążają Wykonawcę.

1.5.7. Ochrona przeciwpożarowa.

- Wykonawca musi przestrzegać przepisów ochrony przeciwpożarowej, a w związku z tym musi dysponować określonym w odpowiednich przepisach sprawnym sprzętem przeciwpożarowym na terenie baz produkcyjnych, w pomieszczeniach biurowych, mieszkalnych i magazynach oraz w maszynach i pojazdach.
- Materiały łatwopalne muszą być składowane w sposób zgodny z odpowiednimi przepisami i zabezpieczone przed dostępem osób niepowołanych.
- Wykonawca odpowiada za wszelkie straty spowodowane przez pożar będący skutkiem realizacji robót lub wywołany przez personel Wykonawcy.

1.5.8. Materiały szkodliwe dla otoczenia i odpady .

- Nie dopuszcza się do stosowania materiałów, które w sposób trwały są szkodliwe dla otoczenia, a także materiałów wywołujących szkodliwe promieniowanie o stężeniu większym od dopuszczalnego.
- Materiały, które są szkodliwe dla otoczenia tylko w czasie wykonywania robót, a których szkodliwość po zakończeniu robót zanika (np. materiały pyłaste) mogą być użyte pod warunkiem przestrzegania odpowiednich wymagań (*ustawa o odpadach i ustawa o wyrobach budowlanych*) i za zgodą Zamawiającego i Inżyniera Budowy, jeżeli wymagają tego odpowiednie przepisy. Wykonawca powinien otrzymać zgodę na użycie tych materiałów wydaną przez właściwy organ administracji państwowej. Jeżeli Wykonawca użył materiałów szkodliwych dla otoczenia, a spowodowało to jakiegokolwiek zagrożenia dla środowiska, to konsekwencje z tego tytułu ponosi Wykonawca.
- Wykonawca jest wytwórcą i posiadaczem wszystkich odpadów (w tym niebezpiecznych) powstałych podczas wykonywania prac. Przez odpady należy rozumieć materiały pochodzące z rozbiórki nie nadające się do ponownego wbudowania lub odzysku oraz z robót ziemnych. Na Wykonawcy ciąży obowiązek wywozu odpadów na wybrane przez siebie składowisko i poniesienie kosztów składowania i/lub utylizacji.
- Wykonawca lub jego przewoźnik zobowiązany jest do posiadania zezwolenia na prowadzenie działalności w zakresie transportu odpadów (zgodnie z przepisami)

1.5.9. Ochrona własności publicznej i prywatnej.

- Wykonawca jest zobowiązany do ochrony własności publicznej i prywatnej przed uszkodzeniem lub zniszczeniem.
- Jeżeli w związku z zaniedbaniem, niewłaściwym prowadzeniem robót lub brakiem koniecznych działań ze strony Wykonawcy nastąpi uszkodzenie lub zniszczenie własności publicznej lub prywatnej, to Wykonawca na swój koszt naprawi lub otworzy uszkodzoną własność lub/i poniesie koszty wypłaty odszkodowań z tytułu zniszczeń i uszkodzeń. Stan naprawionej własności nie może być gorszy niż przed powstaniem uszkodzenia.
- Wykonawca jest w pełni odpowiedzialny za ochronę urządzeń uzbrojenia terenu takich jak przewody, rurociągi, kable teletechniczne itp. Wykonawca jest zobowiązany do uzyskania od właścicieli tych urządzeń potwierdzeń informacji dostarczonych mu przez Zamawiającego i związanych z dokładnym położeniem tych urządzeń w obrębie placu budowy. O zamiarze przystąpienia do robót w pobliżu urządzeń obcych Wykonawca powinien powiadomić właścicieli tych urządzeń (zgodnie z właściwymi uzgodnieniami branżowymi i uzgodnieniem Zespołu Uzgodnienia Dokumentacji Projektowej) i Inżyniera Budowy
- Prace na czynnych sieciach należy wykonać pod nadzorem administratorów sieci. Podczas przebudowy sieci należy zachować ciągłość w dostawie mediów bądź w odprowadzeniu ścieków na odcinku przebudowywanym. W przypadku konieczności przebudowy kolizyjnego uzbrojenia nie będącego własnością Zamawiającego, gdy administratorzy wniosą o podniesienie standardu przebudowywanej sieci, Wykonawca jest zobowiązany do powiadomienia o tym fakcie Zamawiającego.
- W okresie trwania budowy Wykonawca jest zobowiązany do właściwego oznakowania i zabezpieczenia urządzeń obcych przed zniszczeniem lub uszkodzeniem. Zdemontowane skrzynki ochronne, włazy i inne elementy żeliwne, które nie będą wykorzystane podczas budowy i po zakończeniu należy zdać protokolarnie właścicielom sieci bądź zgodnie z pkt 2.7 niniejszej specyfikacji.
- O fakcie przypadkowego uszkodzenia instalacji i urządzeń obcych Wykonawca musi bezzwłocznie poinformować Inżyniera i odpowiednie władze oraz współpracować z nimi dostarczając wszelkiej pomocy potrzebnej przy dokonywaniu napraw.
- W przypadku lokalizacji odkładu poza terenem budowy, Wykonawca jest zobowiązany po zakończeniu robót uporządkować teren i doprowadzić do stanu sprzed rozpoczęcia robót w sposób ustalony z właścicielem działki, na której zorganizowano tymczasowy odkład.
- Roboty na czynnej sieci wodociągowej muszą być wykonywane w uzgodnieniu i pod nadzorem Wodociągów Zachodniopomorskich Sp. z o.o., z siedzibą w Goleniowie przy ul. Pierwszej Brygady Legionów 8-10. Zamiar wyłączenia wodociągu powinien być zgłoszony pisemnie według obowiązującego wzoru wniosku co najmniej na 7 dni przed proponowanym terminem wyłączenia.
- W trakcie trwania robót Wykonawca zobowiązany jest do wyregulowania studni i włazów będących w obrębie przebudowywanych dróg tj. dostosowania wysokości do projektowanych nawierzchni – w przypadku gdy w przedmiarze nie ujęto odrębnej pozycji regulacji studni lub włazów należy uznać że roboty te będą ujęte w cenie wykonania poszczególnych warstw ścieralnych nawierzchni. W tym celu zaleca się dokonanie inwentaryzacji włazów i skrzynek na etapie zamówienia publicznego, w celu właściwej wyceny warstw nawierzchni.

1.5.10 . Ograniczenie obciążeń na osi pojazdów.

- Wykonawca musi stosować się do obowiązujących ograniczeń obciążeń osi pojazdów podczas transportu materiałów i sprzętu po drogach publicznych poza granicami placu budowy.
- Na stosowanie do transportu pojazdów ponadnormatywnych Wykonawca musi uzyskać od odpowiednich władz niezbędne zezwolenia. Wykonawca zobowiązany jest do każdorazowego powiadamiania Inżyniera o fakcie użycia pojazdów ponadnormatywnych. Uzyskanie zezwolenia nie zwalnia Wykonawcy od odpowiedzialności za uszkodzenia dróg spowodowane ruchem tych pojazdów. Wszelkie naprawy należy prowadzić w uzgodnieniu z zarządcą uszkodzonej drogi.
- Wykonawca nie może używać pojazdów o ponadnormatywnych obciążeniach osi na istniejących i wykonywanych warstwach nawierzchni w obrębie placu budowy. Wykonawca jest odpowiedzialny za jakiegokolwiek uszkodzenia spowodowane ruchem budowlanym i jest zobowiązany do naprawy uszkodzonych elementów na własny koszt zgodnie z poleceniami Inżyniera.

1.5.11. Bezpieczeństwo i higiena pracy.

- Podczas realizacji robót Wykonawca musi przestrzegać przepisów dotyczących BHP. W szczególności Wykonawca ma obowiązek zadbać, aby personel nie wykonywał pracy w warunkach niebezpiecznych, szkodliwych dla zdrowia oraz niespełniających odpowiednich wymagań sanitarnych.
- Wykonawca musi zapewnić i utrzymywać w należyтым stanie wszelkie urządzenia zabezpieczające, socjalne, sprzęt i odpowiednia odzież służące ochronie życia i zdrowia oraz zapewniające bezpieczeństwo osób zatrudnionych na budowie.
- Wszelkie koszty z tym związane nie podlegają odrębnej zapłacie i muszą być uwzględnione w cenie umownej.
- Wykonawca zgodnie z przepisami ustawy –Prawo budowlane sporządzi plan bezpieczeństwa i ochrony zdrowia (bioz).

1.5.12. Ochrona i utrzymanie budowli drogowej i jej elementów.

- Wykonawca jest odpowiedzialny za ochronę istniejącej sieci drenarskiej. W przypadku zniszczenia sieci wykonawca odtworzy ją i podłączy do odbiorników (studnie, kanalizacje, rowy itp.) na własny koszt (jeśli zajdzie konieczność, uzyska wszelkie zgody osób zainteresowanych),
- Wykonawca jest odpowiedzialny za ochronę wykonywanych elementów budowli i wszelkich materiałów i urządzeń używanych do prowadzenia robót od daty rozpoczęcia robót do ich zakończenia i odbioru końcowego. W okresie tym obowiązkiem Wykonawcy jest utrzymywanie budowli drogowej i jej elementów w zadowalającym stanie.
- Jeżeli Wykonawca w jakimkolwiek czasie zaniedba utrzymanie, to na polecenie Inżyniera powinien rozpocząć roboty utrzymaniowe nie później niż 24 godziny po otrzymaniu tego polecenia. W przeciwnym przypadku Inżynier ma prawo wstrzymać roboty.

1.5.13. Stosowanie się do prawa i innych przepisów.

- Wykonawca zobowiązany jest znać wszystkie aktualne przepisy (ich zmiany również) wydane przez władze centralne i miejscowe oraz inne przepisy i wytyczne, które są w jakikolwiek sposób związane z robotami i będzie w pełni odpowiedzialny za przestrzeganie tych praw, przepisów i wytycznych podczas prowadzenia robót.
- Wykonawca będzie przestrzegać praw patentowych i będzie w pełni odpowiedzialny za wypełnienie wszelkich wymagań prawnych odnośnie wykorzystania opatentowanych urządzeń lub metod i w sposób ciągły będzie informować Inżyniera o swoich działaniach, przedstawiając kopie zezwoleń i inne odnośne dokumenty.
Wszelkie straty, koszty postępowania, obciążenia i wydatki wynikłe z lub związane z naruszeniem jakichkolwiek praw autorskich pokryje Wykonawca, z wyjątkiem przypadków, gdy takie naruszenie wyniknie z wykonania projektu lub specyfikacji dostarczonej przez Inżyniera.

1.5.14. Stosowanie norm i zbiorów przepisów prawnych

- a) Normy nie są aktem prawnym. Należy pamiętać, że powołane normy nie są dokumentem do obligatoryjnego stosowania (chyba że zostały przywołane w akcie prawnym) co oznacza, że materiały przeznaczone do wbudowania mogą wykazywać zgodność z wymaganiami podstawowymi (art. 5 Prawo Budowlane) w oparciu o inne dokumenty wymienione w ustawie o wyrobach budowlanych tj.:

- normy zharmonizowane, europejskie aprobaty techniczne, krajowe specyfikacje techniczne państwa członkowskiego UE lub Europejskiego Obszaru Gospodarczego, krajowe aprobaty techniczne.
- b) Za wyroby budowlane uważa się te, które znalazły się w załącznikach mandatów na normy zharmonizowane i europejskie aprobaty techniczne.
 - c) W poszczególnych specyfikacjach technicznych w pkt 10. „Przepisy związane” powołano normy w oparciu o które wykonano ST i dokumentacje techniczną oraz zalecane do wykorzystania w trakcie realizacji budowy. Producenci materiałów budowlanych mogą oferować wyroby wykonane zgodnie z innymi niż przywołane w specyfikacji technicznej normami, bądź też z dokumentami wymienionymi w ppkt. a).
 - d) Jeżeli dla wymagań jednego materiału budowlanego aktualne jest kilka norm, zaleca się stosowanie tylko jednej wybranej normy.
 - e) W ST podano również wycofane normy branżowe i normy PN z rozszerzeniem branżowym, mające charakter uzupełnienia danych nie ujętych w normach kwalifikacyjnych np. sposób transportu materiałów i ich przechowywania, bądź częstotliwości badań i kontroli danego asortymentu robót.
 - f) W przypadku braku pełnych wymagań dla materiałów w normach aktualnych, można po uzgodnieniu z Inżynierem Budowy/Zamawiającym posłużyć się normami wycofanymi, jeżeli nie są sprzeczne ze sobą, co do treści.
 - g) W przypadku, gdy powołane normy są normami krajowymi, mogą być również stosowane inne odpowiednie normy (zgodnie z zapisem ppkt a)- np. dokumenty aplikacyjne innych krajów członkowskich UE) zapewniające równy lub wyższy poziom wykonania niż powołane normy, pod warunkiem ich sprawdzenia i pisemnego zatwierdzenia przez Inżyniera. Różnice pomiędzy powołanymi normami a ich proponowanymi zamiennikami muszą być dokładnie opisane przez Wykonawcę i przedłożone Inżynierowi do zatwierdzenia,
 - h) Założono że od rozpoczęcia robót budowlanych aż do ich zakończenia, będą obowiązywać postanowienia najnowszego wydania lub poprawionego wydania powołanych norm i przepisów o ile w warunkach umowy nie postanowiono inaczej.
 - i) Wszelkie wątpliwości dotyczące wymagań normowych wyrobów i wykonania robót należy rozwiązać z Inżynierem Budowy lub/i Zamawiającym, mając na uwadze prawidłowe wykonanie robót zgodne ze sztuką budowlaną i zapewnienie odpowiedniego materiału.

Uwaga. Opracowanie Szczegółowych Specyfikacji Technicznych branży drogowej oparto głównie o aktualne (na dzień ich wykonania) opracowania i normy. Założono, że w chwili rozpoczęcia postępowania przetargowego bądź budowy będą obowiązywać wydania aktualne na dzień postępowania lub rozpoczęcia budowy (wyjątek: w akcie prawnym lub normie przewidziano okres przejściowy lub podano inne informacje wykluczające niniejsze założenie). Ostateczna decyzja i odpowiedzialność o zastosowaniu aktualnych bądź wycofanych norm i przepisów należy jednak do Zamawiającego.

1.5.15 Wykopaliska

- Wykonawca zapewni przez okres realizacji budowy nadzór archeologiczny (w razie konieczności również nadzór konserwatorski) oraz wykonanie ewentualnych ratowniczych badań archeologicznych
- Wszelkie wykopaliska, monety, przedmioty wartościowe, budowle oraz inne pozostałości o znaczeniu geologicznym lub archeologicznym odkryte na terenie budowy należy umieścić pod opieką i w gestii Zamawiającego. Wykonawca zobowiązany jest powiadomić Inżyniera Budowy i postępować zgodnie z jego poleceniami. Jeżeli w wyniku tych poleceń Wykonawca poniesie koszty i/lub wystąpią opóźnienia w robotach, Inżynier Budowy po uzgodnieniu z Zamawiającym i Wykonawcą ustali wydłużenie czasu wykonania robót i/lub wysokość kwoty, o którą należy zwiększyć cenę umowną, (jeżeli taka cena podlega negocjacji).
- W przypadku odkrycia przedmiotów co do których istnieje przypuszczenie iż są one zabytkiem, Wykonawca jest obowiązany wstrzymać roboty mogące uszkodzić lub zniszczyć odkryty przedmiot i zabezpieczyć, przy użyciu dostępnych środków, przedmiot i miejsce odkrycia przed personelem Wykonawcy i osobami trzecimi.

2. WYMAGANIA DOTYCZĄCE WŁAŚCIWOŚCI WYROBÓW BUDOWLANYCH

- Przy wykonaniu robót budowlanych należy stosować wyroby budowlane dopuszczone do obrotu powszechnego lub jednostkowego spełniające wymagania ustawy- *Prawo budowlane* oraz zgodne z *ustawą o wyrobach budowlanych (DzU 04.92.881, 16 kwietnia 2004r.)* oraz jej aktami wykonawczymi jak i *ustawą o systemie oceny zgodności (DZU.nr166.poz 1360)* aktualnymi w chwili wykonywania robót budowlanych.

- Inżynier Budowy może dopuścić do użycia tylko te materiały, które posiadają:
 - a) certyfikat na znak bezpieczeństwa wydanym przed 1.05.2004, ważnym do czasu wygaśnięcia dokumentu (zgodnie z art.40 w/w ustawy)-brak obowiązku wystawienia deklaracji zgodności
 - b) deklaracji zgodności wyrobów na podstawie oceny zgodności z Polską Normą (nie mającą statusu normy wycofanej po 11.X.2004) bądź aprobatą techniczną (ta ostatnia dot. wyrobów które nie posiadają PN i nie są objęte certyfikacją z ppkt. a)
 - c) wyrób jest oznakowany znakiem B(oznakowany w oparciu o krajową deklarację zgodności wyrobu z PN lub AT wydaną przez producenta) lub znakiem CE (oznakowany w oparciu o deklarację zgodności wyrobu z PN-hEN lub EAT , wystawioną przez producenta lub jego upoważnionego przedstawiciela) zgodnie z przepisami *ustawy o wyrobach budowlanych*
 - d) inne materiały/wyroby wykonane według obowiązujących przepisów
- Każda partia dostarczona do robót będzie posiadać te dokumenty, określające w sposób jednoznaczny jej cechy.
- Produkty przemysłowe również muszą posiadać ww. dokumenty wydane przez producenta, a w razie potrzeby poparte wynikami badań wykonanych przez niego. Kopie wyników tych badań będą dostarczone przez Wykonawcę Inżynierowi Budowy.
- Jakiegokolwiek materiały, które nie spełniają powyższych wymagań będą odrzucone.

2.1. Źródła uzyskania materiałów.

- Źródła uzyskania wszystkich materiałów powinny być wybrane przez Wykonawcę z wyprzedzeniem przed rozpoczęciem robót. Nie później jednak **niż 2 tygodnie** przed zaplanowanym użyciem materiałów Wykonawca musi dostarczyć Inżynierowi do zatwierdzenia szczegółowe informacje dotyczące proponowanego źródła wytwarzania lub wydobywania materiałów, wymagane świadectwa badań laboratoryjnych i reprezentatywne próbki materiałów.
- W przypadku nie zaakceptowania przez Inżyniera materiału ze wskazanego źródła Wykonawca ma obowiązek przedstawiania do akceptacji Inżyniera materiału z innego źródła.
- Zatwierdzenie przez Inżyniera partii materiałów z danego źródła nie oznacza, że wszystkie materiały z tego źródła będą przez Inżyniera dopuszczone do wbudowania.
- Wykonawca zobowiązany jest do prowadzenia na bieżąco badań w celu udokumentowania, że materiały uzyskane z dopuszczonego źródła spełniają wymagania ST i innych przepisów odrębnych.

2.2. Pozyskanie materiałów poza miejscem budowy

- Wykonawca odpowiada za uzyskanie pozwoleń od właścicieli i odnośnych władz na pozyskanie materiałów z jakichkolwiek źródeł miejscowych włączając w to źródła wskazane przez Zamawiającego i jest zobowiązany do dostarczenia Inżynierowi wymaganych dokumentów przed rozpoczęciem eksploatacji źródła.
- Wykonawca przedstawia Inżynierowi do zatwierdzenia dokumentację zawierającą raporty z badań terenowych i laboratoryjnych oraz proponowaną przez siebie metodę wydobywania i selekcji materiałów. Biorąc pod uwagę fakt, że na podstawie próbek pobranych ze źródła nie można dokładnie określić granic zalegania materiałów i że mogą wystąpić normalne wahania ich cech, Inżynier może polecić selekcję materiału z danej części źródła oraz może odrzucić część źródła jako nienadającą się do eksploatacji.
- Wykonawca ponosi odpowiedzialność za spełnienie wymagań ilościowych i jakościowych (a zwłaszcza spełnienie wymagań normowych) materiałów z jakiegokolwiek źródła oraz ponosi wszelkie koszty związane z pozyskaniem i dostarczeniem materiałów.
- Wszystkie materiały odpowiadające wymaganiom pozyskane z wykopów na placu lub z innych miejsc wskazanych w dokumentach umowy powinny być wykorzystane do robót lub odwiezione na odkład. Założono, że wywóz gruntu z odkładu i poniesienie kosztów składowania na składowisku zapewni Wykonawca.
- Wykonawca nie może prowadzić żadnych wykopów w obrębie placu budowy poza wykopami wyszczególnionymi w dokumentach umowy bądź tymi, na które Inżynier wyraził pisemną zgodę.
- Humus i nadkład czasowo zdjęte z terenu wykopów, ukopów i miejsc pozyskania kruszyw powinny być składowane w hałdach i wykorzystane przy zasypce, (jeżeli ich przydatność jest zgodna z wymogami normowymi i STWiORB) lub do rekultywacji. Niewykorzystany humus winien być przewieziony na teren wskazany przez Inżyniera Budowy.
- Po zakończeniu eksploatacji źródła materiały odpadowe powinny być z powrotem przemieszczone do wyrobisk ewentualnie na składowisko Wykonawcy. Skarpy powinny być złagodzone w stopniu jak najbardziej zbliżonym do ukształtowania otaczającego terenu, nadkład równomiernie rozłożony i pokryty roślinnością.

- Eksploatacja źródeł materiałów musi być zgodna ze wszystkimi prawnymi regulacjami obowiązującymi na danym obszarze.

2.3. Inspekcja wytwórni materiałów.

- Wykonawca zapewni Inżynierowi Budowy możliwość przeprowadzenia kontroli w wytwórni w celu sprawdzenia zgodności stosowanych metod produkcyjnych z wymaganiami (dotyczy np. własnej otaczarki lub kamieniołomu Wykonawcy). W przypadku, gdy produkcja nie odbywa się w wytwórni należącej do Wykonawcy, Wykonawca spróbuje uzyskać zezwolenie dla inżyniera w celu dokonania inspekcji. Za zgodą producenta Inżynier może pobrać próbki materiałów w celu sprawdzenia ich właściwości we własnym zakresie.
- Podczas przeprowadzania inspekcji wytwórni Inżynier powinien mieć zapewnioną współpracę i pomoc Wykonawcy i producenta materiałów oraz swobodny dostęp w dowolnym czasie do tych części wytwórni, gdzie odbywa się produkcja materiałów przeznaczonych do realizacji budowy.

2.4. Materiały nie odpowiadające wymaganiom.

- Materiały nie odpowiadające wymaganiom Wykonawca musi wywieźć z placu budowy i zutylizować na własny koszt.
- Jeżeli materiały nie zbadane (nie spełniają wymagań pkt.2 niniejszej ST) i nie zaakceptowane przez Inżyniera zostaną wbudowane, Wykonawca musi liczyć się z nie przyjęciem robót, usunięciem materiału i niezapłaceniem za wykonanie tych robót.

2.5. Przechowywanie i składowanie materiałów.

- Wykonawca musi zapewnić takie składowanie materiałów, aby były zabezpieczone przed zanieczyszczeniem, zachowały swoją jakość i przydatność do robót oraz zgodność z wymaganiami ST, a także były dostępne do kontroli.
- Po zakończeniu robót Wykonawca musi doprowadzić miejsca czasowego składowania materiałów do ich pierwotnego stanu w sposób zaakceptowany przez Inżyniera.
- Miejsca czasowego składowania materiałów będą zlokalizowane w obrębie terenu budowy w miejscach uzgodnionych z Inżynierem budowy lub poza terenem budowy w miejscach zorganizowanych przez Wykonawcę i zaakceptowanych przez Inżyniera.

2.6. Wariantowe stosowanie materiałów.

- Jeżeli dokumentacja projektowa lub inne dokumenty umowy przewidują możliwość wariantowego zastosowania rodzaju materiału w wykonywanych robotach. Wykonawca musi powiadomić Inżyniera o rodzaju wybranego materiału **co najmniej 2 tygodnie** przed jego użyciem. Jeżeli materiał będzie wymagał przeprowadzenia badań, okres ten musi być odpowiednio przedłużony. Wybrany i zaakceptowany rodzaj materiału nie może być zmieniany bez zgody Inżyniera.
- Jeżeli dokumentacja nie przewiduje wariantowego zastosowania materiałów to o zastosowaniu innych materiałów niż podanych w dokumentacji decyduje Inżynier w porozumieniu z Projektantem. Materiały te muszą jednak posiadać parametry równoważne w stosunku do materiałów założonych w dokumentacji technicznej i spełniać wymagania *ustawy o wyrobach budowlanych*.

2.7 Materiały pochodzące z rozbiórki

- Założono materiał z rozbiórki elementów dróg, obiektów i sieci zostanie oczyszczony, posegregowany przewieziony oraz rozładowany w następujące miejscach:
 - a) Wywóz materiału kamiennego – złożenie w miejscu wskazanym przez Inżyniera/ Zamawiającego
 - b) Wywóz elementów stalowych, żeliwnych i z metali kolorowych:
 - słupy oświetleniowe, wiaty, kosze, elementy małej architektury (np. ławki), słupki znaków, elementy bezpieczeństwa ruchu (bariery, słupki, balustrady) – w miejscu wskazanym przez Inżyniera/ Zamawiającego lub w magazynie właściwego dysponenta (zarządcy) sieci;
 - włazy żeliwne, pokrywy stalowe studni i studzienek, skrzynki i inne z demontażu sieci w drodze oraz elementy z demontażu sieci w obiektach kubaturowych (m.in. armatura) złożone w magazynie właściciela (dysponenta) sieci bądź właściciela (zarządcy) obiektu. W przypadku gdy materiał stanowi własność MPWiK, Wykonawca przewiezie materiał do magazynu na terenie Zakładu Uzdatniania Wody MPWiK.

- elementy stalowe (reklamy, słupki, barierki, balustradki, ogrodzenia, inne) – montowane przez osoby prywatne – przekazane właścicielowi prywatnemu.

W przypadku, gdy właściciel, do którego należą zdemontowane w/w elementy zrezygnuje bądź ich nie przyjmie, to o dalszym postępowaniu z elementami rozbiórkowymi zadecyduje Inżynier Budowy.

W tym przypadku Wykonawca musi założyć, że może stać się właścicielem zdemontowanych i niechcianych elementów i to on będzie odpowiedzialny za wywóz na składowisko odpadów przez siebie wybrane i poniesienie opłat z tytułu utylizacji i/lub składowania.

- c) Wywóz materiałów rozbiórkowych nie wymienionych powyżej a o które upomni się właściciel (zarządca) sieci – w miejsce przez niego wskazane,
 - d) Wywóz pozostałych materiałów rozbiórkowych tj. gruz betonowy, bitumiczny, destrukty bitumiczny, kruszywa z podbudów, grunt z robót ziemnych (nienadający się do ponownego wykorzystania) inny nie wymieniony w pkt.a-c – na miejsce (składowisko) wskazane przez Wykonawcę.
- W przypadku gdy właściciel (zarządca) zdemontowanego materiału odbierze go osobiście, Wykonawca zapewni złożenie materiału na odkładzie tak aby ułatwić dojazd i załadunek właścicielowi,
 - Materiał przeznaczony do ponownego wbudowania Wykonawca zabezpieczy do czasu ich ponownego wbudowania/montażu,
 - Koszt składowania lub/i utylizacji na składowisku odpadów nie podlega odrębnemu rozliczeniu,
 - W przypadku zmiany składowiska Wykonawca powiadomi o tym fakcie Zamawiającego

3. WYMAGANIA DOTYCZĄCE SPRZĘTU I MASZYN NIEZBĘDNYCH LUB ZALECANYCH DO WYKONANIA ROBÓT BUDOWLANYCH ZGODNIE Z ZAŁOŻONĄ JAKOŚCIĄ

- Wykonawca jest zobowiązany do używania jedynie takiego sprzętu, który nie spowoduje niekorzystnego wpływu na jakość wykonywanych robót. Sprzęt używany do robót powinien być zgodny z ofertą Wykonawcy i powinien odpowiadać pod względem rodzaju wskazanych w ST i Programie Zapewnienia Jakości (PZJ) uzgodnionym przez Inżyniera.
- Liczba i wydajność sprzętu musi gwarantować przeprowadzenie robót w terminie przewidzianym umowie i zgodnie z zasadami określonymi w dokumentacji projektowej, ST i wskazaniach Inżyniera
- Sprzęt będący własnością Wykonawcy lub wynajęty do wykonywania robót musi być stale utrzymywany w dobrym stanie technicznym i gotowości do pracy, a także odpowiadać wymaganiom ochrony środowiska i przepisom dotyczącym jego użytkowania.
- Jeżeli wymagają tego przepisy Wykonawca zobowiązany jest do dostarczenia Inżynierowi kopii dokumentów potwierdzających dopuszczenie sprzętu do użytkowania.
- Jakikolwiek sprzęt, maszyny, urządzenia i narzędzia nie gwarantujące zachowania warunków umowy jak i działające ze szkodą na środowisko zostaną przez Inżyniera zdyskwalifikowane i nie będą dopuszczone do robót.

4. WYMAGANIA DOTYCZĄCE ŚRODKÓW TRANSPORT.

- Wykonawca jest zobowiązany do stosowania jedynie takich środków transportowych, które nie wpłyną niekorzystnie na jakość wykonywanych robót i właściwości przewożonych materiałów.
 - a) Materiały sypkie będą odpowiednio zabezpieczone przed rozsypywaniem i pyleniem
 - b) Betony w zależności od warunków atmosferycznych muszą być zabezpieczone przed zbyt szybkim wiązaniem (dodatki opóźniające wiązanie bądź przesuszeniem lub zmarnięciem
 - c) Masy bitumiczne w zależności od środka transportu- należy przewozić pod plandeką
- Liczba środków transportu musi zapewnić wykonanie robót w terminie przewidzianym w umowie i zgodnie z zasadami określonymi w dokumentacji projektowej, ST i wskazaniach Inżyniera.
- Przy ruchu po drogach publicznych pojazdy muszą spełniać wymagania dotyczące przepisów ruchu drogowego.
- Środki transportu nie odpowiadające warunkom umowy będą na polecenie Inżyniera usunięte z placu budowy.
- Wykonawca na bieżąco i na własny koszt musi usuwać wszelkie zanieczyszczenia spowodowane jego pojazdami na drogach publicznych i dojazdach do placu budowy.

5. WYMAGANIA DOTYCZĄCE WYKONANIA ROBÓT BUDOWLANYCH

5.1. Ogólne zasady wykonywania robót.

- Wykonawca jest odpowiedzialny za prowadzenie robót zgodnie z umową oraz za jakość zastosowanych materiałów i wykonywanych robót, za ich zgodność z dokumentacją projektową, wymaganiami ST, PZJ, poleceniami Inżyniera.
- Wykonawca ponosi odpowiedzialność za dokładne wytyczenie sytuacyjne i wysokościowe wszystkich elementów robót zgodnie z wymiarami i rzędnymi określonymi w dokumentacji projektowej lub przekazany przez Inżyniera na piśmie. Po wyznaczeniu lokalizacji punktów głównych i reperów roboczych Wykonawca przekaże Inżynierowi plan tyczenia z pomiarami punktów głównych, jeżeli będzie tego wymagał Inżynier.
- Następstwa jakiegokolwiek błędu popełnionego przez Wykonawcę w wytyczeniu i wyznaczeniu robót muszą być, poprawione przez Wykonawcę
- Sprawdzenie przez Inżyniera wytyczenia robót lub wyznaczenia ich wysokości nie zwalnia Wykonawcy od odpowiedzialności za ich dokładność.
- Inżynier w sposób sprawiedliwy i bezstronny podejmuje decyzje we wszystkich sprawach związanych z jakością robót, oceną jakości materiałów i postępowaniem robót, a ponadto we wszystkich sprawach związanych z interpretacją dokumentacji projektowej i ST oraz dotyczących akceptacji wypełniania warunków umowy przez Wykonawcę.
- Decyzje Inżyniera dotyczące akceptacji lub odrzucenia materiałów i elementów robót muszą być oparte na wymaganiach sformułowanych w umowie, dokumentacji projektowej i ST, a także w normach i wytycznych.
- Przy podejmowaniu decyzji Inżynier uwzględnia wyniki badań materiałów i robót, rozrzuty normalnie występujące podczas produkcji i przy badaniach materiałów, dotychczasowe doświadczenia, wyniki badań naukowych oraz inne czynniki wpływające na rozważaną kwestię.
- Inżynier jest upoważniony do kontroli wszystkich robót, materiałów dostarczonych na budowę, na niej produkowanych lub przygotowywanych. Inżynier powiadamia Wykonawcę o wykrytych wadach i odrzuca wszystkie materiały i roboty, które nie spełniają wymagań jakościowych określonych w dokumentacji projektowej i ST.
- Z odrzuconymi materiałami należy postępować zgodnie z niniejszą ST
- Polecenia Inżyniera powinny być wykonane (pod groźbą wstrzymania robót) w terminie przez niego wyznaczonym. Skutki finansowe z tego tytułu ponosi Wykonawca.

5.2 Wykonanie robót związanych z wyznaczeniem i odtworzeniem trasy i punktów wysokościowych oraz inwentaryzacji powykonawczej

W zakres robót pomiarowych wchodzi:

- a) wyznaczenie sytuacyjne i wysokościowe punktów głównych osi trasy i punktów wysokościowych (reperów roboczych),
- b) sprawdzenie wyznaczenia sytuacyjnego i wysokościowego punktów głównych osi trasy i punktów wysokościowych,
- c) uzupełnienie osi trasy dodatkowymi punktami, wyznaczenie dodatkowych reperów,
- d) wyznaczenie i odtworzenie w terenie przebiegu trasy drogowej oraz elementów infrastruktury drogowej (chodniki, wjazdy, zatoki autobusowe itp),
- e) wyznaczenie przebiegu trasy projektowanych urządzeń podziemnych (kanalizacja, sieci teletechniczne i energetyczne),
- f) wyznaczenie przekrojów poprzecznych, z ewentualnym wytyczeniem dodatkowych przekrojów,
- g) zastabilizowanie punktów w sposób trwały, ochrona ich przed zniszczeniem oraz oznakowanie w sposób ułatwiający odszukanie i ewentualne odtworzenie.
- h) wykonania dokumentacji powykonawczej obejmującej prace przygotowawcze, polowe, obliczeniowo-kartograficzne w tym aktualizacja mapy zasadniczej i ewidencji.– dot. wszystkich branż

5.2.1 Określenia podstawowe

- Punkty główne trasy - punkty załamania osi trasy, punkty kierunkowe oraz początkowy i końcowy punkt trasy.
- Dokumentacja geodezyjna i kartograficzna- jest to zbiór dokumentów powstałych w wyniku geodezyjnych prac polowych i kameralnych oraz opracowań kartograficznych.
- Dziennik prac geodezyjnych - zeszyt z ponumerowanymi stronami, służący do notowania wszelkich uzgodnień dokonywanych pomiędzy Wykonawcą a Inżynierem Budowy.
- Granica ustalona wg stanu prawnego - jest to granica ustalona w trybie postępowania: rozgraniczeniowego, podziałowego, scalenia lub wymiany gruntów, sądowego lub innego administracyjnego ustalającego lub przenoszącego własność.

- Kierownik prac geodezyjnych - osoba wyznaczona przez Wykonawcę, posiadająca odpowiednie uprawnienia zawodowe z zakresu geodezji i kartografii, upoważniona do kierowania pracami i do występowania w imieniu Wykonawcy w sprawach dotyczących realizacji umowy.
- Linia rozgraniczająca - jest to linia oddzielająca tereny o różnym przeznaczeniu np. ulicę lub drogę od gruntów rolnych lub budowlanych.
- Mapa zasadnicza - wielkoskalowe opracowanie kartograficzne, zawierające aktualne informacje o przestrzennym rozmieszczeniu obiektów ogólnogeograficznych oraz elementów ewidencji gruntów i budynków, a także sieci uzbrojenia terenu.
- Ośrodek dokumentacji - właściwy rzeczowo i terenowo wojewódzki ośrodek dokumentacji geodezyjnej i kartograficznej lub jego filia.
- Pozioma osnowa geodezyjna - usystematyzowany zbiór punktów, których wzajemne położenie na powierzchni odniesienia zostało określone przy zastosowaniu techniki geodezyjnej.
- Rzeźba terenu - ukształtowanie pionowe naturalnych form terenu.
- Sieć uzbrojenia terenu - wszelkiego rodzaju naziemne, nadziemne i podziemne przewody i urządzenia: wodociągowe, kanalizacyjne, gazowe, ciepłne, telekomunikacyjne, elektroenergetyczne i inne.
- Wysokościowa osnowa geodezyjna - usystematyzowany zbiór punktów, których wysokość w stosunku do przyjętej powierzchni odniesienia została określona przy zastosowaniu techniki geodezyjnej.

5.2.2. Rodzaje materiałów

- Do utrwalenia punktów głównych trasy należy stosować pale drewniane z gwoździem lub prętem stalowym, słupki betonowe albo rury metalowe o długości do 0,50 metra
- Do stabilizacji pozostałych punktów należy stosować paliki drewniane średnicy od 0,05 do 0,08 m i długości około 0,30 m, a dla punktów utrwalanych w istniejącej nawierzchni bolce stalowe średnicy 5 mm i długości od 0,04 do 0,05 m. W miejscach gdzie nie ma możliwości stosowania palików (np. na nawierzchni) możliwe jest oznaczenie sprayem. „Świadki” powinny mieć długość około 0,50 m i przekrój prostokątny.
- W trakcie prowadzenia robót drogowych do wyznaczania rzędnych krawężników i innych elementów liniowych należy stosować szpilki stalowe (odległość rozstawu nie większa niż 10 m)
- Do wykonania robót w zakresie wykonania pomiarów powykonawczych zrealizowanych obiektów budowlanych materiały powinny spełniać wymagania PN i instrukcji technicznych, a ewentualne odstępstwa należy bezwzględnie uzgodnić z Zamawiającym.
- Materiały używane do prac polowych:
 - jako znaki naziemne - słupki betonowe,
 - jako znaki podziemne - płytki betonowe z krzyżem, rurki drenarskie, butelki,
 - jako znaki wysokościowe - repery metalowe.
- Dla ustalenia rodzaju znaków: osnów poziomych i wysokościowych oraz punktów granicznych, należy korzystać z wytycznych technicznych G-1.9 “Katalog znaków geodezyjnych oraz zasady stabilizacji punktów”.
- Dopuszcza się do stosowania znaki ściennej osnowy odtwarzalnej.
- Pale drewniane oraz rurki i bolce metalowe, używane jako materiały pomocnicze powinny posiadać rozmiary dostosowane do potrzeb.
- Materiały używane do prac obliczeniowych i kartograficznych: komputerowe nośniki informacji, papier kreślarski, kalki, folie, itp. Materiały te powinny posiadać wysokie parametry użytkowe dotyczące trwałości, odporności na warunki zewnętrzne oraz powinny się charakteryzować niewielkimi deformacjami (skurczem).
Komputerowe nośniki informacji powinny odpowiadać standardom informatycznym.

5.2.3 Sprzęt pomiarowy

- Do odtworzenia i wyznaczenia trasy i punktów wysokościowych oraz wykonania dokumentacji powykonawczej zrealizowanych obiektów należy stosować następujący sprzęt:
 - instrumenty typu Total Station o dokładności pomiaru kątów 20^{cc} oraz odległości 10 mm ± 10 mm / km,
 - teodolity o dokładności pomiaru kątów 20^{cc}, lub tachometry,
 - niwelatory o dokładności pomiaru 5 mm / km,
 - dalmierze o dokładności pomiaru odległości 10 mm ± 10 mm / km,
 - tyczki,
 - łaty,

- taśmy stalowe, szpilki.
- do prac obliczeniowo-kameralnych należy stosować sprzęt komputerowy.
- Sprzęt stosowany do odtworzenia trasy drogowej i jej punktów wysokościowych powinien gwarantować uzyskanie wymaganej dokładności pomiaru.
- Wszelkie urządzenia pomiarowe powinny posiadać atesty i aktualne świadectwa legalizacyjne wymagane przepisami i instrukcjami technicznymi z zakresu geodezji i kartografii.

5.2.4 Transport sprzętu i materiałów

Sprzęt i materiały do odtworzenia i wyznaczenia trasy oraz inwentaryzacji można przewozić dowolnymi środkami transportu odpowiednio zabezpieczone przed uszkodzeniem.

5.2.5 Wykonanie robót

- **Wyznaczenie/ odtworzenie głównych punktów trasy**

Wyznaczenie głównych punktów trasy należy wykonać w oparciu o Dokumentację Projektową przy wykorzystaniu sieci poligonizacji państwowej i innej osnowy geodezyjnej określonej w Dokumentacji Projektowej oraz w oparciu o informacje przekazane przez Inżyniera. Wyznaczone punkty budowli nie powinny być przesunięte więcej niż 1 cm w stosunku do projektowanych, a rzędne punktów należy wyznaczyć z dokładnością 1,0 cm w stosunku do danych określonych w Dokumentacji Projektowej. W przypadku braku osnowy niezbędnej do wyznaczenia powyższych punktów Wykonawca wykona założenie osnowy na własny koszt (koszty pośrednie)

- **Wyznaczenie/odtworzenie reperów**

Wyznaczenie roboczych punktów wysokościowych. Punkty wysokościowe (repery) należy wyznaczać nie dalej niż 150 m, a także obok każdego projektowanego obiektu. Punkty wysokościowe należy umieszczać poza granicami projektowanej budowli, a rzędne ich określić z dokładności do 0.5 cm.

- **Zasady wykonywania prac pomiarowych przy odtworzeniu wyznaczeniu osi trasy i punktów wysokościowych.**

Prace pomiarowe powinny być wykonane zgodnie z obowiązującymi Instrukcjami GUGiK oraz innymi przepisami obowiązującymi

Przed przystąpieniem do robót Wykonawca powinien wyznaczyć lokalizację i współrzędne punktów głównych trasy oraz reperów.

Prace pomiarowe powinny być wykonane przez osoby posiadające odpowiednie kwalifikacje i uprawnienia.

Wykonawca powinien sprawdzić czy rzędne terenu określone w dokumentacji projektowej są zgodne z rzeczywistymi rzędnymi terenu. Jeżeli Wykonawca stwierdzi, że rzeczywiste rzędne terenu istotnie różnią się od rzędnych określonych w dokumentacji projektowej, to powinien powiadomić o tym Inżyniera. Ukształtowanie terenu w takim rejonie nie powinno być zmieniane przed podjęciem odpowiedniej decyzji przez Inżyniera. Wszystkie roboty dodatkowe, wynikające z różnic rzędnych terenu podanych w dokumentacji projektowej i rzędnych rzeczywistych, (po uzyskaniu opinii Projektanta) akceptowane przez Inżyniera, zostaną wykonane na koszt Zamawiającego. Zaniechanie powiadomienia Inżyniera o różnicach oznacza, że roboty dodatkowe w takim przypadku obciążą Wykonawcę.

Wszystkie roboty, które bazują na pomiarach Wykonawcy, nie mogą być rozpoczęte przed zaakceptowaniem wyników pomiarów przez Inżyniera.

Punkty wierzchołkowe, punkty główne trasy i punkty pośrednie osi trasy muszą być odpowiednio zastabilizowane, zaopatrzone w oznaczenia określające w sposób wyraźny i jednoznaczny charakterystykę i położenie tych punktów. Forma i wzór tych oznaczeń powinny być zaakceptowane przez Inżyniera.

Wykonawca jest odpowiedzialny za ochronę wszystkich punktów pomiarowych i ich oznaczeń w czasie trwania robót. Jeżeli znaki pomiarowe zostaną zniszczone przez Wykonawcę świadomie lub wskutek zaniedbania, a ich odtworzenie jest konieczne do dalszego prowadzenia robót, to zostaną one odtworzone na koszt Wykonawcy.

Wszystkie pozostałe prace pomiarowe konieczne dla prawidłowej realizacji robót należą do obowiązków Wykonawcy.

Jeżeli zażąda tego Zamawiający Wykonawca wykona opracowanie dot. zabezpieczenia punktów przed zniszczeniem.

- **Ogólne zasady wykonania prac geodezyjnych związanych z pomiarem powykonawczym**

Wykonawca odpowiedzialny jest za prowadzenie i wykonanie prac zgodnie z warunkami umowy oraz przepisami prawnymi i technicznymi obowiązującymi w geodezji i kartografii. Prace te powinny równocześnie

być zgodne z wymaganiami ST oraz poleceniami Zamawiającego (wszelkie polecenia i uzgodnienia między Zamawiającym a Wykonawcą wymagają formy pisemnej).

Wykonawca ponosi odpowiedzialność za następstwa wynikające z nieprawidłowego wykonania prac.

Wykonawca zobowiązany jest zapoznać się z zakresem prac opracowania i przeprowadzić z Zamawiającym uzgodnienia dotyczące ewentualnych etapów wykonywania pomiarów powykonawczych.

Ponadto winien zgłosić prace, przed ich rozpoczęciem, do właściwego terenowo wojewódzkiego ośrodka dokumentacji geodezyjnej i kartograficznej.

Pomiary powykonawcze zrealizowanych inwestycji powinny być poprzedzone uzyskaniem z ośrodka dokumentacji informacji o rodzaju, położeniu i stanie punktów osnowy geodezyjnej (poziomej i wysokościowej) oraz o mapie zasadniczej i ewidencji gruntów.

W przypadku stwierdzenia, że w trakcie realizacji budowy nie została wykonana bieżąca inwentaryzacja sieci uzbrojenia terenu, należy powiadomić o tym Zamawiającego.

Przy analizie zebranych materiałów szczególną uwagę należy zwrócić na:

- ustalenie klasy i dokładności osnów geodezyjnych, układów współrzędnych i poziomów odniesienia oraz możliwości wykorzystania w/w osnów do pomiarów powykonawczych,
- ustalenie, które dokumenty bazowe w ośrodku dokumentacji, w jakim zakresie i w jaki sposób, muszą być zaktualizowane pomiarami powykonawczymi.

Pomiary powykonawcze w ich pierwszej fazie powinny być poprzedzone wywiadem terenowym, mającym na celu:

- ogólne rozeznanie w terenie,
- odnalezienie punktów istniejącej osnowy: poziomej, wysokościowej i realizacyjnej oraz ustalenie stanu technicznego tych punktów, a także aktualizację opisów topograficznych,
- jeśli będzie taka potrzeba, zaprojektowanie (uzupełnienie) osnowy poziomej III klasy oraz osnowy pomiarowej.

W pierwszej kolejności należy pomierzyć wznowioną lub założoną osnowę.

Następnie należy wykonać pomiary inwentaryzacyjne, zgodnie z instrukcją G - 4 "Pomiary sytuacyjne i wysokościowe", mierząc wszystkie elementy treści mapy zasadniczej oraz treść dodatkową tj.:

- granice ustalone według stanu prawnego,
- kilometrąż dróg,
- znaki drogowe,
- wszystkie drzewa w pasie drogowym,
- zabytki i pomniki przyrody,
- wszystkie ogrodzenia (furtki, bramy), z podziałem na trwałe i nietrwałe,
- studnie (średnice),
- przekroje poprzeczne co 20 - 50 m,
- inne elementy wg wymagań Zamawiającego.

W zasadzie przy wyżej wymienionych pomiarach stosuje się technologie klasyczne (pomiary bezpośrednie).

Przy większych obiektach mogą być stosowane także metody mieszane tzn. fotogrametryczne dla treści ogólnogeograficznej, a klasyczne dla pomiaru uzbrojenia terenu, linii rozgraniczających, granic ustalonych wg stanu prawnego lub innych elementów.

Prace obliczeniowe i należy wykonać przy pomocy sprzętu komputerowego. Wniesienie pomierzonej treści na mapę zasadniczą oraz mapę ewidencji gruntów prowadzonych technikami tradycyjnymi należy wykonać metodą klasyczną (kartowanie i kreślenie ręczne) lub przy pomocy automatów kreślących (ploterów).

Niezależnie od wyżej wymienionych prac, wtórnik mapy zasadniczej dla Zamawiającego należy uzupełnić o elementy drogi w przekroju poprzecznym. Jeśli mapa dla Zamawiającego została wykonana w technice numerycznej lub analogowej, aktualizację należy wykonać tą samą techniką.

Dokumentację powykonawczą należy skompletować zgodnie z przepisami instrukcji O - 3 "Zasady kompletowania dokumentacji geodezyjnej i kartograficznej"

Po zakończeniu prac Wykonawca przekazuje do ośrodka dokumentację przeznaczoną dla ośrodka i dla organu prowadzącego ewidencję gruntów oraz tę część dokumentacji przeznaczonej dla Zamawiającego, która powinna być opatrzona klauzulą o przyjęciu do zasobu

Dokumentacja techniczna przeznaczona dla Zamawiającego powinna być skompletowana, zbroszurowana bądź oprawiona w odpowiednich teczkach, segregatorach i tubach z opisem kart tytułowych, spisem zawartości oraz numeracją stron.

Dla Zamawiającego należy skompletować następujące materiały (jeżeli nie zostały przez niego podane) :

- wtórnik mapy zasadniczej, uzupełniony dodatkową treścią,
- zaktualizowana mapa ewidencyjna

- kopie wykazów współrzędnych i wysokości punktów osnowy poziomej, wysokościowej oraz wykazy współrzędnych punktów granicznych,
- kopie protokołów przekazania znaków geodezyjnych pod ochronę,
- kopie opisów topograficznych,
- kopie szkiców polowych,
- mapą numeryczną na nośniku CD o rozszerzeniu ustalonym z Zamawiającym,
- inne wg wymagań Zamawiającego .

6. KONTROLA JAKOŚCI ROBÓT.

6.1. Program zapewnienia jakości (PZJ).

- Do obowiązków Wykonawcy należy opracowanie programu zapewnienia jakości robót i przedstawienie go do aprobaty. W programie tym należy przedstawić zamierzony sposób wykonania robót, możliwości techniczne, kadrowe i organizacyjne gwarantujące wykonanie robót zgodnie z dokumentacją projektową, ST oraz poleceniami i ustaleniami przekazanymi przez Inżyniera.

Program zapewnienia jakości powinien zawierać między innymi:

a) część ogólną opisującą :

- organizację wykonania robót i sposób prowadzenia robót,
- organizację ruchu na budowie wraz z oznakowaniem robót (jeżeli ciążył na Wykonawcy obowiązek wykonania projektu oznakowania robót i organizacji ruchu zastępczego),
- bezpieczeństwo i higiena pracy,
- wykaz zespołów roboczych, ich kwalifikacje i przygotowanie praktyczne,
- wykaz osób odpowiedzialnych za jakość i terminowość wykonania poszczególnych elementów robót,
- system (sposób i procedurę) proponowanej kontroli i sterowania jakością wykonywanych robót,
- wyposażenie w sprzęt i urządzenia do pomiarów i kontroli (opis laboratorium własnego lub laboratorium, któremu Wykonawca zamierza powierzyć prowadzenie badań),
- sposób oraz formę gromadzenia wyników badań laboratoryjnych, zapisu pomiarów, nastawienia parametrów sterujących, a także wyciąganych wniosków i zastosowanych korekt w procesie technologicznym, proponowany sposób i formę przekazywania tych informacji Inżynierowi.

b) część szczegółową opisującą (dla każdego asortymentu robót):

- wykaz maszyn i urządzeń stosowanych na budowie,
- rodzaje i ilość środków transportu oraz urządzeń do magazynowania i załadunku materiałów,
- sposób zabezpieczenia i ochrony ładunków w czasie transportu,
- sposób i procedurę pomiarów i badań (rodzaj i częstotliwość badań, pobieranie próbek, legalizacja i sprawdzanie urządzeń itp.) prowadzonych podczas dostaw materiałów, wytwarzania mieszanek i wykonywania poszczególnych elementów robót,
- sposób postępowania z materiałami i robotami nie odpowiadającymi wymaganiom.

Zamawiający może żądać uszczegółowienia w/w części o elementy przez siebie wskazane.

6.2. Zasady kontroli jakości robót.

- Celem kontroli robót powinno być takie sterowanie ich przygotowaniem i wykonaniem, aby osiągnąć założoną jakość robót.
- Wykonawca jest odpowiedzialny za pełną kontrolę robót i jakości materiałów. Powinien zapewnić odpowiedni system kontroli włączając personel, laboratorium, sprzęt, zaopatrzenie i wszystkie niezbędne urządzenia.
Przed zatwierdzeniem systemu kontroli Inżynier może zażądać od Wykonawcy przeprowadzenia badań w celu stwierdzenia czy poziom ich wykonania jest zadowalający.
- Wykonawca musi przeprowadzać pomiary i badania z częstotliwością pozwalającą na stwierdzenie czy roboty wykonano zgodnie z wymaganiami zawartymi w dokumentacji projektowej i ST.
Minimalne wymagania co do zakresu badań i ich częstotliwość powinny być określone w ST, normach i wytycznych. W przypadku, gdy nie zostały one tam określone Inżynier ustala zakres kontroli jaki jest konieczny, aby zapewnić wykonanie robót zgodnie z umową.
- Wykonawca musi dostarczyć Inżynierowi świadectwa stwierdzające, że wszystkie stosowane urządzenia i sprzęt badawczy posiadają ważną legalizację, zostały prawidłowo wykalibrowane i odpowiadają wymaganiom norm określających procedury badań.

Inżynier musi mieć nieograniczony dostęp do pomieszczeń laboratoryjnych w celu ich inspekcji.

- Inżynier powiadamia Wykonawcę pisemnie o jakichkolwiek niedociągnięciach dotyczących urządzeń laboratoryjnych, sprzętu, zaopatrzenia laboratorium, pracy sprzętu lub metod badawczych. Jeżeli te są tak poważne, że mogą wpłynąć ujemnie na wyniki badań, Inżynier może wstrzymać natychmiast użycie badanych materiałów do robót i dopuścić je do użycia dopiero wtedy, gdy niedociągnięcia w pracy laboratorium Wykonawcy zostaną usunięte i stwierdzona zostanie odpowiednia jakość badanych materiałów.

Wszystkie koszty związane z organizacją i prowadzeniem niezbędnych badań, pomiarów i kontroli ponosi Wykonawca.

6.3. Pobieranie próbek.

- Próbki powinny być pobierane losowo. Zaleca się stosowanie statystycznych metod pobierania próbek, opartych na zasadzie, że wszystkie jednostkowe elementy produkcji mogą być wytypowane do badań z jednakowym prawdopodobieństwem.
- Inżynier musi mieć zapewnioną możliwość udziału w pobieraniu próbek.
- W przypadkach, gdy jakość stosowanych materiałów budzi wątpliwości Inżyniera, może on zlecić przeprowadzenie dodatkowych badań (o ile Wykonawca z własnej woli nie usunie z budowy kwestionowanych materiałów, bądź ich nie ulepszy). Koszty tych dodatkowych badań Wykonawca pokrywa tylko w przypadku stwierdzenia usterek. W przeciwnym wypadku koszty ponosi Zamawiający.
- Pojemniki do pobierania próbek muszą być dostarczone przez Wykonawcę i zatwierdzone przez Inżyniera.

Próbki pobierane i dostarczane do badań muszą być odpowiednio opisane i oznakowane w sposób zaakceptowany przez Inżyniera, zgodnie z zaleceniami laboratorium.

6.4. Badania i pomiary.

- Wszystkie badania i pomiary muszą być przeprowadzane zgodnie z wymaganiami norm i/lub przepisami obowiązującymi. W przypadku, gdy normy nie obejmują jakiegokolwiek badania wymaganego w ST można stosować wytyczne krajowe lub inne procedury badawcze zaakceptowane przez Inżyniera a zgodne z obowiązującymi przepisami.
- Przed przystąpieniem do pomiarów lub badań Wykonawca musi powiadomić Inżyniera o ich rodzaju, miejscu, **co najmniej 4 dni** przed planowanymi badaniami lub pomiarami. Po wykonaniu pomiaru lub badania Wykonawca musi przedstawić Inżynierowi do akceptacji ich wyniki na piśmie.

W poszczególnych specyfikacjach szczegółowych podano proponowane częstotliwości badań i pomiarów. Inżynier może zdecydować o przeprowadzeniu większej ilości badań, jeżeli:

- wbudowywany materiał jest wątpliwej jakości,
- roboty wykonano niedbale lub niezgodnie z projektem, np. zachodzi podejrzenie ułożenia warstw o zaniżonej grubości, nie mieszczącej się w tolerancji błędu,
- wyniki badań są rozbieżne.

Inżynier może zdecydować o zmniejszeniu częstotliwości badań i pomiarów jeśli uzna, że proponowane w niniejszej ST ilości są nieadekwatne do rzeczywistego zakresu robót.

6.5. Raporty z badań.

- Wykonawca zobowiązany jest do przekazywania Inżynierowi kopii raportów z wynikami badań jak najszybciej, nie później jednak niż w terminie określonym w PZJ lub w dokumencie nadrzędnym w stosunku do ST.
- Wyniki badań (kopie) muszą być przekazywane Inżynierowi na formularzach przez niego zaakceptowanych.

6.6. Badania prowadzone przez Inżyniera.

- W celu kontroli jakości materiałów i zatwierdzenia ich do stosowania Inżynier jest uprawniony do dokonywania kontroli, pobierania próbek i badania materiałów w miejscu ich wydobywania i wytwarzania. Inżynier musi mieć zapewnioną pomoc ze strony Wykonawcy robót i producenta materiałów.
- Po uprzedniej weryfikacji systemu kontroli robót prowadzonego przez Wykonawcę oraz na podstawie wyników badań dostarczonych przez Wykonawcę, Inżynier ocenia zgodność materiałów i robót z wymaganiami ST.
- Inżynier może pobierać próbki materiałów i prowadzić badania na swój koszt niezależnie od Wykonawcy.

- Jeżeli wyniki tych badań wykażą, że raporty Wykonawcy są niewiarygodne, Inżynier zleca Wykonawcy lub niezależnemu laboratorium przeprowadzenie powtórnych lub dodatkowych badań albo przy ocenie zgodności materiałów i robót z dokumentacją projektową i ST opiera się wyłącznie na własnych badaniach.

6.7. Atesty jakości materiałów i urządzeń.

- Przez **atest** w niniejszej specyfikacji należy rozumieć **deklaracje zgodności producenta** określoną w *ustawie o wyrobach budowlanych oraz ustawie o systemie oceny zgodności*.
- Inżynier może dopuścić do użycia materiały posiadające deklaracje producenta (lub inne wymienione w pkt.2) stwierdzający ich pełną zgodność z warunkami podanymi w ST a głównie w przepisach obowiązujących.
- Urządzenia laboratoryjne i sprzęt kontrolno - pomiarowy zainstalowany w wytwórniach lub maszynach muszą mieć ważną legalizację wydaną przez upoważnione instytucje.
- Materiały posiadające atesty, a urządzenia - ważne legalizacje mogą być w każdej chwili skontrolowane i jeżeli zostanie stwierdzona ich niezgodność z ST, to materiały takie lub urządzenia zostaną odrzucone.
- Materiały i urządzenia muszą spełniać wymagania przepisów obowiązujących podanych w pkt. 10 ST.

6.8. Dokumenty budowy.

6.8.1 Dziennik budowy.

- Jest wymagany dokumentem prawnym obowiązującym Zamawiającego i Wykonawcę w okresie od przekazania Wykonawcy placu budowy do końca okresu gwarancyjnego. Zgodnie z obowiązującymi przepisami odpowiedzialność za prowadzenie dziennika budowy spoczywa na Wykonawcy – personalnie odpowiada za to Kierownik Budowy.
- Zapisy w dzienniku budowy muszą być dokonywane na bieżąco i dotyczyć przebiegu robót, stanu bezpieczeństwa ludzi i mienia oraz technicznej i gospodarczej strony budowy.
- Każdy zapis w dzienniku budowy musi być opatrzony datą jego dokonania i podpisem osoby, która go dokonała z podaniem nazwiska oraz stanowiska służbowego. Zapisy muszą być czytelne, dokonane trwałą techniką, w porządku chronologicznym, bezpośrednio jeden po drugim, bez przerw.
- Załączone do dziennika budowy protokoły i inne dokumenty muszą być oznaczone kolejnym numerem załącznika oraz opatrzone datą i podpisem Kierownika Budowy i Inżyniera.
- Do dziennika budowy należy wpisywać w szczególności:
 - datę przekazania Wykonawcy placu budowy,
 - datę przekazania Wykonawcy przez Zamawiającego dokumentacji projektowej,
 - uzgodnienie przez Inżyniera programu zapewnienia jakości i harmonogramów robót,
 - terminy rozpoczęcia i zakończenia poszczególnych elementów robót,
 - przebieg robót, trudności i przeszkody w ich prowadzeniu, okresy i przyczyny przerw w robotach,
 - uwagi i polecenia Inżyniera,
 - daty zarządzenia wstrzymania robót z podaniem przyczyny,
 - zgłoszenia i daty odbiorów robót zanikających, ulegających zakryciu oraz odbiorów częściowych i końcowych,
 - wyjaśnienia, uwagi i propozycje Wykonawcy,
 - stan pogody i temperaturę powietrza w okresie wykonywania robót podlegających ograniczeniom lub wymaganiom szczególnym w związku z warunkami klimatycznymi,
 - zgodność rzeczywistych warunków geotechnicznych z ich opisem w dokumentacji projektowej,
 - dane dotyczące czynności geodezyjnych (pomiarowych) dokonywanych przed i w trakcie wykonywania robót,
 - dane dotyczące sposobu wykonywania zabezpieczenia robót,
 - dane dotyczące jakości materiałów, pobierania próbek oraz wyniki przeprowadzonych badań z podaniem kto je przeprowadził,
 - inne istotne informacje o przebiegu robót.
- Propozycje, uwagi i wyjaśnienia Wykonawcy wpisane do dziennika budowy muszą być przedłożone Inżynierowi w celu ustosunkowania się do nich.
- Decyzje Inżyniera wpisane do dziennika budowy muszą być podpisane przez Wykonawcę z zaznaczeniem ich przyjęcia lub zajęciem stanowiska.
- Wpis Projektanta do dziennika budowy obliguje Inżyniera do ustosunkowania się. Projektant nie jest jednak stroną umowy i nie ma uprawnień do wydawania poleceń Wykonawcy robót.

6.8.2 Obmiar.

- Założono, że na przedmiotowe zadanie będzie prowadzona księga obmiaru.
- W zależności od sposobu rozliczenia budowy obmiar może służyć różnym celom –do rozliczeń asortymentu robót wg cen jednostkowych między Zamawiającym a Wykonawcą (rozliczenie kosztorysowe) bądź do oszacowania kosztów na własne potrzeby przez Zamawiającego/ Wykonawcę – przy rozliczeniu budowy ryczałtowym.
- Księga obmiaru stanowi dokument pozwalający na rozliczenie faktycznego postępu każdego z elementów robót. Obmiary wykonywanych robót przeprowadza się w jednostkach przyjętych w kosztorysie ofertowym /przedmiarze i wpisuje do księgi obmiaru.

6.8.3. Dokumenty laboratoryjne.

- Dzienniki laboratoryjne, deklaracje producenta materiałów, orzeczenia o jakości materiałów, recepty robocze i kontrolne wyniki badań Wykonawcy i Zamawiającego powinny być gromadzone w formie uzgodnionej w PZJ. Dokumenty te stanowią załączniki do odbioru robót. Powinny być one udostępnione na każde życzenie Zamawiającego.

6.8.4. Pozostałe dokumenty budowy.

Oprócz dokumentów wymienionych w p. 6.8.1. - 6.8.3. do dokumentów budowy zalicza się również :

- pozwolenie na realizację zadania budowlanego,
- protokoły przekazania placu budowy,
- umowy cywilno - prawne z osobami trzecimi i inne umowy cywilno - prawne,
- protokoły odbioru robót,
- protokoły z narad i ustaleń,
- korespondencję na budowie.
- inne

6.8.5. Przechowywanie dokumentów budowy.

- Dokumenty budowy muszą być przechowywane na placu budowy w miejscu odpowiednio zabezpieczonym przed zniszczeniem, zawsze dostępne dla Inżyniera i przedstawiane do wglądu na życzenie Zamawiającego.
- Zaginięcie któregośkolwiek z dokumentów budowy pociąga za sobą konieczność natychmiastowego odtworzenia go w formie przewidzianej prawem.

7.PRZEDMIAR I OBMIAR ROBÓT.

7.1. Ogólne zasady przedmiaru i obmiaru robót.

- Obmiar robót musi określać faktyczny zakres wykonywanych robót podczas, gdy przedmiar robót wykonywany jest w oparciu o plan sytuacyjny i profile poprzeczne i podłużne. Obmiar przeprowadza się w jednostkach ogólnie przyjętych określonych w szczegółowych ST.
- Jeżeli Zamawiający będzie wymagał wykonanie obmiaru robót Wykonawca wykona je, po pisemnym powiadomieniu Inżyniera o zakresie i terminie obmiaru. O planowanym obmiarze robót Wykonawca musi powiadomić Inżyniera **co najmniej 3 dni** przed terminem obmiaru. Wyniki obmiaru muszą być wtedy wpisane do księgi obmiaru i zatwierdzone przez Inżyniera. Inżynier winien być obecny przy dokonywaniu obmiaru.
- Jeżeli Inżynier uzna, że pomiary zostały wykonane niedbale, ilości wydają się znacznie zawyżone albo Wykonawca nie zgłosi Inżynierowi dokonania obmiaru, może nakazać wykonanie ponownego obmiaru. Wykonawca ma prawo żądać dodatkowego wykonania obmiaru jeśli nie zgadza się z zakwestionowanymi przez Inżyniera ilościami.
- Ewentualne obmiary należy przeprowadzać przed częściowym lub końcowym odbiorem robót.
- Obmiar robót zanikających przeprowadza się w czasie ich wykonywania natomiast ulegających zakryciu przeprowadza się przed ich zakryciem.
- Wymiary skomplikowanych powierzchni lub objętości muszą być uzupełnione odpowiednimi szkicami umieszczonymi na karcie księgi obmiaru. W razie braku miejsca szkice mogą być dołączone do księgi obmiaru w formie oddzielnego załącznika, którego wzór powinien być uzgodniony z Inżynierem.
- Powyższe zasady wykonania obmiaru obowiązuje, jeśli Zamawiający w dokumentach nadrzędnych do ST nie określi innych zasad.

7.2. Zasady określania ilości robót i materiałów (w przypadku wykonania obmiaru).

- Ilości wszelkich materiałów lub robót należy mierzyć w jednostkach określonych w dokumentacji projektowej i/lub ST (m², m³, m, szt., itp.).
- Przedmiarową ilość robót zaokrągla się z dokładności do pełnych jednostek natomiast obmiarową do dwóch miejsc po przecinku, chyba że ustalono inaczej z Zamawiającym,
- O ile dla pojedynczych elementów zadania budowlanego nie określono inaczej, wszystkie pomiary długości należy wykonywać w poziomie wzdłuż linii osiowej.
- Wszystkie elementy robót określone w metrach mierzy się równoległe do podstawy.
- Jeśli ST dla danych robót nie wymagają inaczej, objętości należy obliczać w m³ jako iloczyn długości i średniej powierzchni przekroju.
- Nawierzchnie z kostki kamiennej, betonowej oraz mieszanek mineralno-bitumicznych i asfaltów lanych oblicza się w metrach kwadratowych
- Przedmiaru/obmiaru koryta, warstw odsączających i podbudowy dokonuje się w metrach kwadratowych przyjmując długość odcinka po osi drogi lub chodnika, szerokość po prostej prostopadłej do osi drogi z uwzględnieniem poszerzeń na łukach i na skrzyżowaniach.
- W przypadku gdy obmiar gruntu w wykopie/nasypie, przekopie lub ukopie jest niemożliwy do przeprowadzenia, ilość gruntu należy obmierzać w stanie spulchnionym na odkładzie lub na śródkach transportowych z uwzględnieniem współczynnika spulchnienia
- Objętości przekopów drogowych oraz innych przekopów lub wykopów stałych, dla których przewidziano w projekcie umocnienie skarp, należy obliczać według przekrojów poprzecznych przed umocnieniem skarp.
- Objętość ziemi przeznaczonej na zasypianie wykopów tymczasowych należy obliczać jako różnicę między objętością wykonanego wykopu a objętością urządzenia lub obiektów wybudowanych w wykopie do poziomu terenu.
- Objętość wykopów dla zbiorników (obiektów) okrągłych o średnicy większej od 300 cm obmiarowuje się przy założeniu, iż dno wykopu ma kształt także okrągły, natomiast o śr. mniejszej od 300 cm jako kwadratowy lub prostokątny .
- Ilości, które mają być obmierzone wagowo powinny być ważone w megagramach lub kilogramach (zgodnie z wymaganiami ST).
- Ilość lepiszczy bitumicznych jest określana w metrach kwadratowych.
- W przypadku elementów standaryzowanych takich jak profile walcowane, drut, rury, elementy w rolkach lub belach, siatka ogrodzeniowa itp., dla których w deklaracji producenta podano ich wymiary lub masę, dane te mogą stanowić podstawę obmiaru. Wymiary lub masa tych elementów mogą być losowo sprawdzane na budowie, a ich akceptacja następuje wtedy na podstawie tolerancji określonych przez producenta (o ile takich tolerancji nie określono w ST lub aktualnych normach).

7.3. Urządzenia i sprzęt pomiarowy.

- Wszystkie urządzenia i sprzęt pomiarowy stosowane w czasie obmiaru robót muszą być zaakceptowane przez Inżyniera. Powinny one być dostarczone przez Wykonawcę.
- Jeżeli wymagają badań atestujących, to Wykonawca powinien posiadać aktualne świadectwa legalizacji. W czasie całego okresu trwania robót muszą być utrzymywane przez Wykonawcę w dobrym stanie technicznym (właściwe przechowywanie, obsługa, niedostępność dla osób niepowołanych).

7.4. Wagi i zasady ważenia.

- Jeżeli stosowana metoda obmiaru (w przypadku jego wykonania wymaga ważenia, Wykonawca powinien zapewnić dostęp do wag odpowiednie ilości i miejscach zaakceptowanych przez Inżyniera. Wagi powinny posiadać ważne świadectwa legalizacji.
- Wykonawca może używać publicznych urządzeń wagowych pod warunkiem, że były one atestowane i posiadają ważne świadectwa legalizacji.

8. Odbiór robót.

8.1. Rodzaje odbiorów robót.

- W zależności od ustaleń odpowiednich ST roboty podlegają następującym etapom odbioru, dokonywanym przez Inżyniera przy udziale Wykonawcy:
 - odbiór robót zanikających i ulegających zakryciu,
 - odbiór częściowy,
 - odbiór ostateczny,
 - odbiór pogwarancyjny.

8.2. Odbiór robót zanikających i ulegających zakryciu.

- Polega na on finalnej ocenie ilości i jakości wykonywanych robót, które w dalszym procesie realizacji ulegną zakryciu. Odbiór ten musi być dokonany w czasie umożliwiającym wykonanie odpowiednich korekt i poprawek bez hamowania ogólnego postępu robót. Odbioru tych robót dokonuje Inżynier.
- Gotowość danej części robót do odbioru zgłasza Wykonawca wpisem do dziennika budowy i jednoczesnym powiadomieniem Inżyniera.
- Odbiór powinien by przeprowadzony niezwłocznie, **nie później jednak niż w ciągu 3 dni** od daty zgłoszenia wpisem do dziennika budowy i powiadomienia o tym fakcie Inżyniera.
- Jakość i ilość robót zanikających i ulegających zakryciu ocenia Inżynier na podstawie dokumentów zawierających komplet wyników badań laboratoryjnych i w oparciu o przeprowadzone pomiary w konfrontacji z dokumentacją projektową, ST i uprzednimi ustaleniami.
- W przypadku stwierdzenia odchyłeń od przyjętych wymagań i innych wcześniejszych ustaleń Inżynier ustala zakres robót poprawkowych lub podejmuje decyzje dotyczące zmian i korekt. W wyjątkowych przypadkach Inżynier podejmuje decyzję o dokonaniu potrąceń. Sposób oraz tolerancje dokonania potrąceń ustala Zamawiający na etapie przetargu bądź w trakcie realizacji budowy, w porozumieniu z Inżynierem Budowy.
- Przy ocenie odchyłeń i podejmowaniu decyzji o robotach poprawkowych lub dodatkowych Inżynier również uwzględnia tolerancje i zasady odbioru podane w ST dotyczących danej części robót.

8.3. Odbiór częściowy.

- Polega on na ocenie ilości i jakości wykonanych części robót wraz z ustaleniem należnego wynagrodzenia. Odbioru częściowego robót dokonuje się wg zasad obowiązujących przy dokonywaniu odbioru ostatecznego.

8.4. Odbiór ostateczny.

- Odbiór ostateczny polega na finalnej ocenie rzeczywistego wykonania robót w odniesieniu do ich ilości, jakości i wartości.
- Całkowite zakończenie robót oraz gotowość do odbioru ostatecznego powinny być stwierdzone przez Wykonawcę wpisem do dziennika budowy z bezzwłocznym pisemnym powiadomieniem o tym fakcie Inżyniera.
- Odbiór ostateczny następuje w terminie ustalonym w warunkach kontraktu, licząc od dnia potwierdzenia przez Inżyniera zakończenia robót i kompletności oraz prawidłowości operatu kolaudacyjnego.
- Odbioru ostatecznego robót dokonuje w obecności Inżyniera i Wykonawcy komisja wyznaczona przez Zamawiającego. Komisja odbierająca roboty dokonuje ich oceny ilościowej i jakościowej na podstawie przedłożonych dokumentów, wyników badań i pomiarów, oceny wizualnej oraz zgodności wykonania robót z dokumentacją projektową i ST.
W toku odbioru ostatecznego robót komisja zapoznaje się z realizacją ustaleń przyjętych w trakcie odbiorów robót zanikających i ulegających zakryciu, zwłaszcza w zakresie wykonania robót uzupełniających i poprawkowych.
- W przypadku niewykonania wyznaczonych robót poprawkowych lub uzupełniających w warstwie ścieralnej lub robotach wykończeniowych komisja przerywa swoje czynności i ustala nowy termin odbioru ostatecznego.
- W przypadku stwierdzenia przez komisję, że jakość robót w poszczególnych asortymentach nieznacznie odbiega od tolerancji wymaganej w dokumentacji projektowej i ST, a nie ma to większego wpływu na cechy eksploatacyjne obiektu i bezpieczeństwo ruchu, komisja dokonuje potrąceń i ustala o ile zmniejsza się wartość wykonanych robót w stosunku do wartości przyjętej w dokumentach kontraktowych.
- Odbiór robót związanych z wyznaczeniem trasy ulic w terenie następuje na podstawie szkiców i dzienników pomiarów geodezyjnych lub protokołu kontroli geodezyjnej, które Wykonawca przedkłada Inżynierowi.

8.5. Dokumenty do odbioru ostatecznego.

- Do odbioru ostatecznego Wykonawca musi przygotować następujące dokumenty (w formie operatu kolaudacyjnego lub w innej ustalonej przez Zamawiającego):
 - dokumentacja projektowa z naniesionymi istotnymi zmianami,
 - Specyfikacje Techniczne, (STWiORB) – jeżeli będzie tego wymagał Zamawiający,
 - uwagi i zalecenia Inżyniera, zwłaszcza dotyczące odbioru robót zanikających i ulegających zakryciu i udokumentowanie wykonania zaleceń,

- recepty i ustalenia technologiczne, dokumentacja powykonawcza
 - dzienniki budowy
 - wyniki pomiarów kontrolnych oraz badań i oznaczeń laboratoryjnych zgodnie z ST i PZJ ,
 - deklaracje producentów wbudowanych materiałów,
 - opinia technologiczna sporządzona na podstawie wszystkich wyników badań i pomiarów załączonych do dokumentów odbioru, a wykonywanych zgodnie z ST i PZJ,
 - sprawozdanie techniczne jeśli jest wymagane,
 - dokumentacja inwentaryzacyjna (chyba, że Zamawiający zażąda przedłożenia przed rozpoczęciem robót)
 - inne dokumenty wymagane przez Zamawiającego.
- Sprawozdanie techniczne powinno zawierać:
 - zakres i lokalizację wykonanych robót,
 - wykaz zmian istotnych wprowadzonych w stosunku do dokumentacji projektowej przekazanej przez Zamawiającego,
 - uwagi dotyczące warunków realizacji robót,
 - datę rozpoczęcia i zakończenia robót.
 - Po zapoznaniu się ze wszystkimi w/w dokumentami przygotowanymi i przedłożonymi przez Wykonawcę oraz po dokonaniu oględzin wykonanych robót komisja odbierająca roboty sporządza protokół odbioru ostatecznego robót według wzoru ustalonego przez Zamawiającego. Protokół ten jest podstawowym dokumentem stwierdzającym dokonanie odbioru ostatecznego robót (w przypadku kontraktu – Świadectwo Przejęcia Robót)
 - W przypadku, gdy wg komisji roboty pod względem przygotowania dokumentacyjnego nie są gotowe do odbioru ostatecznego, komisja w porozumieniu z Wykonawcą wyznacza ponowny termin ostatecznego odbioru robót.
 - Wszystkie zarządzone przez komisję roboty poprawkowe lub uzupełniające muszą być zestawione według wzoru ustalonego przez Zamawiającego.
 - Termin wykonania robót poprawkowych i uzupełniających wyznacza komisja.

8.6. Odbiór pogwarancyjny :

- Odbiór pogwarancyjny polega na ocenie robót, które wykonano w związku z koniecznością usunięcia wad stwierdzonych przy odbiorze ostatecznym oraz wad, które powstały w okresie gwarancyjnym.
- Odbiór pogwarancyjny dokonywany jest na podstawie oceny wizualnej obiektu z uwzględnieniem zasad odbioru ostatecznego.
- Okres gwarancji powinien być podany w umowie.

9. Rozliczenie robót towarzyszących i tymczasowych oraz podstawa płatności.

9.1 Roboty towarzyszące i tymczasowe

Definicję robót towarzyszących i tymczasowych podano w pkt. 1.3

9.2. Ustalenia ogólne.

9.2.1 Co obejmuje cena.

- Podstawą płatności może być cena jednostkowa (za jednostkę obmiarową) skalkulowaną przez Wykonawcę dla danej pozycji ślepego kosztorysu (przedmiaru robót scalonych) lub cena ryczałtowa za całość robót.
- Cena jednostkowa musi uwzględniać wszystkie czynności związane z wykonaniem elementu budowlanego zgodnie z dokumentacją projektową, ST, umową
- Cena ryczałtowa musi uwzględniać wszystkie czynności związane z wykonaniem całej budowlanej zgodnie z dokumentacją projektową, ST, umową.

Cena jednostkowa/ Cena ryczałtowa obejmuje:

- robociznę bezpośrednią,
- wartość zużytych materiałów wraz z kosztami ich zakupu, dostawy, pozyskania
- wartość pracy sprzętu (każdorazowo: dowóz, wywóz, przewóz, wyładunek na terenie budowy i poza nim) wraz z kosztami jednorazowymi (sprowadzenie sprzętu na plac budowy i z powrotem, montaż i demontaż na stanowisku pracy),

- zysk kalkulacyjny zawierający ewentualne ryzyko Wykonawcy z tytułu innych wydatków, które mogą być poniesione w czasie realizacji robót i w okresie gwarancyjnym,
- podatki obliczone zgodnie z obowiązującymi przepisami,
- koszty pośrednie, w skład, których wchodzi:
 - **Koszty własne:** płace personelu, kierownictwa budowy, pracowników nadzoru; wszelkie ubezpieczenia, koszty za zniszczenia; urządzenia i eksploatacji zaplecza budowy (w tym doprowadzeniu energii i wody, budowy dróg dojazdowych, itp.), koszty oznakowania robót, wydatki związane z BHP i Ppoż., koszt usług obcych na rzecz budowy, opłaty za dzierżawę zaplecza budowy, placów i bocznicy, koszt ekspertyz dotyczących wykonanych robót oraz koszty zarządu przedsiębiorstwa Wykonawcy, amortyzacja, koszty przeglądów sprzętu, napraw i konserwacji i inne
 - **Koszty związane z umową** - Koszt dostosowania się do wymagań warunków umowy i wymagań ogólnych zawartych w D-M-00.00.00 a nie wyszczególnione w kosztorysie ślepym.
 - **Koszty związane z robotami,** koszty robót przygotowawczych (np. inwentaryzacja, niwelacja, zabezpieczenie drzew, utrzymanie czystości nawierzchni dróg na wyjazdach z placu budowy), koszty odwodnienia (pompowanie, drenaże tymczasowe itp.), szalunków, koszty składowania na wysypie materiałów z rozbiórki i robót ziemnych, koszty geodezyjne (inne niż wytyczenie punktów głównych i reperów oraz wykonania dokumentacji powykonawczej), budowa objazdów i przejazdów innych niż przewiduje się w projekcie organizacji ruchu tymczasowego (zakres robót opisano pkt 9.2.2), koszty opracowań przedwykonawczych (np. PZJ, ochrona znaków geodezyjnych) i powykonawczych (np. dokumentacja powykonawcza inna niż wymieniona w ST 01.01.01), koszty poniesione na pomiary i badania, aktualizacja, uzgodnienie i wdrożenie organizacji ruchu docelowego (w trakcie trwania budowy lub przed jej rozpoczęciem) oraz inne.

Cena jednostkowa zaproponowana przez Wykonawcę w kosztorysie ofertowym za dany element budowlany jest ostateczna i wyklucza możliwość żądania dodatkowej zapłaty za wykonanie robót objętych daną pozycją kosztorysową za wyjątkiem przypadków omówionych w warunkach umowy.

W przypadku wystąpienia robót dodatkowych, tj. takich których nie można było przewidzieć w trakcie wykonania projektu, specyfikacje techniczne oraz dokumentacja rozliczeniowa winna być wykonana wg odrębnej umowy, chyba, że umowa przewiduje sposób rozliczenia robót dodatkowych.

Dodatkowe specyfikacje techniczne bądź dokumentację projektową winien wykonać Projektant za dodatkową odpłatnością.

W/w dokumenty mogą być sporządzone przez Wykonawcę w porozumieniu z Inżynierem Budowy i po uzyskaniu akceptacji rozwiązań przez Projektanta. Koszty wykonania dokumentacji ponosi Zamawiający.

9.2.2 Budowa, utrzymanie i likwidacja objazdów lub/i przejazdów obejmuje:

- ustawienie tymczasowego oznakowania i oświetlenia zgodnie z wymaganiami bezpieczeństwa ruchu
- konstrukcję tymczasowej nawierzchni, ramp, chodników, krawężników, barier, oznakowań i drenażu,
- tymczasową przebudowę urządzeń obcych.
- oczyszczanie, przestawienie, przykrycie i usunięcie tymczasowych oznakowań pionowych, poziomych, barier i świateł – nie dotyczy oznakowania przedmiarowanego
- utrzymanie płynności ruchu publicznego.
- usunięcie wbudowanych materiałów i oznakowania,
- doprowadzenie terenu do stanu pierwotnego.

Jeżeli Zamawiający nie zadecyduje inaczej, to Wykonawca jest odpowiedzialny za:

- opracowanie i zatwierdzenie projektu organizacji ruchu tymczasowego jeśli takiego nie ma
- wdrożenie, utrzymanie organizacji ruchu wg dokumentacji projektowej
- przeprowadzenie robót w sposób połowkowy
- aktualizacja projektu przez cały okres trwania budowy i uzgodnienie projektu w właściwych jednostkami
- powiadamianie właściwych jednostek o zmianach organizacji ruchu
- wdrożenie postanowień ST 00.00.00 dotyczące organizacji ruchu tymczasowego.

Założono, że czynności i materiały związane z organizacją ruchu na czas trwania budowy stanowią koszty ryczałtowe i winny być uwzględnione przez Zamawiającego jako osobna pozycja cenowa.

Wymagania dla oznakowania pionowego i poziomego dla organizacji ruchu docelowego opisano w ST D-07.01.01 oraz D-07.02.01. W przypadku organizacji ruchu tymczasowego specyfikacje te można zastosować pod warunkiem, jeśli oznakowanie będzie oznakowaniem nowym.

Na etapie postępowania przetargowego Zamawiający może zmienić kryterium zakwalifikowania wymienionych powyżej kosztów i zażądać odrębnej wyceny jednostkowej bądź może zdecydować o niekwalifikowaniu kosztów do kosztów robót budowlanych.

9.3. Zakres wyznaczenia i/lub odtworzenia trasy w terenie oraz zabezpieczenia i odtworzenia punktu osnowy geodezyjnej.

Zakres robót przypadający na wyznaczenie i /lub odtworzenie 1 km trasy w terenie obejmuje:

- wyznaczenie punktów głównych osi trasy i punktów wysokościowych (reperów)
- uzupełnienie osi trasy dodatkowymi punktami,
- wyznaczenie dodatkowych punktów wysokościowych,
- wyznaczenie przekrojów poprzecznych z ewentualnym wytyczeniem dodatkowych przekrojów,
- wyznaczenie urządzeń infrastruktury drogowej i urządzeń podziemnych
- wykonanie pomiarów bieżących w miarę postępu robót, zgodnie z Dokumentacją Projektową.
- zastabilizowanie punktów w sposób trwały, ochrona ich przed zniszczeniem i oznakowanie ułatwiające odszukanie i ewentualne odtworzenie.
- opracowanie szkiców z pomiarów,
- zabezpieczenie i odtworzenie punktów osnowy geodezyjnej,
- wykonanie geodezyjnej dokumentacji powykonawczej (w tym aktualizacja mapy zasadniczej i ewidencji), zrealizowanej inwestycji opisanej w niniejszej ST- dotyczy wszystkich branż.

10. PRZEPISY ZWIĄZANE

- Ustawa z dnia 07 lipca 1994 r. – Prawo budowlane. Obwieszczenie Marszałka Sejmu RP z dnia 21.11.2003 r. (Jednolity tekst Dz.U.03.207.2016 z późn zm).
- Rozporządzenie Ministra Gospodarki Przestrzennej i Budownictwa z dnia 21.02.1995 r. w sprawie rodzaju i zakresu opracowań geodezyjno – kartograficznych oraz czynności geodezyjnych obowiązujących w budownictwie. (Dz.U.95.25.133)
- Rozporządzenie Ministra Infrastruktury z dnia 26.06.2002 r. w sprawie dziennika budowy, montażu i rozbiórki, tablicy informacyjnej oraz ogłoszenia zawierającego dane dotyczące bezpieczeństwa pracy i ochrony zdrowia. (Dz.U.02.108.953)
- Rozporządzenie Ministra Infrastruktury z dnia 23.06.2003 r. w sprawie informacji dotyczącej bezpieczeństwa i ochrony zdrowia oraz planu bezpieczeństwa i ochrony zdrowia. (Dz.U.03.120.1126)
- Ustawa z dnia 16 kwietnia 2004 r. o wyrobach budowlanych. (Dz.U.04.92.881)
- Rozporządzenie Ministra Infrastruktury z dnia 11.08.2004 r. w sprawie sposobów deklarowania zgodności wyrobów budowlanych oraz sposobu znakowania ich znakiem budowlanym. (Dz.U.04.198.2041)
- Rozporządzenie Ministra Infrastruktury z dnia 14.10.2004 r. w sprawie europejskich aprobat technicznych oraz polskich jednostek organizacyjnych upoważnionych do ich wydawania. (Dz.U.04.237.2375)
- Rozporządzenie Ministra Infrastruktury z dnia 8.11.2004 r. w sprawie aprobat technicznych oraz jednostek organizacyjnych upoważnionych do ich wydawania. (Dz.U.04.249.2497)
- Ustawa z dnia 17.05.1989 r. – Prawo geodezyjne i kartograficzne. Jednolity tekst: (Dz.U.00.100.1086)
- Rozporządzenie Ministra Spraw Wewnętrznych i Administracji z dnia 17.05.1999 r. w sprawie określenia rodzajów materiałów stanowiących państwowy zasób geodezyjny i kartograficzny, sposobu i trybu gromadzenia i wyłączenia z zasobu oraz udostępniania zasobu- (Dz.U.99.49.493)
- Rozporządzenie Ministra Rozwoju Regionalnego i Budownictwa z dnia 2.04.2001 r. w sprawie geodezyjnej ewidencji sieci uzbrojenia terenu oraz zespołów uzgadniania dokumentacji projektowej- (Dz.U.01.38.455)
- Ustawa z dnia 26 czerwca 1974 r. – Kodeks pracy. (dział dziesiąty dot. BHP) Jednolity tekst: (Dz.U.98.21.94)
- Rozporządzenie Ministra Komunikacji oraz Administracji Gospodarki Terenowej i Ochrony Środowiska z dnia 10.02.1977 r. w sprawie bezpieczeństwa i higieny pracy przy wykonywaniu robót drogowych i mostowych (Dz.U.77.7.30)
- Ustawa z dnia 24.08.1991 r. o ochronie przeciwpożarowej. Jednolity tekst (Dz.U.02.147.1229)
- Ustawa z dnia 21.12.2000 r. o dozorcze technicznym. (Dz.U.00.122.1321)
- Ustawa z dnia 21.03.1985 r. o drogach publicznych. Jednolity tekst (Dz.U.04.204.2086)
- Ustawa z dnia 23.07.2003 r. o ochronie zabytków i opiece nad zabytkami. (Dz.U.03.162.1568)

- Ustawa z dnia 30.08.2002 r. o systemie oceny zgodności. Jednolity tekst Dz.U.04.204.2087
- Ustawa o odpadach z dnia 27 kwietnia 2001 (Dz.U. Nr 01.62.628)
- Ustawa z dnia 29 stycznia 2004 r. – Prawo zamówień publicznych (Dz. U. Nr 19, poz. 177)
- Ustawa z dnia 27 kwietnia 2001 r. – Prawo ochrony środowiska (Dz. U. Nr 62, poz. 627 z późn zm.)
- Rozporządzenie Ministra Infrastruktury z dnia 2 grudnia 2002 r.- w sprawie systemów oceny zgodności wyrobów budowlanych oraz sposobu ich oznaczania znakowaniem CE (Dz. U. Nr 209, poz. 1779)
- Rozporządzenie Ministra Pracy i Polityki Społecznej z dnia 26 września 1997 r. w sprawie ogólnych przepisów bezpieczeństwa i higieny pracy (Dz.U. Nr 169, poz. 1650)
- Rozporządzenie Ministra Infrastruktury z dnia 6 lutego 2003 r. – w sprawie bezpieczeństwa i higieny pracy podczas wykonywania robót budowlanych (Dz. U. Nr 47, poz. 401)
- Rozporządzenie Ministra Infrastruktury z dnia 23 czerwca 2003 r. – w sprawie informacji dotyczącej bezpieczeństwa i ochrony zdrowia oraz planu bezpieczeństwa i ochrony zdrowia (Dz. U. Nr 120, poz.1126)
- Rozporządzenie Ministra Infrastruktury z dnia 2 września 2004 r. – w sprawie szczegółowego zakresu i formy dokumentacji projektowej, specyfikacji technicznych wykonania i odbioru robót budowlanych oraz programu funkcjonalno – użytkowego (Dz. U. Nr 202, poz. 2072)
- Rozporządzenie Ministra Infrastruktury z dnia 11 sierpnia 2004 r. – w sprawie sposobu deklarowania wyrobów budowlanych oraz sposobu znakowania ich znakiem budowlanym (Dz. U. Nr 198, poz. 2041)
- Rozporządzenie Ministra Infrastruktury z dnia 27 sierpnia 2004 r.- zmieniające rozporządzenie w sprawie dziennika budowy, montażu i rozbiórki, tablicy informacyjnej oraz ogłoszenia zamawiającego dane dotyczące bezpieczeństwa i ochrony zdrowia (Dz. U. Nr 198, poz. 2042)

10.1 Instrukcje i akty związane z obsługą geodezyjną

1. Instrukcja techniczna 0-1. Ogólne zasady wykonywania prac geodezyjnych.
2. Instrukcja techniczna G-3. Geodezyjna obsługa inwestycji, GUGiK-1979.
3. Instrukcja techniczna G-l. Geodezyjna osnowa pozioma, GUGiK-1978.
4. Instrukcja techniczna G-2. Wysokościowa osnowa geodezyjna, GUGiK-1983.
5. Instrukcja techniczna G-4. Pomiary sytuacyjne i wysokościowe, GUGiK-1979.
6. Wytoczne techniczne G-3.2. Pomiary realizacyjne, GUGiK-1983.
7. Wytoczne techniczne G-3.1. Osnowy realizacyjne, GUGiK-1
8. Prawo geodezyjne i kartograficzne - ustawa z dnia 17.05.1989. Jednolity tekst Dz.U.05.240.2027

10.2 Normy

Normy podano w przepisach związanych w specyfikacjach szczegółowych .

*Uwaga: Powyższe akty prawne mogą być nieaktualne. Mając na myśli słowo „Ustawy” należy je łączyć odpowiednimi aktami wykonawczymi dotyczącymi wykonania i odbioru robót budowlanych
Z uwagi na znaczną ilość zmian w zakresie Polskich Norm oraz zmiany w prawodawstwie wszystkie roboty należy prowadzić zgodnie z normami i przepisami prawnymi obowiązującymi w momencie wykonywania robót budowlanych*

SPECYFIKACJA TECHNICZNA WYKONANIA I ODBIORU ROBÓT BUDOWLANYCH

D-01.01.01

- Odtworzenie trasy i punktów wysokościowych

1. Wstęp

Ilekczo w tekście będzie mowa o specyfikacji technicznej (st) bądź o szczegółowej specyfikacji technicznej (sst) bądź o ogólnej specyfikacji technicznej (ost) należy przez to rozumieć specyfikacje techniczną wykonania i odbioru robót budowlanych (STWiORB).

1.1 Przedmiot ST

Przedmiotem niniejszej specyfikacji technicznej są wymagania dotyczące wykonania i odbioru robót wymienionych w punkcie 1.3. związanych z odtworzeniem trasy drogowej i jej punktów wysokościowych w ramach **Przebudowy odcinka drogi gminnej na trasie Bezrzecze – Redlica (dz. nr 71 dr obr. Bezrzecze 0001, dz. nr 24 dr i 5/12, obr. Redlica) gmina Dobra, powiat policki – ETAP I i II**

1.2 Zakres stosowania ST

Specyfikacja techniczna jest stosowana jako dokument umowy i przetargowy przy realizacji robót wymienionych w punkcie 1.1.

1.3 Zakres robót objętych ST.

Roboty, których dotyczą Specyfikacje obejmują wszystkie czynności umożliwiające i mające na celu wytyczenie przebiegu trasy drogowej w terenie równinnym zgodnie z Dokumentacją Projektową.

W zakres robót pomiarowych, związanych z wytyczeniem trasy i punktów wysokościowych wchodzi:

- a) sprawdzenie wytyczenia sytuacyjnego i wysokościowego punktów głównych osi trasy i punktów wysokościowych,
- b) uzupełnienie osi trasy dodatkowymi punktami,
- c) wyznaczenie dodatkowych punktów wysokościowych,
- d) wytyczenie przekrojów poprzecznych, z ewentualnym wytyczeniem dodatkowych przekrojów,
- e) zastabilizowanie punktów w sposób trwały, ochrona ich przed zniszczeniem oraz oznakowanie w sposób ułatwiający odszukanie i ewentualne odtworzenie.

1.4 Określenia podstawowe.

Stosowane określenia podstawowe są zgodne z obowiązującymi, odpowiednimi polskimi normami oraz z definicjami podanymi w ST D-M-00.00.00 „Wymagania ogólne” pkt 1.4.

Punkty główne trasy - punkty załamania osi trasy, punkty kierunkowe oraz początkowy i końcowy punkt trasy.

1.5 Ogólne wymagania dotyczące robót.

Ogólne wymagania dotyczące robót podano w ST D-M-00.00.00 „Wymagania ogólne” pkt 1.5.

2. MATERIAŁY

Do utrwalenia punktów głównych trasy należy stosować pale drewniane z gwoździem lub prętem stalowym, słupki betonowe albo rury metalowe o długości około 0,50 metra. Pale drewniane umieszczone w sąsiedztwie punktów załamania trasy w czasie ich stabilizacji powinny mieć średnice 0,15 ÷ 0,20 m i długość 1,5 ÷ 1,7 m. Do stabilizacji pozostałych punktów należy stosować paliki drewniane o długości około 0,30 m i średnicy 0,05 ÷ 0,08 m. Świadki wbijane obok palików osiowych powinny mieć długość około 0,50 m i przekrój prostokątny.

3. SPRZĘT

Do odtworzenia trasy i punktów wysokościowych należy stosować następujący sprzęt:

- teodolity lub tachimetry,
- niwelatory,
- dalmierze,
- tyczki,
- łąty,
- taśmy stalowe.

Sprzęt stosowany do odtworzenia trasy i punktów głównych powinien gwarantować uzyskanie wymaganej dokładności pomiaru.

4. TRANSPORT.

Można używać dowolne środki transportu do przewozu materiałów używanych w robotach przygotowawczych.

5. WYKONANIE ROBÓT.

5.1 Ustalenia ogólne

Prace pomiarowe powinny być wykonane zgodnie z obowiązującymi Instrukcjami GUGiK. W oparciu o materiały dostarczone przez Inżyniera Budowy Wykonawca powinien przeprowadzić obliczenia i pomiary geodezyjne niezbędne do szczegółowego wytyczenia robót. Prace pomiarowe powinny być wykonane przez osoby posiadające odpowiednie kwalifikacje i uprawnienia. Wykonawca ponosi odpowiedzialność za następstwa niezgodności wykonanych robót z Dokumentacją Projektową, ST oraz zmianami wprowadzonymi w nich zawczasu przez Inżyniera Budowy.

Wykonawca powinien natychmiast poinformować Inżyniera Budowy o jakichkolwiek błędach wykrytych w wytyczeniu punktów głównych trasy i (lub) reperów roboczych. Błędy te powinny być usunięte na koszt Zamawiającego.

Wykonawca powinien sprawdzić czy rzędne terenu określone w Dokumentacji Projektowej są zgodne z rzeczywistymi rzędnymi terenu. Jeżeli Wykonawca stwierdzi, że rzeczywiste rzędne terenu istotnie różnią się od rzędnych określonych w Dokumentacji Projektowej to powinien powiadomić o tym Inżyniera Budowy. Ukształtowanie terenu w takim rejonie nie powinno być zmieniane przed podjęciem odpowiedniej decyzji przez Inżyniera Budowy. Wszystkie roboty dodatkowe, wynikające z różnic rzędnych terenu podanych w Dokumentacji Projektowej i rzędnych rzeczywistych, akceptowane przez Inżyniera Budowy, zostaną wykonane na koszt Zamawiającego. Zaniechanie powiadomienia Inżyniera Budowy oznacza, że roboty dodatkowe w takim przypadku obciążą Wykonawcę.

Wszystkie roboty, które bazują na pomiarach Wykonawcy nie mogą być rozpoczęte przed zaakceptowaniem wyników pomiarów przez Inżyniera Budowy. Punkty główne trasy i punkty pośrednie osi trasy muszą być zaopatrzone w oznaczenia określające w sposób wyraźny i jednoznaczny charakterystykę i położenie tych punktów. Forma i wzór tych oznaczeń powinny być zaakceptowane przez Inżyniera Budowy.

Wykonawca jest odpowiedzialny za ochronę wszystkich punktów pomiarowych i ich oznaczeń w czasie trwania robót. Jeżeli znaki pomiarowe przekazane przez Zamawiającego zostaną zniszczone przez Wykonawcę świadomie lub wskutek zaniedbania, a ich odtworzenie jest konieczne do dalszego prowadzenia robót, to zostaną one odtworzone na koszt Wykonawcy. Wszystkie pozostałe prace pomiarowe konieczne dla prawidłowej realizacji robót należą do obowiązków Wykonawcy.

5.2 Sprawdzenie wyznaczenia punktów głównych trasy i punktów wysokościowych

Punkty wierzchołkowe trasy i inne punkty główne do tyczenia powinny być zastabilizowane w sposób trwały, przy użyciu pali drewnianych lub słupków betonowych, a także dowiązane do punktów pomocniczych, położonych poza granicą robót ziemnych. Maksymalna odległość pomiędzy punktami głównymi na odcinkach prostych nie może przekraczać 500 m.

Maksymalna odległość między reperami roboczymi wzdłuż trasy drogowej w terenie płaskim powinna wynosić 500 metrów, natomiast w terenie falistym powinna być odpowiednio zmniejszona, zależnie od jego konfiguracji. Repery robocze Wykonawca zobowiązany jest założyć poza granicami robót związanych z wykonaniem trasy drogowej i obiektów towarzyszących. Jako repery robocze można wykorzystać punkty stałe na stabilnych, istniejących budowlach wzdłuż trasy drogowej. O ile brak takich punktów, repery robocze należy założyć w postaci słupków betonowych lub grubych kształtowników stalowych, osadzonych w gruncie w sposób wykluczający osiadanie.

Rzędne reperów roboczych należy określać z taką dokładnością, aby średni błąd niwelacji po wyrównaniu był mniejszy niż 4 mm/km stosując niwelację podwójną w nawiązaniu do reperów państwowych. Repery robocze powinny być wyposażone w dodatkowe oznaczenia, zawierające wyraźne i jednoznaczne określenie nazwy reperu i jego rzędnej.

5.3 Odtworzenie osi trasy

Tyczenie osi trasy należy wykonać w oparciu o Dokumentację Projektową oraz inne dane geodezyjne przekazane przez Inżyniera Budowy, przy wykorzystaniu sieci poligonizacji państwowej. Oś trasy powinna być wyznaczona w punktach głównych i w punktach pośrednich w odległości zależnej od charakterystyki terenu i ukształtowania trasy, lecz nie rzadziej, niż co 50 metrów.

Dopuszczalne odchylenie sytuacyjne wytyczonej osi trasy w stosunku do Dokumentacji Projektowej nie może być większe niż 5 cm. Rzędne punktów osi należy wyznaczyć z dokładnością do 1 cm w stosunku do rzędnych określonych w Dokumentacji Projektowej.

Do utrwalenia osi trasy w terenie należy użyć odpowiednich pali drewnianych lub rur metalowych. Usunięcie pali z osi trasy jest dopuszczalne tylko wówczas, gdy Wykonawca robót zastąpi je odpowiednimi palami po obu stronach osi, umieszczonymi poza granicą robót.

5.4 Wyznaczenie przekrojów poprzecznych

Wyznaczenie przekrojów poprzecznych obejmuje wyznaczenie poszerzonych konturów nasypów polegające na oznaczeniu w terenie krawędzi podstawy nasypu z terenem oraz konturów nasypów i powinno być wykonywane zgodnie z Dokumentacją Projektową oraz w miejscach wymagających uzupełnienia dla poprawnego przeprowadzenia robót i zaakceptowanych przez Inżyniera Budowy.

Do wyznaczania krawędzi nasypów należy stosować dobrze widoczne paliki lub wiechy. Wiechy należy stosować w przypadku nasypów o wysokości przekraczającej 1 metr. Odległość między palikami lub wiechami należy dostosować do ukształtowania terenu oraz geometrii trasy drogowej. Odległość ta, co najmniej powinna odpowiadać odstępowi kolejnych przekrojów poprzecznych. Profilowanie przekrojów poprzecznych musi umożliwiać wykonanie nasypów o kształcie zgodnym z Dokumentacją Projektową.

6. KONTROLA JAKOŚCI ROBÓT.

Kontrolę jakości prac pomiarowych związanych z odtworzeniem trasy i punktów wysokościowych należy prowadzić według ogólnych zasad określonych w instrukcjach i wytycznych GUGiK.

7. PRZEDMIAR I OBMIAR ROBÓT

Jednostką obmiaru i przedmiarową robót związanych z odtworzeniem (wyznaczeniem) trasy w terenie jest 1 km (kilometr) trasy drogowej (chodnika).

8. ODBIÓR ROBÓT

Odbiór robót związanych z odtworzeniem trasy w terenie następuje na podstawie szkiców i dzienników pomiarów geodezyjnych lub protokołu z kontroli geodezyjnej, które Wykonawca przedkłada Inżynierowi Budowy.

9. PODSTAWA PŁATNOŚCI

Płatność za 1 km (kilometr) należy przyjmować na podstawie szkiców i dzienników pomiarów geodezyjnych lub protokołu z kontroli geodezyjnej.

Cena jednostkowa wykonania Robót obejmuje:

- dostarczenie materiałów pomocniczych,
- sprawdzenie wyznaczenia punktów głównych osi trasy i punktów wysokościowych,
- uzupełnienie osi trasy dodatkowymi punktami,
- wyznaczenie dodatkowych punktów wysokościowych,
- wyznaczenie przekrojów poprzecznych z ewentualnym wytyczeniem dodatkowych przekrojów,
- zastabilizowanie punktów w sposób trwały, ochrona ich przed zniszczeniem i oznakowanie ułatwiające, odszukanie i ewentualne odtworzenie.

10. PRZEPISY ZWIĄZANE

10.1. Normy

PN-S-02205:1998 Drogi samochodowe. Roboty ziemne. Wymagania i badania.

10.2. Inne dokumenty

Ustawa z 17.05.1989 - Prawo geodezyjne i kartograficzne (Dz. U. Nr 30, poz. 163 z późniejszymi zmianami).

Wykonanie i odbiór robót ziemnych dla dróg szybkiego ruchu., IBD i M, Warszawa, 1978.

Instrukcja techniczna 0-1. Ogólne zasady wykonywania prac geodezyjnych.

Instrukcja techniczna G-3. Geodezyjna obsługa inwestycji, Główny Urząd Geodezji i Kartografii, Warszawa, 1979.

Instrukcja techniczna G-1. Geodezyjna osnowa pozioma, GUGiK, 1978.

Instrukcja techniczna G-2. Wysokościowa osnowa geodezyjna, GUGiK, 1983.

Instrukcja techniczna G-4. Pomiary sytuacyjne i wysokościowe, GUGiK, 1979.

Wytyczne techniczne G-3.2. - Pomiary realizacyjne, GUGiK, 1983.

Wytyczne techniczne G-3.1. - Osnowy realizacyjne, GUGiK, 1983.

SPECYFIKACJA TECHNICZNA WYKONANIA I ODBIORU ROBÓT BUDOWLANYCH

D-01.02.01

- **Usunięcie drzew i krzaków**

1. **Wstęp**

Ilekcją w tekście będzie mowa o specyfikacji technicznej (st) bądź o szczegółowej specyfikacji technicznej (sst) bądź o ogólnej specyfikacji technicznej (ost) należy przez to rozumieć specyfikacje techniczną wykonania i odbioru robót budowlanych (STWiORB).

1.1 **Przedmiot ST**

Przedmiotem niniejszej specyfikacji technicznej są wymagania dotyczące wykonania i odbioru robót wymienionych w punkcie 1.3. związanych z **Przebudową odcinka drogi gminnej na trasie Bezrzecze – Redlica (dz. nr 71 dr obr. Bezrzecze 0001, dz. nr 24 dr i 5/12, obr. Redlica) gmina Dobra, powiat policki – ETAP I i II**

1.2 **Zakres stosowania ST**

Specyfikacja techniczna jest stosowana jako dokument umowy i przetargowy przy realizacji robót wymienionych w punkcie 1.1.

1.3 **Zakres robót objętych ST.**

Ustalenia zawarte w niniejszej specyfikacji dotyczą zasad prowadzenia robót związanych z usunięciem drzew i krzaków, wykonywanych w ramach robót przygotowawczych.

1.4 **Określenia podstawowe.**

Stosowane określenia podstawowe są zgodne z obowiązującymi, odpowiednimi polskimi normami oraz z definicjami podanymi w ST D-M-00.00.00 „Wymagania ogólne” pkt 1.4.

1.5 **Ogólne wymagania dotyczące robót.**

Ogólne wymagania dotyczące robót podano w ST D-M-00.00.00 „Wymagania ogólne” pkt 1.5.

2. **MATERIAŁY**

Materiał do zasypania dołów po usuniętych korzeniach (np. piasek, grunt wg wymagań specyfikacji dotyczącej robót ziemnych). Materiał w zależności od rodzaju i zastosowania winien spełniać wymagania PN-EN 13242:2004, PN-88/B-04481, PN-S-02205:1998 lub innych wynikających z tych norm,

3. **SPRZĘT**

3.1. **Ogólne wymagania dotyczące sprzętu**

Ogólne wymagania dotyczące sprzętu podano w ST D-M-00.00.00 „Wymagania ogólne” pkt 3.

3.2. **Sprzęt do usuwania drzew i krzaków**

Do wykonywania robót związanych z usunięciem drzew i krzaków należy stosować:

- piły mechaniczne,
- specjalne maszyny przeznaczone do karczowania pni oraz ich usunięcia z pasa drogowego,
- spycharki,
- koparki lub ciągniki ze specjalnym osprzętem do prowadzenia prac związanych z wyrębem drzew.

4. **TRANSPORT.**

4.1. **Ogólne wymagania dotyczące transportu**

Ogólne wymagania dotyczące transportu podano w ST D-M-00.00.00 „Wymagania ogólne” pkt 4.

4.2. **Transport pni i karpiny**

Pnie, karpinę oraz gałęzie należy przewozić transportem samochodowym.

Pnie przedstawiające wartość jako materiał użytkowy (np. budowlany, meblarski itp.) powinny być transportowane w sposób nie powodujący ich uszkodzeń.

5. **WYKONANIE ROBÓT.**

5.1. **Ogólne zasady wykonania robót**

Ogólne zasady wykonania robót podano w ST D-M-00.00.00 „Wymagania ogólne” pkt 5.

5.2 Zasady oczyszczania terenu z drzew i krzaków

Roboty związane z usunięciem drzew i krzaków obejmują wycięcie i wykarczowanie drzew i krzaków, wywiezienie pni, karpiny i gałęzi poza teren budowy na wskazane miejsce, zasypianie dołów oraz ewentualne spalanie na miejscu pozostałości po wykarczowaniu.

Teren pod budowę drogi w pasie robót ziemnych, w miejscach dokopów i w innych miejscach wskazanych w dokumentacji projektowej, powinien być oczyszczony z drzew i krzaków.

Zgoda na prace związane z usunięciem drzew i krzaków powinna być uzyskana przez Zamawiającego.

Wycinkę drzew o właściwościach materiału użytkowego należy wykonywać w tzw. sezonie rębnym, ustalonym przez Inżyniera.

W miejscach dokopów i tych wykopów, z których grunt jest przeznaczony do wbudowania w nasypy, teren należy oczyścić z roślinności, wykarczować pnie i usunąć korzenie tak, aby zawartość części organicznych w gruntach przeznaczonych do wbudowania w nasypy nie przekraczała 2%.

W miejscach nasypów teren należy oczyścić tak, aby części roślinności nie znajdowały się na głębokości do 60 cm poniżej niwelety robót ziemnych i linii skarp nasypu, z wyjątkiem przypadków podanych w punkcie 5.3.

Roślinność istniejąca w pasie robót drogowych, nie przeznaczona do usunięcia, powinna być przez Wykonawcę zabezpieczona przed uszkodzeniem. Jeżeli roślinność, która ma być zachowana, zostanie uszkodzona lub zniszczona przez Wykonawcę, to powinna być ona odtworzona na koszt Wykonawcy, w sposób zaakceptowany przez odpowiednie władze.

5.3 Usunięcie drzew i krzaków

Pnie drzew i krzaków znajdujące się w pasie robót ziemnych, powinny być wykarczowane, za wyjątkiem następujących przypadków:

- a) w obrębie nasypów - jeżeli średnica pni jest mniejsza od 8 cm i istniejąca rzędna terenu w tym miejscu znajduje się co najmniej 2 metry od powierzchni projektowanej korony drogi albo powierzchni skarpy nasypu. Pnie pozostawione pod nasypami powinny być ścięte nie wyżej niż 10 cm ponad powierzchnią terenu. Powyższe odstępstwo od ogólnej zasady, wymagającej karczowania pni, nie ma zastosowania, jeżeli przewidziano stopniowanie powierzchni terenu pod podstawę nasypu,
- b) w obrębie wyokrąglenia skarpy wykopu przecinającego się z terenem. W tym przypadku pnie powinny być ścięte równo z powierzchnią skarpy albo poniżej jej poziomu.

Poza miejscami wykopów doły po wykarczowanych pniach należy wypełnić gruntem przydatnym do budowy nasypów i zagęścić, zgodnie z wymaganiami zawartymi w ST D-02.00.00 „Roboty ziemne”.

Doły w obrębie przewidywanych wykopów, należy tymczasowo zabezpieczyć przed gromadzeniem się w nich wody.

Wykonawca ma obowiązek prowadzenia robót w taki sposób, aby drzewa przedstawiające wartość jako materiał użytkowy (np. budowlany, meblarski itp.) nie utraciły tej właściwości w czasie robót.

Młode drzewa i inne rośliny przewidziane do ponownego sadzenia powinny być wykopane z dużą ostrożnością, w sposób który nie spowoduje trwałych uszkodzeń, a następnie zasadzone w odpowiednim gruncie.

5.4 Zniszczenie pozostałości po usuniętej roślinności

Sposób zniszczenia pozostałości po usuniętej roślinności powinien być zgodny z ustaleniami SST lub wskazaniami Inżyniera.

Jeżeli dopuszczono przerobienie gałęzi na korę drzewną za pomocą specjalistycznego sprzętu, to sposób wykonania powinien odpowiadać zaleceniom producenta sprzętu. Nieużyteczne pozostałości po przeróbce powinny być usunięte przez Wykonawcę z terenu budowy.

Jeżeli dopuszczono spalanie roślinności usuniętej w czasie robót przygotowawczych Wykonawca ma obowiązek zadbać, aby odbyło się ono z zachowaniem wszystkich wymogów bezpieczeństwa i odpowiednich przepisów.

Zaleca się stosowanie technologii, umożliwiających intensywne spalanie, z powstawaniem małej ilości dymu, to jest spalanie w wysokich stosach albo spalanie w dołach z wymuszonym dopływem powietrza. Po zakończeniu spalania ogień powinien być całkowicie wygaszony, bez pozostawienia tłących się części.

Jeżeli warunki atmosferyczne lub inne względy zmusiły Wykonawcę do odstąpienia od spalania lub jego przerwania, a nagromadzony materiał do spalania stanowi przeszkodę w prowadzeniu innych prac, Wykonawca powinien usunąć go w miejsce tymczasowego składowania lub w inne miejsce zaakceptowane przez Inżyniera, w którym będzie możliwe dalsze spalanie.

Pozostałości po spalaniu powinny być usunięte przez Wykonawcę z terenu budowy. Jeśli pozostałości po spalaniu, za zgodą Inżyniera, są zakopywane na terenie budowy, to powinny być one układane w warstwach. Każda warstwa powinna być przykryta warstwą gruntu. Ostatnia warstwa powinna być przykryta warstwą gruntu o grubości co najmniej 30 cm i powinna być odpowiednio wyrównana i zagęszczona.

Pozostałości po spaleniu nie mogą być zakopywane pod rowami odwadniającymi ani pod jakimkolwiek obszarami, na których odbywa się przepływ wód powierzchniowych.

6. KONTROLA JAKOŚCI ROBÓT.

6.1. Ogólne zasady kontroli jakości robót

Ogólne zasady kontroli jakości robót podano w ST D-M-00.00.00 „Wymagania ogólne” pkt 6.

6.2. Kontrola robót przy usuwaniu drzew i krzaków

Sprawdzenie jakości robót polega na wizualnej ocenie kompletności usunięcia roślinności, wykarczowania korzeni i zasypania dołów. Zagęszczenie gruntu wypełniającego doły powinno spełniać odpowiednie wymagania określone w ST D-02.00.00 „Roboty ziemne”.

7. PRZEDMIAR I OBMIAR ROBÓT

Jednostką obmiarowi/przedmiarową robót związanych z usunięciem drzew i krzaków jest:

- dla drzew - sztuka,
- dla krzaków - hektar.

8. ODBIÓR ROBÓT

Odbiorowi robót zanikających i ulegających zakryciu podlega sprawdzenie dołów po wykarczowanych pniach, przed ich zasypaniem.

9. PODSTAWA PŁATNOŚCI

Płatność należy przyjmować na podstawie jednostek obmiarowych według pkt 7.

Cena wykonania robót obejmuje:

- wycięcie i wykarczowanie drzew i krzaków,
- wywiezienie pni, karpiny i gałęzi poza teren budowy lub przerobienie gałęzi na korę drzewną, względnie spalenie na miejscu pozostałości po wykarczowaniu,
- zasypanie dołów,
- uporządkowanie miejsca prowadzonych robót.

10. PRZEPISY ZWIĄZANE

Nie występują.

SPECYFIKACJA TECHNICZNA WYKONANIA I ODBIORU ROBÓT BUDOWLANYCH

D-01.02.02

- Zdjęcie warstwy humusu

1. Wstęp

Ilekcio w tekście będzie mowa o specyfikacji technicznej (st) bądź o szczegółowej specyfikacji technicznej (sst) bądź o ogólnej specyfikacji technicznej (ost) należy przez to rozumieć specyfikacje techniczną wykonania i odbioru robót budowlanych (STWiORB).

1.1 Przedmiot ST

Przedmiotem niniejszej specyfikacji technicznej są wymagania dotyczące wykonania i odbioru robót wymienionych w punkcie 1.3. związanych z **Przebudową odcinka drogi gminnej na trasie Bezzecze – Redlica (dz. nr 71 dr obr. Bezzecze 0001, dz. nr 24 dr i 5/12, obr. Redlica) gmina Dobra, powiat policki – ETAP I i II**

1.2 Zakres stosowania ST

Specyfikacja techniczna jest stosowana jako dokument umowy i przetargowy przy realizacji robót wymienionych w punkcie 1.1.

1.3 Zakres robót objętych ST.

Ustalenia zawarte w niniejszej specyfikacji dotyczą zasad prowadzenia robót związanych ze zdjęciem warstwy humusu wykonywanych w ramach robót przygotowawczych i obejmują:

- zdjęcie warstwy gruntów organicznych (humusu) z powierzchni robót ziemnych;
- uporządkowanie miejsca prowadzenia robót;
- wywiezienie zdjętego humusu na odkład poza teren budowy.

1.4 Określenia podstawowe.

Stosowane określenia podstawowe są zgodne z obowiązującymi, odpowiednimi polskimi normami oraz z definicjami podanymi w ST D-M-00.00.00 „Wymagania ogólne” pkt 1.4.

1.5 Ogólne wymagania dotyczące robót.

Ogólne wymagania dotyczące robót podano w ST D-M-00.00.00 „Wymagania ogólne” pkt 1.5.

2. MATERIAŁY

Nie wsytypują.

3. SPRZĘT

3.1. Ogólne wymagania dotyczące sprzętu

Ogólne wymagania dotyczące sprzętu podano w ST D-M-00.00.00 „Wymagania ogólne” pkt 3.

3.2. Sprzęt do zdjęcia humusu

Do wykonania robót związanych ze zdjęciem warstwy humusu nie nadającej się do powtórnego użycia należy stosować:

- równiarki,
- spycharki,
- łopaty, szpadle i inny sprzęt do ręcznego wykonywania robót ziemnych - w miejscach, gdzie prawidłowe wykonanie robót sprzętem zmechanizowanym nie jest możliwe,
- koparki i samochody samowyładowcze - w przypadku transportu na odległość wymagającą zastosowania takiego sprzętu.

Do wykonania robót związanych ze zdjęciem warstwy humusu nadającej się do powtórnego użycia, należy stosować:

- łopaty i szpadle.

4. TRANSPORT.

4.1. Ogólne wymagania dotyczące transportu

Ogólne wymagania dotyczące transportu podano w ST D-M-00.00.00 „Wymagania ogólne” pkt 4.

4.2. Transport humusu

Humus należy przemieszczać z zastosowaniem równiarek lub spycharek albo przewozić transportem samochodowym. Wybór środka transportu zależy od odległości, warunków lokalnych i przeznaczenia humusu.

5. WYKONANIE ROBÓT.

5.1. Ogólne zasady wykonania robót

Ogólne zasady wykonania robót podano w ST D-M-00.00.00 „Wymagania ogólne” pkt 5.

5.2 Zdjęcie warstwy humusu

Warstwa humusu powinna być zdjęta z przeznaczeniem do późniejszego użycia przy umacnianiu skarp. Zagospodarowanie nadmiaru humusu powinno być wykonane zgodnie z ustaleniami SST lub wskazaniem Inżyniera.

Humus należy zdejmować mechanicznie z zastosowaniem równiarek lub spycharek. W wyjątkowych sytuacjach, gdy zastosowanie maszyn nie jest wystarczające dla prawidłowego wykonania robót, względnie może stanowić zagrożenie dla bezpieczeństwa robót (zmienna grubość warstwy humusu, sąsiedztwo budowli), należy dodatkowo stosować ręczne wykonanie robót, jako uzupełnienie prac wykonywanych mechanicznie.

Warstwę humusu należy zdjąć z powierzchni całego pasa robót ziemnych oraz w innych miejscach określonych w dokumentacji projektowej lub wskazanych przez Inżyniera.

Grubość zdejmowanej warstwy humusu (zależna od głębokości jego zalegania, wysokości nasypu, potrzeb jego wykorzystania na budowie itp.) powinna być zgodna z ustaleniami dokumentacji projektowej, SST lub wskazana przez Inżyniera, według faktycznego stanu występowania. Stan faktyczny będzie stanowił podstawę do rozliczenia czynności związanych ze zdjęciem warstwy humusu.

Zdjęty humus należy składować w regularnych przyzmacach. Miejsca składowania humusu powinny być przez Wykonawcę tak dobrane, aby humus był zabezpieczony przed zanieczyszczeniem, a także najeżdżaniem przez pojazdy. Nie należy zdejmować humusu w czasie intensywnych opadów i bezpośrednio po nich, aby uniknąć zanieczyszczenia gliną lub innym gruntem nieorganicznym.

6. KONTROLA JAKOŚCI ROBÓT.

6.1. Ogólne zasady kontroli jakości robót

Ogólne zasady kontroli jakości robót podano w ST D-M-00.00.00 „Wymagania ogólne” pkt 6.

6.2. Kontrola usunięcia humusu

Sprawdzenie jakości robót polega na wizualnej ocenie kompletności usunięcia humusu.

7. PRZEDMIAR I OBMIAR ROBÓT

Jednostką obmiarową jest m³ (metr sześcienny) zdjętej warstwy humusu.

8. ODBIÓR ROBÓT

Odbioru robót związanych ze zdjęciem warstwy humusu dokonuje Inżynier, po zgłoszeniu robót przez Wykonawcę. Odbiór powinien być przeprowadzony w czasie umożliwiającym przeprowadzenie ewentualnych poprawek bez hamowania postępu robót. Roboty poprawkowe Wykonawca wykonan na własny koszt z terminie ustalonym przez Inżyniera.

9. PODSTAWA PŁATNOŚCI

Płatność należy przyjmować zgodnie z obmiarem, po odbiorze robót.

Cena 1 m³ wykonania robót obejmuje:

- zdjęcie humusu;
- hałdowanie w przyzmy wzdłuż drogi z przeznaczeniem na przemieszczenie;
- odwiezienie humusu na odkład.

10. PRZEPISY ZWIĄZANE

Nie występują.

SPECYFIKACJA TECHNICZNA WYKONANIA I ODBIORU ROBÓT BUDOWLANYCH

D-01.02.04

- Rozbiórka elementów dróg i obiektów.

1. **Wstęp**

Ilekcroć w tekście będzie mowa o specyfikacji technicznej (st) bądź o szczegółowej specyfikacji technicznej (sst) bądź o ogólnej specyfikacji technicznej (ost) należy przez to rozumieć specyfikacje techniczną wykonania i odbioru robót budowlanych (STWiORB).

1.1 **Przedmiot ST**

Przedmiotem niniejszej specyfikacji technicznej są wymagania dotyczące wykonania i odbioru robót związanych z rozbiórką elementów dróg i obiektów wymienionych w pkt 1.3 w ramach **Przebudowy odcinka drogi gminnej na trasie Bezrzecze – Redlica (dz. nr 71 dr obr. Bezrzecze 0001, dz. nr 24 dr i 5/12, obr. Redlica) gmina Dobra, powiat policki – ETAP I i II**

1.2 **Zakres stosowania ST**

Specyfikacja techniczna jest stosowana jako dokument umowy i przetargowy przy realizacji robót wymienionych w punkcie 1.1.

1.3 **Zakres robót objętych ST.**

Ustalenia zawarte w niniejszej specyfikacji dotyczą zasad prowadzenia następujących robót rozbiórkowych:

- rozbiórka nawierzchni mineralno-asfaltowych
- rozbiórka nawierzchni która wymaga przełożenia w celu dostosowania rzędnych nawierzchni nowoprojektowanej z istniejącą
- frezowanie nawierzchni w celu powiązania warstw ścieralnych istniejącej i nowo projektowanej
- rozbiórka nawierzchni z elementów kamiennych i betonowych
- rozbiórka słupków oznakowania pionowego (również do ponownego wbudowania),
- rozbiórka elementów nieczynnego drenażu
- demontaż tarcz znaków w tym również przeznaczonych do ponownego wbudowania,
- demontaż ogrodzeń różnego rodzaju
- demontaż elementów małej architektury w tym wiat itp.
- jw. lecz elementów betonowych np.: fundamentów, oporników, murków
- Innych występujących w dokumentacji projektowej a nie wymienionych w ST.

1.4 **Określenia podstawowe.**

Stosowane określenia podstawowe są zgodne z obowiązującymi, odpowiednimi polskimi normami oraz z definicjami podanymi w ST D-M-00.00.00 „Wymagania ogólne” pkt 1.4.

1.5 **Ogólne wymagania dotyczące robót.**

Ogólne wymagania dotyczące robót podano w ST D-M-00.00.00 „Wymagania ogólne” pkt 1.5.

2. **MATERIAŁY**

- Materiał do zasypiania ew. rowów i dołów po rozbiórkach (np. piasek, grunt wg wymagań specyfikacji dotyczącej robót ziemnych). Materiał w zależności od rodzaju i zastosowania winien spełniać wymagania PN-EN 13242:2004, PN-88/B-04481, PN-S-02205:1998 lub innych wynikających z tych norm,

3. **SPRZĘT**

3.1 **Ogólne wymagania dotyczące sprzętu**

Ogólne wymagania dotyczące sprzętu podano w ST D-M-00.00.00 „Wymagania ogólne” pkt 3.

3.2 **Sprzęt do rozbiórki**

Do wykonania robót związanych z rozbiórką może być wykorzystany sprzęt podany poniżej, lub inny zaakceptowany przez Inżyniera:

- spycharki jeżeli ich wykorzystanie umożliwiają warunki terenowe;
- ładowarki, koparki z właściwym osprzętem;
- frezarki
- samochody ciężarowe;
- małe żurawie
- młoty pneumatyczne;
- piły mechaniczne;
- płyty „stopy” do zagęszczenia
- łopaty, taczki, grabie, szpadle;
- zawiesia, widły do przewożenia palet, łąmy;

- Inny jeśli wykonawca uzna, że jest niezbędny.

4. TRANSPORT.

4.1 Ogólne wymagania dotyczące transportu

Ogólne wymagania dotyczące transportu podano w ST D-M-00.00.00 „Wymagania ogólne” pkt 4

4.2 Transport materiałów i gruzu z rozbiórki

a) Materiał i gruz z rozbiórki można przewozić dowolnym środkiem transportu. Należy zabezpieczyć przewożone materiały przed wysypywaniem z samochodu i pyleniem (dotyczy materiału sypkiego) oraz odpowiednio zabezpieczyć i oznakować elementy ponadgabarytowe lub wystające poza burtę samochodu.

b) W zależności od technologii prowadzonych robót i organizacji pracy na budowie materiały rozbiórkowe mogą być najpierw składowane na odkładzie w celu segregacji (na terenie budowy lub poza nim) a potem wywożone na składowiska (lub inne miejsce wskazane przez Inżyniera) bądź bezpośrednio mogą być wywożone na składowiska. W punkcie 9 założono, że zakres rozbierek elementów dróg i obiektów nie wykorzystywanych ponownie do wbudowania ujmują: załadunek, wywóz i wyładunek na składowisku/wysypisku. Założono, że **koszt składowania i/lub utylizacji materiałów z rozbiórki (1t, 1m³, 1szt lub 1kpl) na składowisku odpadów jest częścią rozbiórki danego elementu / asortymentu robót i nie podlega jednostkowej wycenie.**

c) Miejsce odkładu na terenie budowy lub poza nim wybiera Wykonawca. W przypadku konieczności oszacowania ilości materiału rozbiórkowego (np. zdawanego Zamawiającemu) lub znacznych ilości materiału, Wykonawca wskaże miejsce odkładu w porozumieniu (akceptacji) z Inżynierem Budowy. Materiał przeznaczony do ponownego wbudowania należy przewieźć na zaplecze budowy lub ułożyć w obrębie rozbiórki w miejscu nie kolidującym z prowadzonymi robotami i niezagrażającym osobom trzecim.

d) Ostatecznie materiały z rozbiórki należy wywieźć z odkładu poza teren budowy w miejsce wybrane przez Wykonawcę (składowiska odpadów - wysypiska).

Założono, że:

- Materiał kamienny (np. kostka kamienna) stanowią własność Zamawiającego i takie materiały należy wywieźć i składować na składowisku (magazynie) wskazanym przez Zamawiającego, Oznakowanie i elementy małej architektury ponownie wbudowywane – jak wyżej.
- Wywóz elementów stalowych, żeliwnych, z metali kolorowych innych:
 - **** wazy żeliwne, pokrywy stalowe studni i studzienek, skrzynki i inne z demontażu sieci w drodze złożone w magazynie właściciela (dysponenta) sieci bądź właściciela (zarządcy) materiału lub obiektu.
 - **** elementy stalowe (np. reklamy, ogrodzenia,) oraz inne – montowane przez osoby prywatne – przekazane właścicielowi prywatnemu.

W przypadku gdy właściciel do którego należą zdemontowane w/w elementy (materiały) zrezygnuje bądź ich nie przyjmie, to o dalszym postępowaniu z elementami rozbiórkowymi zadecyduje Inżynier Budowy.

W tym przypadku Wykonawca musi założyć że może stać się właścicielem zdemontowanych i niechcianych elementów (materiałów) i to on będzie odpowiedzialny za wywóz na składowisko odpadów przez siebie wybrane i poniesienie opłat z tytułu utylizacji i/lub składowania.

- Materiał rozbiórkowy tj. gruz betonowy, bitumiczny, destrukcyjny bitumiczny, kruszywa z podbudów, grunt z robót ziemnych, krawężniki (nienadający się do ponownego wykorzystania) inny nie wymieniony powyżej – wywóz na miejsce (składowisko) wskazane przez Wykonawcę i poniesienie kosztów składowania i/lub utylizacji,

e) W przypadku gdy Inżynier Budowy stwierdzi, że niektóre materiały (po przesortowaniu: kostka betonowa, płytki, itp) mogą zostać ponownie użyte np. przy innych inwestycjach Zamawiającego, Wykonawca zobowiązany jest przewieźć je na miejsce wskazane przez Inżyniera lecz nie dalej niż na odległość w, której znajduje się składowisko odpadów wskazane przez Wykonawcę. Sposób rozliczenia za dodatkowe kilometry Zamawiający ustali indywidualnie z Wykonawcą.

- f) Na czas trwania budowy należy zdemontować skrzynki zaworów sieci, przewieźć je na teren zaplecza budowy oraz odpowiednio zabezpieczyć zawory przed uszkodzeniem podczas wykonywania robót.

5. WYKONANIE ROBÓT.

5.1 Ogólne zasady wykonania robót

Ogólne zasady wykonania robót podano w ST D-M-00.00.00 „Wymagania ogólne” pkt 5.

- Do robót rozbiórkowych można przystąpić po uzyskaniu i uprawomocnieniu się decyzji – pozwolenia na rozbiórkę (chyba że na rozbiórkę przyzwolono w pozwoleniu na budowę) oraz zgłoszeniu w ustawowym terminie daty rozpoczęcia prac, wraz z deklaracjami kierownika budowy i inspektora nadzoru,
- W trakcie robót może się okazać konieczny demontaż lub przesunięcie elementów które utrudniają bądź uniemożliwiają bezpośrednie wykonanie robót. Roboty te stanowią prace towarzyszące i tymczasowe i nie podlegają odrębnej wycenie.
- W niektórych przypadkach może się okazać konieczne usunięcie np. kamieni ozdobnych układanych przed posesjami prywatnymi, płotków, ozdób itp. – sposób postępowania z takimi materiałami należy ustalić z właścicielem posesji a w razie jego braku z Inżynierem Budowy.

5.2 Wykonanie robót rozbiórkowych – wymagania ogólne

Roboty rozbiórkowe elementów dróg obejmują usunięcie z terenu budowy wszystkich elementów wymienionych w pkt 1.3, zgodnie z dokumentacją projektową, ST lub wskazanych przez Inżyniera.

Jeśli dokumentacja projektowa nie zawiera dokumentacji inwentaryzacyjnej lub/i rozbiórkowej, Inżynier może polecić Wykonawcy sporządzenie takiej dokumentacji, w której zostanie określony przewidziany odzysk materiałów.

Brak dokumentacji inwentaryzacyjnej bądź rozbiórkowej nie zwalnia Wykonawcy z przeprowadzenia inwentaryzacji (elementów dróg lub obiektów) we własnym zakresie, zwłaszcza w miejscach powiązań nawierzchni istniejącej z nowoprojektowaną

W przypadku prowadzenia robót budowlanych bezpośrednio na terenach posesji prywatnych, bądź ingerujących w posesję prywatną wymagane jest przeprowadzenie szczegółowej inwentaryzacji istniejącego zagospodarowania oraz określenie zakresu wymaganych rozbiórek i demontaży

Uwaga. Niezależnie od tego na jakiej podstawie będą prowadzone roboty (czy w oparciu o projekt budowlany czy też o projekt wykonawczy), zaleca się przeprowadzenie inwentaryzacji na etapie postępowania przetargowego, w celu trafnego i właściwego oszacowania oferty na wykonanie robót rozbiórkowych.

Przed wejściem na teren działki, a w szczególności na teren posesji prywatnych, Wykonawca winien uzyskać zgodę właściciela na wejście na teren, jeśli działka nie podlega wywłaszczeniu na podstawie obowiązujących aktów prawnych bądź uprawomocnionych decyzji.

Przy dokonywaniu inwentaryzacji wskazana jest obecność Inżyniera Budowy oraz właściciela /użytkownika posesji jeśli rozbiórka jego dotyczy.

Uzgodniony zakres rozbiórek /demontaży winien być protokolarnie spisany

Przed rozpoczęciem robót rozbiórkowych należy uprzątnąć teren budowy z ewentualnych zanieczyszczeń chemicznych i materialnych tj. dzikich wysypisk.

Roboty rozbiórkowe można wykonywać mechanicznie lub ręcznie zależnie od zasięgu i wielkości robót oraz wskazań Inżyniera Budowy, przy czym należy zachować przepisy BHP

Doły (wykopy) powstałe po rozbiórce elementów dróg i obiektów znajdujące się w miejscach, gdzie zgodnie z dokumentacją projektową będą wykonane wykopy drogowe, powinny być tymczasowo zabezpieczone. W szczególności należy zapobiec gromadzeniu się w nich wody opadowej. W razie potrzeby należy wodę odpompowywać ew. założyć tymczasowe odwodnienie uzgodnione z Inżynierem Budowy.

Doły w miejscach, gdzie nie przewiduje się wykonania wykopów drogowych należy wypełnić, warstwami, odpowiednim gruntem do poziomu otaczającego terenu i zagęścić zgodnie z wymaganiami określonymi w ST dotyczącej wykonania robót ziemnych i profilowania koryta.

5.3 Frezowanie nawierzchni

Należy stosować frezarki drogowe umożliwiające frezowanie nawierzchni asfaltowej na zimno na określoną głębokość.

Frezarka powinna być sterowana elektronicznie i zapewniać zachowanie wymaganej równości oraz pochyleń poprzecznych i podłużnych powierzchni po frezowaniu. Do małych robót Inżynier może dopuścić frezarki sterowane mechanicznie.

Szerokość bębna frezującego powinna być dobrana zależnie od zakresu robót. Przy lokalnych naprawach szerokość bębna może być dostosowana do szerokości skrawanych elementów nawierzchni. Przy frezowaniu całej jezdni szerokość bębna skrawającego powinna być co najmniej równa 500 mm

Przy dużych robotach frezarki muszą być wyposażone w przenośnik sfrezowanego materiału, podający go z jezdni na środki transportu.

Przy frezowaniu warstw asfaltowych na głębokość ponad 50 mm, z przeznaczeniem odzyskanego materiału do recyklingu na gorąco w otaczarce, zaleca się frezowanie współbieżne, tzn. takie, w którym kierunek obrotów bębna skrawającego jest zgodny z kierunkiem ruchu frezarki. Za zgodą Inżyniera może być dopuszczone frezowanie przeciwbieżne, tzn. takie, w którym kierunek obrotów bębna skrawającego jest przeciwny do kierunku ruchu frezarki.

Przy pracach prowadzonych w terenie zabudowanym frezarki muszą, a poza nimi powinny, być zaopatrzone w systemy odpylania. Za zgodą Inżyniera można dopuścić frezarki bez tego systemu:

- a) na drogach zamiejskich w obszarach niezabudowanych,
- b) na drogach miejskich, przy małym zakresie robót.

Wykonawca może używać tylko frezarki zaakceptowane przez Inżyniera. Wykonawca powinien przedstawić dane techniczne frezarek.

Nawierzchnia powinna być frezowana do głębokości, szerokości i pochyleń zgodnych z dokumentacją projektową z dokładnością do ± 5 mm.

Jeżeli frezowana nawierzchnia ma być oddana do ruchu bez ułożenia nowej warstwy ścieralnej, to jej tekstura powinna być jednorodna, złożona z nieciągłych prążków podłużnych lub innych form geometrycznych, gwarantujących równość, szorstkość i estetyczny wygląd.

Jeżeli ruch drogowy ma być dopuszczony po sfrezowanej części jezdni, to wówczas, ze względów bezpieczeństwa należy spełnić następujące warunki:

- a) należy usunąć ścięty materiał i oczyścić nawierzchnię,
- b) przy frezowaniu poszczególnych pasów ruchu, wysokość podłużnych pionowych krawędzi nie może przekraczać 40 mm,
- c) przy lokalnych naprawach polegających na sfrezowaniu nawierzchni przy linii krawężnika (ścieku) dopuszcza się większy uskok niż określono w pkt b), ale przy głębokości większej od 75 mm wymaga on specjalnego oznakowania,
- d) krawędzie poprzeczne na zakończeniu dnia roboczego powinny być klinowo zakończone

5.4 Rozebranie i ewentualne przeniesienie obiektów kubaturowych

- Rozbiórki należy wykonać zgodnie z projektem budowlanym rozbiórki i po uzyskaniu stosownych decyzji jeśli takie są wymagane wg p-ktu 5.1.
- W zależności od rodzaju i konstrukcji obiektu roboty będą wykonywane ręcznie lub/i mechanicznie.
- W zależności od konstrukcji lub zagospodarowania obiektu wyburzanie należy rozpocząć od unieczynnienia i odłączenia wszelkich sieci, oraz demontażu armatury, drzwi okien, reklam itp. Następnie należy rozebrać dach, ściany, posadzkę i podmurówkę (jeśli obiekt jest murowany) lub fundament (ew. płyty betonowe) na której obiekt jest posadowiony.

Gruz porozbiórkowy winien być sukcesywnie wywożony poza teren rozbiórki na odkład a potem składowisko gruzu lub bezpośrednio na składowisko.

- Wszelkie materiały pochodzące z rozbiórki należy w miarę możliwości posegregować, przygotować do transportu poprzez skruszenia dużych fragmentów murów na wymiary umożliwiające transport na uprawnione i uzgodnione przez Wykonawcę robót składowisko.
- Wykopy po fundamentach zasypać piaskiem do poziomu otaczającego terenu i zagęścić (min. 0,97 wg Proctora – w przypadku gdy w miejscu po rozbiórce będzie usytuowana droga - wskaźnik powinien wynosić co najmniej 1 –w zależności od kategorii ruchu).
- Armaturę sanitarną, ewentualne przepływowe ogrzewacze wody , reklamy, itd. inne zdemontowane urządzenia lub elementy, które posiadają wartość użytkową należy przewieźć w miejsce określone w pkt 4.2

- Przy prowadzeniu robót rozbiórkowych należy:

- realizować roboty zgodnie z planem BIOZ, decyzją o uwarunkowaniach środowiskowych oraz innych dokumentów będących częścią opracowań projektowych.
- przestrzegać przepisów BHP, przeszkolić brygadę na każdym stanowisku pracy,
- nie rzucać z góry żadnych materiałów czy elementów (zarówno na zewnątrz obiektu jak i na posadzkę wewnątrz).
- teren po rozbiórce uporządkować.

- Zakres w/w robót podlega każdorazowo uzgodnieniu z Inżynierem Budowy
- Do robót demontażowych można przystąpić po uprzednim uzgodnieniu z właścicielem obiektu terminu demontażu, z co najmniej dwutygodniowym wyprzedzeniem (w przypadku gdy obiekt jest nadal użytkowany).
- Wykonawca jest zobowiązany przed przystąpieniem do robót budowlanych powiadomić właściwych zarządców sieci o odłączeniu złączy kablowych, sieci wodociągowych i sanitarnych. Fakt odłączenia winien być potwierdzony stosownym pisemnym oświadczeniem właściciela oraz wpisem kierownika budowy do dziennika budowy (dziennika rozbiórki jeśli będzie wymagany) .
- Roboty należy prowadzić pod kierownictwem i nadzorem osób posiadających odpowiednie kwalifikacje zawodowe oraz doświadczenie przy tego rodzaju robotach.

5.5 . Odszkodowanie za zniszczenia powstałe w trakcie robót budowlanych

Wykonawca odpowiada za zniszczenia powstałe podczas prowadzenia rozbiórek i jest zobowiązany do przeprowadzenia napraw i doprowadzenia zniszczonego elementu / obiektu do stanu nie gorszego niż przed zniszczeniem. W przypadku zerwania drenażu Wykonawca jest zobowiązany do jego odbudowy do parametrów zapewniających właściwe funkcjonowanie zgodnie z przeznaczeniem. W szczególnych przypadkach Wykonawca może pokryć koszty budowy bądź naprawy ale po uzyskaniu akceptacji stron zainteresowanych

5.6 Wygrodenie i zabezpieczenie terenu rozbiórki.

Zgodnie z ogólnymi przepisami BHP teren prowadzonych prac budowlanych winien być wygrodeniony. Wymaga to zastosowania na ten czas (po przerwaniu robót) ustawienia przestawnego ogrodzenia stalowego o wysokości 2,00m i zabezpieczającego teren bezpośredniego prowadzenia prac oraz miejsc postoju ciężkiego sprzętu budowlanego przed wchodzeniem osób postronnych. W trakcie dnia, gdy prowadzone będą prace rozbiórkowe, wystarczające będzie wygrodenienie terenu rozbiórki wraz ze strefami niebezpiecznymi, placami załadunkowymi i manewrowego oraz tymczasowymi drogami dojazdowymi, za pomocą taśmy ostrzegawczej w kolorze biało-czerwonym, mocowanej na palikach, na wysokości ok. 1,00m. Inne formy zabezpieczenia mogą być wprowadzone na żądanie Inżyniera Budowy.

6. KONTROLA JAKOŚCI ROBÓT.

6.1 Ogólne zasady kontroli jakości robót

Ogólne zasady kontroli jakości robót podano w ST D-M-00.00.00 „Wymagania ogólne” pkt 6.

6.2 Kontrola jakości robót rozbiórkowych

Kontrola jakości robót polega na wizualnej ocenie kompletności wykonanych robót rozbiórkowych oraz sprawdzeniu stopnia uszkodzenia elementów przewidzianych do powtórnego wykorzystania. Zagęszczenie gruntu wypełniającego ewentualne doły po usuniętych elementach nawierzchni, zasypania rowu powinno spełniać odpowiednie wymagania określone w specyfikacjach dotyczącej wykonania koryta i robót ziemnych. Roboty polegające na ułożeniu kruszywa lub fundamentowaniu podlegają kontroli opisanej w odrębnych specyfikacjach dot. podbudów i nawierzchni z kruszyw oraz podbudowy betonowej

7. PRZEDMIAR I OBMIAR ROBÓT

7.1 Ogólne zasady przedmiaru i obmiaru robót

Ogólne zasady przedmiaru i obmiaru robót podano w ST D-M-00.00.00 „Wymagania ogólne” pkt 7.

7.2. Jednostka przedmiarowa i obmiarowa

Jednostkę obmiarową/przedmiarową robót podano w punkcie 9 w kolumnie 2 dla poszczególnych elementów (asortymentów robót) podanych w kolumnie 1.

8. ODBIÓR ROBÓT

Ogólne zasady odbioru robót podano w ST D-M-00.00.00 „Wymagania ogólne” pkt 8. Roboty uznaje się za wykonane zgodnie z dokumentacją projektową, ST i wymaganiami Inżyniera, jeżeli wszystkie pomiary i badania z zachowaniem tolerancji wg punktu 6 dały wyniki pozytywne.

9. PODSTAWA PŁATNOŚCI

9.1 Ogólne ustalenia dotyczące punktu

Ogólne ustalenia dotyczące płatności podano w ST D-M-00.00.00 „Wymagania ogólne” pkt 9.

Rozbiórka lub demontaż asortymentu robót / elementu	JEDNO-STKA	Zakres rozbiórki lub demontażu jednostki wymienionej w kol. 1 obejmuje:	Uwagi i założenia
1	2	3	4
<ul style="list-style-type: none"> Elementy betonowe –fundamenty, mury, 	metr sześcienny [m3]	1. koszty podane w D-00.00.00 w pkt. 9	
<ul style="list-style-type: none"> nawierzchnia mineralno-asfaltowa (łącznie z w-wą ścieralną i podbudową) różnego rodzaju nawierzchnie: <p>nawierzchnia z płyt betonowych JOMB nawierzchnia/ warstwa z kostki kamiennej frezowanie</p>	metr kwadratowy [m2]	2. wszelkie czynności, wymagania i badania składające się na jej wykonanie, określone w WT , w dokumentacji projektowej, przedmiarze i specyfikacjach technicznych w tym (odpowiednio do asortymentu robót): <ul style="list-style-type: none"> wyznaczenie powierzchni przeznaczonej do rozbiórki, ew. prace pomiarowe; oznakowanie i zabezpieczenie robót; cięcie, rozkucie i zerwanie nawierzchni; roboty związane z odkopaniem, odkuciem elementu rozbieranego demontaż/ rozbiórka elementu segregacja i oczyszczenie materiału (pkt 4.2 ST) załadowanie i wywiezienie i materiału z rozbiórki wg pkt 4.2 ST); koszt składowania lub/i utylizacji ew. wyrównanie i zagęszczenie podłoża z dowiezieniem materiału zasypowego, uporządkowanie terenu rozbiórki; badania i kontrola wynikające z ST. 	<ul style="list-style-type: none"> Założono że rozbiórka warstw nawierzchni nie obejmuje warstwy leżącej niżej tj podbudowy które uznano że zostaną usunięte w ramach wykopów. Na etapie projektu wykonawczego i sporządzenia przedmiaru (bądź na etapie budowy) należy ustalić sposób rozliczenia 1m2 podbudowy z kruszyw – czy będzie to: składnik rozbiórki nawierzchni lub składnik robót ziemnych lub pozycja niezależna. materiał kamienny –kostka do ponownego wbudowania pod warunkiem jeśli będzie spełniała odpowiednie wymagania ogrodzenie łącznie z ewentualnymi furtkami i bramami –wg przedmiaru
<ul style="list-style-type: none"> ogrodzenia wraz z fundamentem nieczynny drenaż 	metr bieżący [mb]	<ul style="list-style-type: none"> uporządkowanie terenu rozbiórki; 	<ul style="list-style-type: none"> Krawężniki i obrzeża należy rozebrać łącznie z ławą lub/i podsypką
<ul style="list-style-type: none"> wiata przystankowa rozbiórka słupków oznakowania demontaż tarcz znaków nieczynne studnie 	Sztuka [szt]	3. wszelkie czynności i materiały związane z wykonaniem robót towarzyszących i tymczasowych np.: zabezpieczenie i odwodnienie wykopów, podwieszenie kabli i rurociągów, ew. założenie osłon na kable w miejscach kolizji, zabezpieczenie zaworów sieci, dodatkowe pomiary geodezyjno – inwentaryzacyjne, przesunięcia elementów i demontaże tymczasowe, regulacja włazów i skrzynek (pod warunkiem jeśli nie stanowią odrębnej pozycji przedmiarowej)	<ul style="list-style-type: none"> Elementy oznaczone jako komplet lub sztuka obejmują całkowitą rozbiórkę łącznie z podbudową bądź fundamentem, Założono że jakiegokolwiek przeniesienie obiektu obejmuje również (pod warunkiem że nie ustalono inaczej): przygotowanie podłoża, wykonanie fundamentu, uzyskanie wszelkich zgód i decyzji, ewentualne ponowne podłączenie mediów do obiektu.

10. PRZEPISY ZWIĄZANE

- Rozporządzenie Ministra Pracy i Polityki Społecznej z dnia 26 września 1997 r. w sprawie ogólnych przepisów bezpieczeństwa i higieny pracy (Dz.U. Nr 169, poz. 1650)
- Rozporządzenie Ministra Infrastruktury z dnia 6 lutego 2003 r. – w sprawie bezpieczeństwa i higieny pracy podczas wykonywania robót budowlanych (Dz. U. Nr 47, poz. 401)
- Rozporządzenie Ministra Komunikacji oraz Administracji Gospodarki Terenowej i Ochrony Środowiska z dnia 10.02.1977 r. w sprawie bezpieczeństwa i higieny pracy przy wykonywaniu robót drogowych i mostowych (Dz.U.77.7.30),
- Dz. U. Nr 62 poz. 628 Ustawa z dnia 27 kwietnia 2001 r. o odpadach.

SPECYFIKACJA TECHNICZNA WYKONANIA I ODBIORU ROBÓT BUDOWLANYCH

D - 02.00.00

- Roboty ziemne: wykopy i nasypy
- Koryto wraz z profilowaniem i zagęszczaniem podłoża
- Odhumusowanie i zahumusowanie

1. WSTĘP

Ilekoć w tekście będzie mowa o specyfikacji technicznej (ST) należy przez to rozumieć Specyfikację Techniczną Wykonania i Odbioru Robót Budowlanych (STWiORB).

1.1. Przedmiot ST

Przedmiotem niniejszej ST są wymagania szczegółowe dotyczące wykonania i odbioru robót związanych z wykonywaniem robót wymienionych w pkt 1.3 w ramach **Przebudowy odcinka drogi gminnej na trasie Bezzrecze – Redlica (dz. nr 71 dr obr. Bezzrecze 0001, dz. nr 24 dr i 5/12, obr. Redlica) gmina Dobra, powiat policki – ETAP I i II.**

1.2. Zakres stosowania ST

Zakres stosowania ST jest zgodny z ustaleniami punktu 1.2. ST D - 00.00.00 „Wymagania ogólne”.

1.3. Zakres robót objętych ST

Ustalenia zawarte w niniejszej specyfikacji dotyczą zasad prowadzenia robót związanych z wykonaniem:

- Wykopy- między innymi również w miejscu ewentualnej wymiany gruntu,
- Wykopy- koryta z profilowaniem i zagęszczeniem podłoża pod warstwy konstrukcyjne nawierzchni oraz w miejscach po wykonanych rozbiórkach
- formowanie nasypów (dotyczy również gruntu zastępującego wymieniany)
- odhumusowanie i humusowanie
- ewentualne darniowanie i humusowanie rowów
- oczyszczenie i profilowanie rowów istniejących

1.4. Określenia podstawowe

Określenia podstawowe są zgodne z obowiązującymi dokumentami i definicjami podanymi w ST D-M-00.00.00 „Wymagania ogólne” pkt 1.

Budowla ziemna - budowla wykonana w gruncie lub z gruntu naturalnego lub z gruntu antropogenicznego spełniająca warunki stateczności i odwodnienia.

Korpus drogowy - nasyp lub ta część wykopu, która jest ograniczona koroną drogi i skarpami rowów.

Wysokość nasypu lub głębokość wykopu - różnica rzędnej terenu i rzędnej robót ziemnych, wyznaczonych w osi nasypu lub wykopu.

Nasyp niski - nasyp, którego wysokość jest mniejsza niż 1 m.

Nasyp średni - nasyp, którego wysokość jest zawarta w granicach od 1 do 3 m.

Nasyp wysoki - nasyp, którego wysokość przekracza 3 m.

Wykop płytki - wykop, którego głębokość jest mniejsza niż 1 m.

Wykop średni - wykop, którego głębokość jest zawarta w granicach od 1 do 3 m.

Wykop głęboki - wykop, którego głębokość przekracza 3 m.

Bagno - grunt organiczny nasycony wodą, o małej nośności, charakteryzujący się znacznym i długotrwałym osiadaniem pod obciążeniem.

Grunt nieskalisty - każdy grunt rodzimy, nie określony w punkcie 1.4.12 jako grunt skalisty.

Grunt skalisty - grunt rodzimy, lity lub spękany o nieprzesuniętych blokach, którego próbki nie wykazują zmian objętości ani nie rozpadają się pod działaniem wody destylowanej; mają wytrzymałość na ścislenie R_c ponad 0,2 MPa; wymaga użycia środków wybuchowych albo narzędzi pneumatycznych lub hydraulicznych do odspojenia.

Odkład - miejsce wbudowania lub składowania (odwiezienia) gruntów pozyskanych w czasie wykonywania wykopów, a nie wykorzystanych do budowy nasypów oraz innych prac związanych z trasą drogową.

Wskaźnik zagęszczenia gruntu - wielkość charakteryzująca stan zagęszczenia gruntu, określona wg wzoru:

$$I_s = \frac{\rho_d}{\rho_{ds}}$$

gdzie:

ρ_d - gęstość objętościowa szkieletu zagęszczonego gruntu, (Mg/m^3),

ρ_{ds} - maksymalna gęstość objętościowa szkieletu gruntowego przy wilgotności optymalnej, zgodnie z PN-B-04481:1988 służąca do oceny zagęszczenia gruntu w robotach ziemnych, (Mg/m^3).

Wskaźnik różnoziarnistości - wielkość charakteryzująca zagęszczalność gruntów niespoistych, określona wg wzoru:

$$U = \frac{d_{60}}{d_{10}}$$

gdzie:

d_{60} - średnica oczek sita, przez które przechodzi 60% gruntu, (mm),

d_{10} - średnica oczek sita, przez które przechodzi 10% gruntu, (mm).

Wskaźnik odkształcenia gruntu - wielkość charakteryzująca stan zagęszczenia gruntu, określona wg wzoru:

$$I_0 = \frac{E_2}{E_1}$$

gdzie:

E_1 - moduł odkształcenia gruntu oznaczony w pierwszym obciążeniu badanej warstwy zgodnie z PN-S-02205:1998, E_2 - moduł odkształcenia gruntu oznaczony w powtórny obciążeniu badanej warstwy zgodnie z PN-S-02205:1998.

Ukop - miejsce pozyskania gruntu do wykonania nasypów, położone w obrębie pasa robót drogowych.

Dokop - miejsce pozyskania gruntu do wykonania nasypów, położone poza pasem robót drogowych.

Pojęcia związane z zakładaniem trawników umocowaniem i profilowaniem rowów oraz wzmocnieniem skarp

Geosyntetyk - materiał stosowany w budownictwie drogowym, wytwarzany z wysoko polimeryzowanych włókien syntetycznych, w tym tworzyw termoplastycznych polietylenowych, polipropylenowych i poliestrowych, charakteryzujący się między innymi dużą wytrzymałością oraz wodoprzepuszczalnością, zgodny z PN-ISO10319:1998 z późn. zmianami.

Geosyntetyki obejmują:

- georuszty (płaskie struktury w postaci regularnej otwartej siatki wewnątrznie połączonych elementów),
- geomembrany (folie z polimerów syntetycznych),
- geokompozyty (materiały złożone z różnych wyrobów geotekstylnych),
- geokontenery (gabiony z tworzywa sztucznego),
- geosieci (płaskie struktury w postaci siatki z otworami znacznie większymi niż elementy składowe, z oczkami połączonymi węzłami),
- geomaty z siatki (siatki ze strukturą przestrzenną),
- geosiatki komórkowe (z taśm tworzących przestrzenną strukturę zbliżoną do plastra miodu).

Mata przeciwoerozyjna, –mata przeznaczony do ochrony skarp drogowych przed erozją powierzchniową do czasu ukorzenia się traw, mający na celu wzmocnienie systemu korzeniowego traw i poprawienie naturalnej odporności na erozję powierzchni trawiastej. W zależności od zastosowanych materiałów może być degradowalna w ciągu 2 lat (biomaty, biowłókniny) lub trwała (geosiatki komórkowe).

Biowłóknina - mata z włókna bawełnianego lub bawełnopodobnego, wykonana techniką włókninową z równomiernie rozmieszczonymi w czasie produkcji nasionami traw i roślin motylkowatych, służąca do umacniania i zadarniania powierzchni.

Rów - otwarty wykop, który zbiera i odprowadza wodę.

Darnina - płat lub pasmo wierzchniej warstwy gleby, przerośniętej i związanej korzeniami roślinności trawiastej.

Darniowanie - pokrycie darniną powierzchni korpusu drogowego w taki sposób, aby darnina w sposób trwały związała się z podłożem systemem korzeniowym. Darniowanie kożuchowe wykonuje się na płask, pasami poziomymi, układanymi w rzędach równoległych z przewiązaniem szczelin pomiędzy poszczególnymi płatami. Darniowanie w kratę (krzyżowe) wykonuje się w postaci pasów darniny układanych pod kątem 45°, ograniczających powierzchnie skarpy o bokach np. 1,0 x 1,0 m, które wypełnia się ziemią roślinną i zasiewa trawą.

Ziemia urodzajna (humus) - ziemia roślinna zawierająca co najmniej 2% części organicznych

Humusowanie - zespół czynności przygotowujących powierzchnię gruntu do obudowy roślinnej, obejmujący dogęszczenie gruntu, rowkowanie, naniesienie ziemi urodzajnej z jej grabieniem (bronowaniem) i dogęszczeniem.

Moletowanie - proces umożliwiający dogęszczenie ziemi urodzajnej i wytworzenie bruzd, przeprowadzany np. za pomocą walca o odpowiednio ukształtowanej powierzchni.

1.5. Ogólne wymagania dotyczące robót

Ogólne wymagania dotyczące robót podano w ST D-M-00.00.00 „Wymagania ogólne” pkt 1.5.

2. MATERIAŁY

2.1 Humus

Warstwa humusu powinna być zdjęta z przeznaczeniem do późniejszego użycia przy zakładaniu trawników. Humus należy zdejmować mechanicznie.

W wyjątkowych sytuacjach, gdy zastosowanie maszyn nie jest wystarczające dla prawidłowego wykonania robót, względnie może stanowić zagrożenie dla bezpieczeństwa robót (zmienna grubość warstwy humusu, sąsiedztwo budowli), należy dodatkowo stosować ręczne wykonanie robót, jako uzupełnienie prac wykonywanych mechanicznie.

Zdjęty humus należy składować w przyzmacach. Miejsca składowania humusu powinny być przez Wykonawcę tak dobrane, aby humus był zabezpieczony przed zanieczyszczeniem, a także najeżdżaniem przez pojazdy.

Nie należy zdejmować humusu w czasie intensywnych opadów i bezpośrednio po nich, aby uniknąć zanieczyszczenia gliną lub innym gruntem nieorganicznym.

W przypadku, gdy cały humus nie będzie wykorzystany przy inwestycji, to nadmiar stanowi własność Wykonawcy (należy przewidzieć wywóz i utylizację), chyba że Zamawiający ustalił inaczej w dokumentach umowy.

Przyjęto wykonanie obsiewu ręcznego. Dopuszcza się wykonanie hydroobsiewu.

W przypadku, gdy zdjęty humus nie będzie spełniał wymagań wegetacyjnych do ponownego ułożenia, Wykonawca zapewni zakup i dostawę humusu, przy czym humus powinien mieć :

a) optymalny skład granulometryczny:

- - frakcja ilasta ($d < 0,002$ mm) 12 - 18%,
- - frakcja pylasta (0,002 do 0,05mm) 20 - 30%,
- - frakcja piaszczysta (0,05 do 2,0 mm) 45 - 70%,

b) zawartość fosforu (P_2O_5) > 20 mg/m²,

c) zawartość potasu (K_2O) > 30 mg/m²,

d) kwasowość pH $\geq 5,5$.

Nie przewiduje się zdjęcia darniny.

Jeśli darnina będzie przedstawiała wartości użytkowe, Inżynier może zdecydować o ponownym wykorzystaniu darniny do umocowania skarp dróg, rowów itp.

W takim przypadku darninę należy zdjąć w sposób, który nie spowoduje jej uszkodzeń i przechowywać w odpowiednich warunkach do czasu wykorzystania.

Wysokie trawy powinny być skoszone przed zdjęciem darniny. Darninę należy ciąć w regularne, prostokątne pasy o szerokości około 0,30 metra lub w kwadraty o długości boku około 0,30 metra. Grubość darniny powinna wynosić od 0,05 do 0,10 metra.

Należy dążyć do jak najszybszego użycia pozyskanej darniny. Jeżeli darnina przed powtórny wykorzystaniem musi być składowana, to zaleca się jej rozłożenie na gruncie rodzimym. Jeżeli brak miejsca na takie rozłożenie darniny, to należy ją magazynować w regularnych przyzmacach. W porze rozwoju roślin darninę należy składować w warstwach trawą do dołu. W pozostałym okresie darninę należy składować

warstwami na przemian trawą do góry i trawą do dołu. Czas składowania darniny przed wbudowaniem nie powinien przekraczać 4 tygodni.

Darninę nie nadającą się do powtórnego wykorzystania należy usunąć mechanicznie i przewieźć na miejsce wskazane przez Wykonawcę.

Do ewentualnego darniowania skarp można użyć trawy z rolki lub w plastrach, przymocowanych kołkami drewnianymi lub PCV.

Do założenia trawników wybór gatunków traw należy dostosować do rodzaju gleby i stopnia jej zawilgocenia. Zaleca się stosować mieszanki traw o drobnym, gęstym ukorzeniu.

2.2 Wykopy i korytowanie

Grunty uzyskane przy wykonywaniu wykopów będą przez Wykonawcę wykorzystane w maksymalnym stopniu do budowy nasypów, jeśli spełniają wymagania ST, dokumentacji i norm.

Grunty i materiały nieprzydatne do budowy nasypów, powinny być wywiezione przez Wykonawcę na składowisko odpadów i z utylizowane.

2.3. Grunty i materiały do nasypów

Do budowy nasypów należy stosować grunt o następujących parametrach :

- wskaźnik różnoziarnistości $U > 5$, gdzie $U = d_{60} / d_{10}$
- wskaźnik krzywizny uziarnienia $C = 1 \div 3$, gdzie $C = d_{30}^2 / d_{60} * d_{10}$

Dopuszcza się zastosowanie gruntów antropogenicznych (posiadające odpowiednie badania lub aprobaty i przy zachowaniu wymagań n/w normy), pod warunkiem sprawdzenia stateczności nasypu.

Do wypełnienia nasypów dopuszcza się zastosowanie bloków styropianowych lub innych materiałów stosowanych obecnie do tego typu budowli, z zastrzeżeniem uzupełnienia niniejszej specyfikacji.

Podział gruntów pod względem wysadzinowości wg PN-S-02205:1998

Lp.	Wyszczególnienie właściwości	Jednostki	Grupy gruntów		
			niewysadzinowe	wątpliwe	wysadzinowe
1	Rodzaj gruntu		- rumosz niegliniasty - żwir - pospółka - piasek gruby - piasek średni - piasek drobny - żużel nierozpadowy	- piasek pylasty - zwierzelina gliniasta - rumosz gliniasty - żwir gliniasty - pospółka gliniasta	mało wysadzinowe - glina piaszczysta zwięzła, glina zwięzła, glina pylasta zwięzła - il, il piaszczysty, il pylasty bardzo wysadzinowe - piasek gliniasty - pył, pył piaszczysty - glina piaszczysta, glina, glina pylasta - il warwowy
2	Zawartość cząstek $\leq 0,075 \text{ mm}$ $\leq 0,02 \text{ mm}$	%	< 15 < 3	od 15 do 30 od 3 do 10	> 30 > 10
3	Kapilarność bierna H_{kb}	m	$< 1,0$	$\geq 1,0$	$> 1,0$
4	Wskaźnik piaskowy WP		> 35	od 25 do 35	< 25

Grunty i materiały dopuszczone do budowy nasypów (powinny spełniać wymagania określone w PN-S-02205 :1998 podano niżej:

D-02.00.00 Roboty ziemne: wykopy i nasypy
Koryto wraz z profilowaniem i zagęszczeniem podłoża.
Odhumusowanie.

Przeznaczenie	Przydatne	Przydatne z zastrzeżeniami	Treść zastrzeżenia
Na dolne warstwy nasypów poniżej strefy przemarzania	<p>1. Rozdrobnione grunty skaliste twarde oraz grunty kamieniste, zwietrzelinowe, rumosze i otoczaki</p> <p>2. Żwiry i pospółki, również gliniaste</p> <p>3. Piaski grubo, średnio i drobnoziarniste, naturalne i łamane</p> <p>4. Piaski gliniaste z domieszką frakcji żwirowo-kamienistej (morenowe) o wskaźniku różnoziarnistości $U \geq 15$</p> <p>5. Żuźle wielkopieczowe i inne metalurgiczne ze starych zwałów (powyżej 5 lat)</p> <p>6. Łupki przywęglowe przepalone</p> <p>7. Wysiewki kamienne o zawartości frakcji ilowej poniżej 2%</p>	1. Rozdrobnione grunty skaliste miękkie	gdy pory w gruncie skalistym będą wypełnione gruntem lub materiałem drobnoziarnistym
		2. Zwietrzeliny i rumosze gliniaste	gdy będą wbudowane w miejsca suche lub zabezpieczone od wód gruntowych i powierzchniowych
		3. Piaski pylaste, piaski gliniaste, pyły piaszczyste i pyły	
		4. Piaski próchniczne, z wyjątkiem pylastych piasków próchnicznych	do nasypów nie wyższych niż 3 m, zabezpieczonych przed zawilgoceniem
		5. Gliny piaszczyste, gliny i gliny pylaste oraz inne o $w_L < 35\%$	w miejscach suchych lub przejściowo zawilgoconych
		6. Gliny piaszczyste zwięzłe, gliny zwięzłe i gliny pylaste zwięzłe oraz inne grunty o granicy płynności w_L od 35 do 60%	do nasypów nie wyższych niż 3 m: zabezpieczonych przed zawilgoceniem lub po ulepszeniu spoiwami
		7. Wysiewki kamienne gliniaste o zawartości frakcji ilowej ponad 2%	gdy zwierciadło wody gruntowej znajduje się na głębokości większej od kapilarności biernej gruntu podłoża
		8. Żuźle wielkopieczowe i inne metalurgiczne z nowego studzenia (do 5 lat)	o ograniczonej podatności na rozpad - łączne straty masy do 5%
		9. Łupki przywęglowe nieprzepalone	gdy wolne przestrzenie zostaną wypełnione materiałem drobnoziarnistym
		10. Popioły lotne i mieszaniny popiołowo-żuźłowe	gdy zalegają w miejscach suchych lub są izolowane od wody
Na górne warstwy nasypów w strefie przemarzania	<p>1. Żwiry i pospółki</p> <p>2. Piaski grubo i średnio-ziarniste</p> <p>3. Łupki przywęglowe przepalone zawierające mniej niż 15% ziarn mniejszych od 0,075 mm</p> <p>4. Wysiewki kamienne o uziarnieniu odpowiadającym pospółkom lub żwirom</p>	1. Żwiry i pospółki gliniaste	pod warunkiem ulepszenia tych gruntów spoiwami, takimi jak: cement, wapno, aktywne popioły itp.
		2. Piaski pylaste i gliniaste	
		3. Pyły piaszczyste i pyły	
		4. Gliny o granicy płynności mniejszej niż 35%	drobnoziarniste i nierozpadowe: straty masy do 1%
		5. Mieszaniny popiołowo-żuźłowe z węgla kamiennego	
		6. Wysiewki kamienne gliniaste o zawartości frakcji ilowej $>2\%$	
		7. Żuźle wielkopieczowe i inne metalurgiczne	o wskaźniku nośności $w_{nos} \geq 10$
		8. Piaski drobnoziarniste	
W wykopach i miejscach zerowych do głębokości przemarzania	Grunty niewysadzinowe	Grunty wątpliwe i wysadzinowe	gdy są ulepszone spoiwami (cementem, wapnem, aktywnymi popiołami itp.)

2.4. Pozyskanie gruntu na nasyp

Miejsce pozyskania gruntu wskazuje Wykonawca w uzgodnieniu z Inżynierem Budowy. Nie przewiduje się wykonania ukopu w pasie drogowym, chyba że Inżynier zdecyduje inaczej (np. istnieje prawdopodobieństwo występowania gruntów nadających się do wbudowania w nasyp)

Miejsce dokopu powinno być tak dobrane, żeby zapewnić przewóz lub przemieszczanie gruntu na jak najkrótszych odległościach. O ile to możliwe, transport gruntu powinien odbywać się w poziomie lub zgodnie ze spadkiem terenu. Ew. ukopy mogą mieć kształt poszerzonych rowów przyległych do korpusu i powinny być wykonywane równoległe do osi drogi, po jednej lub obu jej stronach.

Pozyskiwanie gruntu z ukopu lub dokopu może rozpocząć się dopiero po pobraniu próbek i zbadaniu przydatności zalegającego gruntu do budowy nasypów oraz po wydaniu zgody na piśmie przez Inżyniera. Głębokość na jaką należy ocenić przydatność gruntu powinna być dostosowana do zakresu prac.

Grunty nieprzydatne do budowy nasypów nie powinny być odspajane, chyba że wymaga tego dostęp do gruntu przeznaczonego do przewiezienia z dokopu w nasyp. Odspojone przez Wykonawcę grunty nieprzydatne powinny być wbudowane z powrotem w miejscu ich pozyskania, zgodnie ze wskazaniami Inżyniera. Roboty te będą włączone do obmiaru robót i opłacone przez Zamawiającego tylko wówczas, gdy odspojenie gruntów nieprzydatnych było konieczne i zostało potwierdzone przez Inżyniera.

Dno ukopu należy wykonać ze spadkiem od 2 do 3% w kierunku możliwego spływu wody. O ile to konieczne, ukop (dokop) należy odwodnić przez wykonanie rowu odpływowego.

Jeżeli ukop jest zlokalizowany na zboczu, nie może on naruszać stateczności zbocza.

Dno i skarpy ukopu po zakończeniu jego eksploatacji powinny być tak ukształtowane, aby harmonizowały z otaczającym terenem. Na dnie i skarpach ew. ukopu należy przeprowadzić rekultywację według odrębnej dokumentacji wykonanej przez Wykonawcę, chyba że Inżynier zdecyduje inaczej.

2.5 Materiały do wykonania wzmocnień rowów

W przypadku konieczności wzmocnienia rowu, do tego rodzaju robót można użyć kołków faszynowych, maty plecionej z drewna (może być ekran wiklinowy), oraz materiały do łączenia (gwoździe, drut). Sposób wzmocnienia należy uzgodnić z Inżynierem Budowy.

3. SPRZĘT

3.1. Ogólne wymagania dotyczące sprzętu

Ogólne wymagania dotyczące sprzętu podano w ST D-M-00.00.00 „Wymagania ogólne” pkt 3.

3.2. Sprzęt do wykonania robót

Wykonawca przystępujący do wykonania robót ziemnych, profilowania podłoża, humusowania powinien wykazać się możliwością korzystania z następującego sprzętu:

- ładowarek i koparek z czerpakami profilowymi (przy wykonywaniu wąskich koryt),
- równiarek, spycharek jeżeli pozwalają na ich wykorzystanie warunki terenowe
- walców statycznych, wibracyjnych lub płyt wibracyjnych.
- samochody samowładowcze
- łopaty, kilofy, taczki, sprzęt brukarski, narzędzia i akcesoria ogrodnicze
- inny jeśli Wykonawca uzna, że będzie niezbędny

Stosowany sprzęt nie może spowodować niekorzystnego wpływu na właściwości gruntu podłoża.

Do robót związanych z zakładaniem trawnika, układaniem darni należy wykorzystać narzędzia ogrodnicze.

3.2.1 Dobór sprzętu zagęszczającego

W tablicy poniżej podano, dla różnych rodzajów gruntów, orientacyjne dane przy doborze sprzętu zagęszczającego. Sprzęt do zagęszczania powinien być zatwierdzony przez Inżyniera.

Rodzaje urządzeń zagęszczających	Rodzaje gruntu						Uwagi o przydatności maszyn
	niespoiste: piaski, żwiry, pospółki		spoiste: pyły gliny, ility		gruboziarniste i kamieniste		
	grubość warstwy [m]	liczba przejść n ***	grubość warstwy [m]	liczba przejść n ***	grubość warstwy [m]	liczba przejść n ***	
Walce statyczne gładkie *	0,1 do 0,2	4 do 8	0,1 do 0,2	4 do 8	0,2 do 0,3	4 do 8	1)
Walce statyczne okołkowane *	-	-	0,2 do 0,3	8 do 12	0,2 do 0,3	8 do 12	2)
Walce statyczne ogumione *	0,2 do 0,5	6 do 8	0,2 do 0,4	6 do 10	-	-	3)
Walce wibracyjne gładkie **	0,4 do 0,7	4 do 8	0,2 do 0,4	3 do 4	0,3 do 0,6	3 do 5	4)
Walce wibracyjne okołkowane **	0,3 do 0,6	3 do 6	0,2 do 0,4	6 do 10	0,2 do 0,4	6 do 10	5)
Zagęszczarki wibracyjne **	0,3 do 0,5	4 do 8	-	-	0,2 do 0,5	4 do 8	6)
Ubijaki szybkouderzające	0,2 do 0,4	2 do 4	0,1 do 0,3	3 do 5	0,2 do 0,4	3 do 4	6)
Ubijaki o masie od 1 do 10 Mg zrzucone z wysokości od 5 do 10 m	2,0 do 8,0	4 do 10 uderzeń w punkt	1,0 do 4,0	3 do 6 uderzeń w punkt	1,0 do 5,0	3 do 6 uderzeń w punkt	

*) Walce statyczne są mało przydatne w gruntach kamienistych.

**) Wibracyjnie należy zagęszczać warstwy grubości ≥ 15 cm, cieńsze warstwy należy zagęszczać statycznie.

***) Wartości orientacyjne, właściwe należy ustalić na odcinku doświadczalnym.

Uwagi: 1) Do zagęszczania górnych warstw podłoża. Zalecane do codziennego wygładzania (przywałowania) gruntów spoistych w miejscu pobrania i w nasypie.

2) Nie nadają się do gruntów nawodnionych.

3) Mało przydatne w gruntach spoistych.

4) Do gruntów spoistych przydatne są walce średnie i ciężkie, do gruntów kamienistych - walce bardzo ciężkie.

5) Zalecane do piasków pylastych i gliniastych, pospółek gliniastych i glin piaszczystych.

6) Zalecane do zasypek wąskich przekopów

4. TRANSPORT

4.1. Ogólne wymagania dotyczące transportu

Ogólne wymagania dotyczące transportu podano w ST D-M-00.00.00 „Wymagania ogólne” pkt 4.

4.2. Transport materiałów z korytowania i robót ziemnych

Wybór środków transportowych oraz metod transportu powinien być dostosowany do rodzaju gruntu (materiału), jego objętości, sposobu odspajania i załadunku oraz do odległości transportu. Wydajność środków transportowych powinna być ponadto dostosowana do wydajności sprzętu stosowanego do urabiania i wbudowania gruntu (materiału).

4.3. Transport humusu

Humus należy przemieszczać z zastosowaniem równiarek, spycharek, koparek z odpowiednią łyżką, ładowarek albo przewozić transportem samochodowym. Wybór środka transportu zależy od odległości, warunków lokalnych i przeznaczenia humusu.

4.4 Transport innych materiałów

Geosyntetyki mogą być transportowane dowolnymi środkami transportu, pod warunkiem:

- opakowania bel (rolek) folią, brezentem lub tkaniną techniczną,
- zabezpieczenia opakowanych bel przed przemieszczaniem się w czasie przewozu,
- ochrony przed zawilgoceniem i nadmiernym ogrzaniem,
- niedopuszczenia do kontaktu bel z chemikaliami, tłuszczami oraz przedmiotami mogącymi przebić lub rozciąć geowłókniny.

Geosyntetyk można rozpakować z folii ochronnej bezpośrednio przed układaniem, chroniąc go przed uszkodzeniami mechanicznymi przed i w czasie montażu.

Darninę lub trawę w rolkach do umacniania skarp można przewozić dowolnymi środkami transportu w warunkach zabezpieczających przed obsypaniem się ziemi roślinnej i odkryciem korzonków trawy oraz przed innymi uszkodzeniami.

Materiał na umocowanie rowów można przewozić dowolnym transportem odpowiednio zabezpieczone przed przemieszczaniem się.

5. WYKONANIE ROBÓT

5.1. Ogólne zasady wykonania robót

Ogólne zasady wykonania robót podano w ST D-M-00.00.00 „Wymagania ogólne” pkt 5.

5.2. Warunki przystąpienia do robót

Wykonawca powinien przystąpić do wykonania profilowania koryta i zagęszczenia podłoża bezpośrednio przed rozpoczęciem robót związanych z wykonaniem warstw nawierzchni. Wcześniejsze przystąpienie do wykonania profilowania i zagęszczania podłoża, jest możliwe wyłącznie za zgodą Inżyniera, w korzystnych warunkach atmosferycznych.

Na wykonanym podłożu tzn. wyprofilowanym i zagęszczonym podłożu nie może odbywać się ruch budowlany, niezwiązany bezpośrednio z wykonaniem pierwszej warstwy konstrukcyjnej.

5.3. Wykonanie koryta i wykopów

Paliki lub szpilki do prawidłowego ukształtowania podłoża w planie i profilu powinny być wcześniej przygotowane. Rozmieszczenie palików lub szpilek powinno umożliwiać naciągnięcie sznurków lub linek do wytyczenia robót w odstępach nie większych niż co 10 metrów.

Rodzaj sprzętu, a w szczególności jego moc należy dostosować do rodzaju gruntu, w którym prowadzone są roboty i do trudności jego odspojenia.

Powierzchnię pod w-stwy konstrukcyjne można wykonywać ręcznie, gdy jej szerokość nie pozwala na zastosowanie maszyn, na przykład na poszerzeniach lub w przypadku robót o małym zakresie. Sposób wykonania musi być zaakceptowany przez Inżyniera.

Grunt odspojony w czasie wykonywania powinien być wykorzystany zgodnie z ustaleniami dokumentacji projektowej i specyfikacji technicznych.

Jeżeli grunt nie będzie ponownie wykorzystany na miejscu budowy, powinien zostać odwieziony na odkład w miejsce wskazane przez Wykonawcę a następnie na składowisko odpadów lub bezpośrednio na składowisko. Miejsce wywozu wskazuje Wykonawca i to on ponosi koszty związane z utylizacją lub składowaniem.

Profilowanie i zagęszczenie podłoża należy wykonać zgodnie z zasadami określonymi w pkt 5.4.

Niezależnie od budowy urządzeń, stanowiących elementy systemów odwadniających, ujętych w dokumentacji projektowej, Wykonawca powinien, o ile wymagają tego warunki terenowe, wykonać urządzenia, które zapewnią odprowadzenie wód gruntowych i opadowych poza obszar robót ziemnych tak, aby zabezpieczyć grunty przed przewilgoceniem i nawodnieniem. Wykonawca ma obowiązek takiego wykonywania wykopów, aby powierzchniom gruntu nadawać w całym okresie trwania robót spadki, zapewniające prawidłowe odwodnienie.

Jeżeli, wskutek zaniedbania Wykonawcy, grunty ulegną nawodnieniu, które spowoduje ich długotrwałą nieprzydatność, Wykonawca ma obowiązek usunięcia tych gruntów i zastąpienia ich gruntami przydatnymi lub osuszyć grunt środkami chemicznymi na własny koszt bez jakichkolwiek dodatkowych opłat ze strony Zamawiającego za te czynności, jak również za dowieziony grunt.

Odprowadzenie wód do istniejących zbiorników naturalnych i urządzeń odwadniających musi być poprzedzone uzgodnieniem z odpowiednimi instytucjami.

Technologia wykonania wykopu musi umożliwiać jego prawidłowe odwodnienie w całym okresie trwania robót ziemnych. Wykonanie wykopów powinno postępować w kierunku podnoszenia się niwelety.

W czasie robót ziemnych należy zachować odpowiedni spadek podłużny i nadać przekrojom poprzecznym spadki, umożliwiające szybki odpływ wód z wykopu. O ile w dokumentacji projektowej nie zawarto innego wymagania, spadek poprzeczny nie powinien być mniejszy niż 4% w przypadku gruntów spoiстых i nie mniejszy niż 2% w przypadku gruntów niespoistych. Należy uwzględnić ewentualny wpływ kolejności i sposobu odspajania gruntów oraz terminów wykonywania innych robót na spełnienie wymagań dotyczących prawidłowego odwodnienia wykopu w czasie postępu robót ziemnych.

Źródła wody, odłonięte przy wykonywaniu wykopów, należy ująć w rowy i /lub dreny. Wody opadowe i gruntowe należy odprowadzić poza teren pasa robót ziemnych.

W przypadku napływu wód lub zastoju wód Wykonawca zapewni pompowanie wody, ewentualnie wykona system drenażu na czas trwania robót w uzgodnieniu z Inżynierem Budowy.

5.4. Profilowanie i zagęszczanie podłoża

Przed przystąpieniem do profilowania podłoże powinno być oczyszczone ze wszelkich zanieczyszczeń.

Po oczyszczeniu powierzchni podłoża należy sprawdzić, czy istniejące rzędne terenu umożliwiają uzyskanie po profilowaniu zaprojektowanych rzędnych podłoża. Zaleca się, aby rzędne terenu przed profilowaniem były, o co najmniej 5 cm wyższe niż projektowane rzędne podłoża.

Jeżeli powyższy warunek nie jest spełniony i występują zniżenia poziomu w podłożu przewidzianym do profilowania, Wykonawca powinien spulchnić podłoże na głębokość zaakceptowaną przez Inżyniera, dowieźć dodatkowy grunt spełniający wymagania obowiązujące dla górnej strefy korpusu (jeżeli pochodzący z robót ziemnych nie spełnia wymogów), w ilości koniecznej do uzyskania wymaganych rzędnych wysokościowych i zagęścić warstwę do uzyskania wartości wskaźnika zagęszczenia, określonych w tablicy niżej. Koszt dowozu i pozyskania (lub zakupu) dodatkowego materiału należy ująć w cenie jednostkowej wykonania podłoża.

Wskaźnik zagęszczenia należy określać zgodnie z PN-S-02205:1998 lub PN-B-04481:1998

Strefa korpusu	Minimalne wartości wskaźnika zagęszczenia podłoża (I_s) / moduł wtórny powinny wynosić	
	Ruch ciężki i bardzo ciężki	Ruch mniejszy od ciężkiego
Górna warstwa o grubości 20 cm	1,03/120MPa	1,00/100MPa
Na głębokości od 20 do 50 cm od powierzchni podłoża	1,00/100MPa	0,97/80MPa

Jeżeli grunty rodzime w wykopach i miejscach zerowych nie spełniają wymaganego wskaźnika zagęszczenia, to przed ułożeniem konstrukcji nawierzchni należy je dogęścić do wartości I_s , podanych powyżej.

Jeżeli wartości wskaźnika zagęszczenia nie mogą być osiągnięte przez bezpośrednie zagęszczanie gruntów rodzimych, to należy podjąć środki w celu ulepszenia gruntu podłoża, umożliwiającego uzyskanie wymaganych wartości wskaźnika zagęszczenia np.

- wymiana gruntu
- dodatkowe wzmocnienie stabilizacją na bazie cementu lub spoiw hydraulicznych
- ewentualnie ułożenie geowłókniny itp..

Możliwe do zastosowania środki, o ile nie są określone w specyfikacjach technicznych, proponuje Wykonawca i przedstawia do akceptacji Inżynierowi.

W przypadku, gdy gruboziarnisty materiał tworzący podłoże uniemożliwia przeprowadzenie badania zagęszczenia, kontrolę zagęszczenia należy oprzeć na metodzie obciążeń płytowych. Należy określić pierwotny i wtórny moduł odkształcenia podłoża. Stosunek wtórnego i pierwotnego modułu odkształcenia nie powinien przekraczać 2,2 przy $I_s = 1,0$; 2,5 przy $I_s < 1,0$ (dla żwirów, pospółek i piasków). Wartości modułów określa rysunek poniżej:

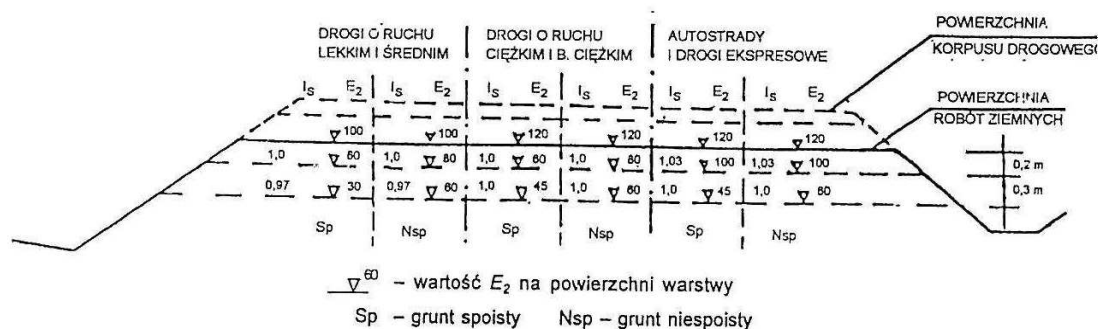

Rysunek 4 - Wartości wymagane w podłożu wykopów:
 wskaźnika zagęszczenia I_s i wtórnego modułu odkształcenia E_2 , megapaskali

5.5. Utrzymanie wyprofilowanego i zagęszczonego podłoża

Podłoże po wyprofilowaniu i zagęszczeniu powinno być utrzymywane w dobrym stanie.

Jeżeli po wykonaniu robót związanych z profilowaniem i zagęszczeniem podłoża nastąpi przerwa w robotach i Wykonawca nie przystąpi natychmiast do układania warstw nawierzchni, to powinien on zabezpieczyć podłoże przed nadmiernym zawilgoceniem lub nawodnieniem, na przykład przez rozłożenie folii, odpompowanie lub w inny sposób zaakceptowany przez Inżyniera.

Jeżeli wyprofilowane i zagęszczone podłoże uległo nadmiernemu zawilgoceniu, to do układania kolejnej warstwy można przystąpić dopiero po jego naturalnym osuszeniu.

Po osuszeniu podłoża Inżynier oceni jego stan i ewentualnie zaleci wykonanie niezbędnych napraw. Jeżeli zawilgocenie nastąpiło wskutek zaniedbania Wykonawcy, to naprawę wykona on na własny koszt.

W przypadku, gdy gruboziarnisty grunt, uniemożliwia przeprowadzenie badania zagęszczenia według normalnej próby Proctora, kontrolę zagęszczenia należy oprzeć na metodzie obciążeń płytowych. Wilgotność podłoża powinna być równa wilgotności optymalnej z tolerancją +/-2%.

5.6 Nasypy

- Gruntu przydatne do budowy nasypów podano w pkt. 2.
- Podłoże na którym będzie układana pierwsza warstwa nasypu powinno być zagęszczone i wyprofilowane do wymaganych w projekcie spadków podłużnych i poprzecznych. Zagęszczanie podłoża i nośność określa rysunek poniżej.

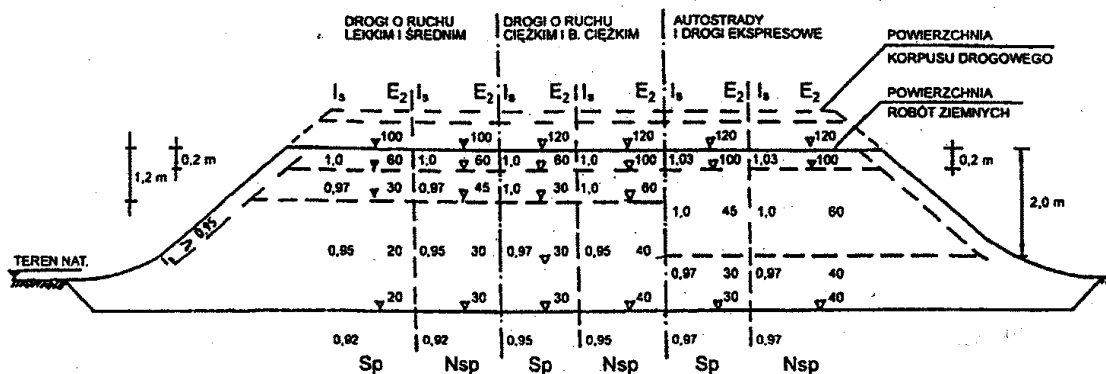

$\frac{\nabla^{60}}{Sp}$ – wartość E_2 na powierzchni warstwy
 Sp – grunt spoisty Nsp – grunt niespoisty

N

Grunt rozłożony równomiernie powinien posiadać wilgotność w_n zbliżoną do wilgotności optymalnej, lecz nie mniejszą niż $w_n \geq w_{opt}$ przy czym górna granica wilgotności zależy od rodzaju maszyn zagęszczających.

W przypadku braku miarodajnych danych dotyczących sposobu zagęszczania powinno być przeprowadzone zagęszczanie próbne maszynami przewidzianymi do zastosowania na budowie.

Szczególne uwagę należy zwrócić na zagęszczenie nasypu w sąsiedztwie budowli betonowych. Należy tam wykonać zagęszczanie gruntu również za pomocą lekkich maszyn zwiększając o 50% liczbę przejazdów po jednym śladzie lub zmniejszając o połowę grubość warstwy zagęszczającej.

- Nasypy powinny być wznoszone przy zachowaniu przekroju poprzecznego i profilu podłużnego, które określono w dokumentacji projektowej, z uwzględnieniem ewentualnych zmian wprowadzonych wcześniej przez Inżyniera.
- Grubość wbudowywanej warstwy w stanie luźnym powinna być odpowiednio dobrana w zależności od rodzaju gruntu i sprzętu używanego do zagęszczania. W przypadku problemu z zagęszczeniem, za zgodą Inżyniera dopuszcza się dogęszczenie w-wy poprzez warstwę dociążającą i sprawdzenie jej parametrów nośności i zagęszczenia po usunięciu fragmentu naziemu lub doziarnienie innym materiałem zatwierdzonym przez Inżyniera Budowy. Jeżeli badania wykażą, że zagęszczenie w-wy nie jest wystarczające, Wykonawca powinien usunąć w-wę i wbudować nowy materiał lub doziarnić innym materiałem zatwierdzonym przez Inżyniera Budowy
- Grunty o różnych właściwościach należy wbudowywać w oddzielnych warstwach, o jednakowej grubości na całej szerokości nasypu. Grunty spoiste należy wbudowywać w dolne, a grunty niespoiste w górne warstwy nasypu.
- Warstwy gruntu przepuszczalnego należy wbudowywać poziomo, a warstwy gruntu mało przepuszczalnego (o współczynniku $k_{10} \leq 10^{-5}$ m/s) ze spadkiem górnej powierzchni około $4\% \pm 1\%$. Kiedy nasyp jest budowany w terenie płaskim spadek powinien być obustronny, gdy nasyp jest budowany na zboczu spadek powinien być jednostronny, zgodny z jego pochyleniem. Ukształtowanie powierzchni warstwy powinno uniemożliwiać lokalne gromadzenie się wody.
- Jeżeli w okresie zimowym następuje przerwa w wykonywaniu nasypu, a górna powierzchnia jest wykonana z gruntu spoistego, to jej spadki porzeczne powinny być ukształtowane ku osi nasypu, a woda odprowadzona poza nasyp z zastosowaniem ścieku. Takie ukształtowanie górnej powierzchni gruntu spoistego zapobiega powstaniu potencjalnych powierzchni poślizgu w gruncie tworzącym nasyp.
- Górną warstwę nasypu, o grubości co najmniej 0,5 m należy wykonać z gruntów niewysadzinowych, o wskaźniku wodoprzepuszczalności $k_{10} \geq 6 \times 10^{-5}$ m/s i wskaźniku różnoziarnistości $U \geq 5$. Jeżeli Wykonawca nie dysponuje gruntem o takich właściwościach, Inżynier może wyrazić zgodę na ulepszenie górnej warstwy nasypu poprzez stabilizację cementem, wapnem lub popiołami lotnymi lub doziarnienie innym materiałem zatwierdzonym przez Inżyniera. W takim przypadku jest konieczne sprawdzenie warunku nośności i mrozoodporności konstrukcji nawierzchni i wprowadzenie korekty, polegającej na rozbudowaniu podbudowy pomocniczej.
- Na terenach o wysokim stanie wód gruntowych oraz na terenach zalewowych dolne warstwy nasypu, o grubości co najmniej 0,5m powyżej najwyższego poziomu wody, należy wykonać z gruntu przepuszczalnego.

- Grunt przewieziony w miejsce wbudowania powinien być bezzwłocznie wbudowany w nasyp. Inżynier może dopuścić czasowe składowanie gruntu, pod warunkiem jego zabezpieczenia przed nadmiernym zawilgoceniem.
- *Wykonywanie nasypów w okresie deszczów*
Wykonywanie nasypów należy przerwać, jeżeli wilgotność gruntu przekracza wartość dopuszczalną, to znaczy jest większa od wilgotności optymalnej o więcej niż 10% jej wartości.
Na warstwie gruntu nadmiernie zawilgoconego nie wolno układać następnej warstwy gruntu.
Osuszenie można przeprowadzić w sposób mechaniczny lub chemiczny, poprzez wymieszanie z wapnem palonym albo hydratyzowanym.
W celu zabezpieczenia nasypu przed nadmiernym zawilgoceniem, poszczególne jego warstwy oraz korona nasypu po zakończeniu robót ziemnych powinny być równe i mieć spadki potrzebne do prawidłowego odwodnienia.
W okresie deszczowym nie należy pozostawiać nie zagęszczonej warstwy do dnia następnego. Jeżeli warstwa gruntu niezagęszczonego uległa przewilgoceniu, a Wykonawca nie jest w stanie osuszyć jej i zagęścić w czasie zaakceptowanym przez Inżyniera, to może on nakazać Wykonawcy usunięcie wadliwej warstwy.
- *Wykonywanie nasypów w okresie mrozów*
Niedopuszczalne jest wykonywanie nasypów w temperaturze przy której nie jest możliwe osiągnięcie w nasypie wymaganego wskaźnika zagęszczenia gruntów.
Nie dopuszcza się wbudowania w nasyp gruntów zamarzniętych lub gruntów przemieszanych ze śniegiem lub lodem.
W czasie dużych opadów śniegu wykonywanie nasypów powinno być przerwane. Przed wznowieniem prac należy usunąć śnieg z powierzchni wznoszonego nasypu.
Jeżeli warstwa niezagęszczonego gruntu zamarzała, to nie należy jej przed rozmarznięciem zagęszczać ani układać na niej następnych warstw.
- Wilgotność gruntu w czasie zagęszczania powinna być równa wilgotności optymalnej, z tolerancją:
 - w gruntach niespoistych $\pm 2 \%$
 - w gruntach mało i średnio spoistych $+0 \%, -2 \%$
 - w mieszaninach popiołowo-żużlowych $+2 \%, -4 \%$Sprawdzenie wilgotności gruntu należy przeprowadzać laboratoryjnie.

5.7. Odcinek próbny

Na etapie budowy nie przewiduje się wykonania odcinka próbnego, chyba że Inżynier zdecyduje inaczej. W tym celu co najmniej na 3 dni przed rozpoczęciem robót Wykonawca powinien wykonać odcinek próbny w celu:

- stwierdzenia, czy sprzęt budowlany do rozkładania i zagęszczania jest właściwy,
- określenia grubości warstwy materiału w stanie luźnym koniecznej do uzyskania wymaganej grubości po zagęszczeniu,
- ustalenia liczby przejść sprzętu zagęszczającego, potrzebnej do uzyskania wymaganego wskaźnika zagęszczenia.

Odcinek próbny powinien być zlokalizowany w miejscu wskazanym przez Inżyniera.

Odcinek doświadczalny dla próbnego zagęszczenia gruntu o minimalnej powierzchni 300 m², powinien być wykonane na terenie oczyszczonym z gleby, na którym układa się grunt czterema pasmami o szerokości od 3,5 do 4,5 m każde. Poszczególne warstwy układanego gruntu powinny mieć w każdym pasie inną grubość z tym, że wszystkie muszą mieścić się w granicach właściwych dla danego sprzętu zagęszczającego.

Wilgotność gruntu powinna być równa optymalnej. Grunt ułożony na poletku według podanej wyżej zasady powinien być następnie zagęszczony, a po każdej serii przejść maszyny należy określić wskaźniki zagęszczenia, dopuszczając stosowanie innych, szybkich metod pomiaru (sonda izotopowa, ugięciomierz udarowy po ich skalibrowaniu w warunkach terenowych).

Oznaczenie wskaźnika zagęszczenia należy wykonać co najmniej w 4 punktach, z których co najmniej 2 powinny umożliwić ustalenie wskaźnika zagęszczenia w dolnej części warstwy. Na podstawie porównania uzyskanych wyników zagęszczenia dokonuje się wyboru sprzętu i ustala się potrzebną liczbę przejść oraz grubość warstwy rozkładanego gruntu.

5.8 Wymagania dla robót związanych z zakładaniem trawników

5.8.1. Wymagania dotyczące wykonania trawników

Wymagania dotyczące wykonania robót związanych z trawnikami są następujące:

- teren pod trawniki musi być oczyszczony z gruzu i zanieczyszczeń,
- przy wymianie gruntu rodzimego na ziemię urodzajną teren powinien być obniżony w stosunku do gazonów lub krawężników o ok. 15 cm - jest to miejsce na ziemię urodzajną (ok. 10 cm) i kompost (ok. 2 do 3 cm),
- przy zakładaniu trawników na gruncie rodzimym krawężnik powinien znajdować się 2 do 3 cm nad terenem,
- teren powinien być wyrównany i splantowany,
- ziemia urodzajna powinna być rozścielona równą warstwą i wymieszana z kompostem, nawozami mineralnymi oraz starannie wyrównana,
- przed siewem nasion trawy ziemię należy wałować wałem gładkim, a potem wałem - kolczatką lub zagrabiec,
- siew powinien być dokonany w dni bezwietrzne,
- okres siania - najlepszy okres wiosenny, najpóźniej do połowy września,
- na terenie płaskim nasiona traw wysiewane są w ilości od 1 do 4 kg na 100 m², chyba że SST przewiduje inaczej,
- na skarpach nasiona traw wysiewane są w ilości 4 kg na 100 m², chyba że SST przewiduje inaczej,
- przykrycie nasion - przez przemieszanie z ziemią grabiami lub wałem kolczatką,
- po wysiewie nasion ziemia powinna być wałowana lekkim wałem w celu ostatecznego wyrównania i stworzenia dobrych warunków dla podsiąkania wody. Jeżeli przykrycie nasion nastąpiło przez wałowanie kolczatką, można już nie stosować wału gładkiego,
- mieszanka nasion trawnikowych może być gotowa lub wykonana wg składu podanego w SST.

5.8.2. Pielęgnacja trawników

Najważniejszym zabiegiem w pielęgnacji trawników jest koszenie:

- pierwsze koszenie powinno być przeprowadzone, gdy trawa osiągnie wysokość około 10 cm,
- następne koszenia powinny się odbywać w takich odstępach czasu, aby wysokość trawy przed kolejnym koszeniem nie przekraczała wysokości 10 do 12 cm,
- ostatnie, przedzimowe koszenie trawników powinno być wykonane z 1-miesięcznym wyprzedzeniem spodziewanego nastania mrozów (dla warunków klimatycznych Polski można przyjąć pierwszą połowę października),
- koszenia trawników w całym okresie pielęgnacji powinny się odbywać często i w regularnych odstępach czasu, przy czym częstość koszenia i wysokość cięcia, należy uzależniać od gatunku wysianej trawy,
- chwasty trwałe w pierwszym okresie należy usuwać ręcznie; środki chwastobójcze o selektywnym działaniu należy stosować z dużą ostrożnością i dopiero po okresie 6 miesięcy od założenia trawnika.

Trawniki wymagają nawożenia mineralnego - około 3 kg NPK na 1 ar w ciągu roku. Mieszanki nawozów należy przygotowywać tak, aby trawom zapewnić składniki wymagane w poszczególnych porach roku:

- wiosną, trawnik wymaga mieszanki z przewagą azotu,
- od połowy lata należy ograniczyć azot, zwiększając dawki potasu i fosforu,
- ostatnie nawożenie nie powinno zawierać azotu, lecz tylko fosfor i potas.

5.9 Oczyszczenie i profilowanie rowu

Ewentualne oczyszczenie rowu polega na wybraniu, śmieci, namułu naniesionego przez wodę, ścięciu trawy i krzaków w obrębie rowu. Rów należy wyprofilować –do kształtu rowu nowoprojektowanego (jeżeli rów oczyszczany stanowi jego kontynuację) lub do poprzedniego kształtu rowu.

6. KONTROLA JAKOŚCI ROBÓT

6.1. Ogólne zasady kontroli jakości robót

Ogólne zasady kontroli jakości robót podano w ST D-M-00.00.00 „Wymagania ogólne” pkt 6.

Miejsce i ilość badań oraz pomiarów będzie wskazane przez Inżyniera. Liczba pomiarów powinna być dostosowana (interpolowana) do rzeczywistej ilości robót. Poniżej podano zalecane częstotliwości dla zadania jw.

6.2. Badania w czasie robót – wykonanie koryta

6.2.1. Częstotliwość oraz zakres badań i pomiarów w zakresie wykonania robót ziemnych

W trakcie robót wykonawca powinien zapewnić badanie gruntu z wykopu pod kątem:

- uziarnienia,
- wilgotności naturalnej,
- zawartości części organicznych (w miarę potrzeby),
- parametrów zagęszczalności w aparacie Proctora (metodą normalną) tzn. wilgotności optymalnej i maksymalnej gęstości objętościowej szkieletu

Wymagana ilość prób – minimum 1 próbka na każde 5000 m³ objętości materiału w złożu/wykopie oraz dodatkowo próbka przy widocznej zmianie właściwości gruntu.

Częstotliwość oraz zakres badań i pomiarów dotyczących robót ziemnych podaje tablica poniżej:

Lp.	Wyszczególnienie badań i pomiarów	Minimalna częstotliwość badań i pomiarów dotyczy wykopów i koryt	Minimalna częstotliwość badań i pomiarów dotyczy nasypów	Tolerancja i uwagi
1	Szerokość koryta/nasypu	10 razy na 1 km	Pomiar taśmą, szablonem, łatą o długości 3 m i poziomą lub niwelatorem stosowanie do czynności, w odstępach co 50 m na prostych, w punktach głównych łuku, co 25 m na łukach o $R \geq 100$ m co 10 m na łukach o $R < 100$ m oraz w miejscach, które budzą wątpliwości	nie może różnić się od szerokości projektowanej o więcej niż +10 cm i -5 cm.
2	Równość podłużna	co 20 m na każdym pasie ruchu		nie może przekraczać 20 mm..
3	Równość poprzeczna	10 razy na 1 km		jw
4	Spadki poprzeczne *)	10 razy na 1 km		zgodne z dokumentacją projektową z tolerancją $\pm 0,5\%$.
5	Rzędne wysokościowe	co 25 m w osi jezdni i na jej krawędziach dla autostrad i dróg ekspresowych, co 100 m dla pozostałych dróg		Różnice pomiędzy rzędnymi wysokościowymi wyprofilowanego podłoża i rzędnymi projektowanymi nie powinny przekraczać ± 2 cm
6	Ukształtowanie osi w planie *)	co 25 m w osi jezdni i na jej krawędziach dla autostrad i dróg ekspresowych, co 100 m dla pozostałych dróg		<ul style="list-style-type: none"> • Oś w planie nie może być przesunięta w stosunku do osi projektowanej o więcej niż ± 3 cm.
7	Zagęszczenie, Nośność	w 2 punktach na dziennej działce roboczej, lecz nie rzadziej niż raz na 600 m ²	<ul style="list-style-type: none"> • Jeden raz na 2000 m² każdej ułożonej warstwy 	<ul style="list-style-type: none"> • Wg rysunków PN-S-02205:1998
8	Wilgotność gruntu podłoża	Na dziennej działce roboczej	Jw.	$\pm 2\%$ w stos. do wilgotności optymalnej
9	Skarpy- równość i pochylenie	Nie dotyczy	Jak w pkt. 1-6	$\pm 10\%$ w stos. do pochylenia projektowego Nierówności skarp $< \pm 10$ cm.

*) Dodatkowe pomiary spadków poprzecznych i ukształtowania osi w planie należy wykonać w punktach głównych łuków poziomych

6.2.2 Kontrola oczyszczenia, profilacji, wzmocnienia rowu.

Sprawdzenie oczyszczenia i sposobu wzmocnienia rowu kolkami i matą polega na wizualnej ocenie dokładności wykonania przedmiotowych robót i ich zgodności z dokumentacją techniczną.

Spadek wyprofilowanego rowu należy sprawdzić z częstotliwością: 1km rowu na 5 km drogi (tolerancja 0,5 % w stosunku do spadku projektowanego) . Szerokość: ± 5 cm (1 raz na 100m). Powierzchnia skarp: 1 raz /100m (prześwit pod szablonem –do 3 cm).

6.2.3 Kontrola usunięcia humusu, wykonania trawnika , ułożenia humusu i darninowania

Sprawdzenie jakości robót polega na wizualnej ocenie dokładności usunięcia humusu oraz zahumuszowania wykonania (ułożenia) trawnika.

6.2.4 Zasady postępowania z wadliwie wykonanymi odcinkami profilowanego podłoża

Wszystkie powierzchnie, które wykazują większe odchylenia cech geometrycznych od określonych w punkcie 6.2 powinny być naprawione przez spulchnienie do głębokości co najmniej 10 cm, wyrównanie i

powtórne zagęszczenie. Dodanie nowego materiału bez spulchnienia wykonanej warstwy jest niedopuszczalne.

7. PRZEDMIAR I OBMIAR ROBÓT

7.1. Ogólne zasady obmiaru robót

Ogólne zasady przedmiaru i obmiaru robót podano w ST D-M-00.00.00 „Wymagania ogólne” pkt 7.

7.2. Jednostka obmiarowa i przedmiarowa

Jednostką obmiarową jest:

- m² – (metr kwadratowy) wyprofilowanego i zagęszczonego podłoża
- m³ – zdjęcie humusu, wykonanie wykopu, formowanie nasypu (grunt wymieniany)
- m² – humusowanie z obsianiem trawą – zakładanie trawników
- m – oczyszczenie i profilowanie rowów/muld itp.
- m – humusowanie rowów i darniowanie
- m – umocowanie dna rowu kołkami i matami

Jednostka przedmiaru jest zgodna z w/w jednostką obmiarową.

8. ODBIÓR ROBÓT

Ogólne zasady odbioru robót podano w ST D-M-00.00.00 „Wymagania ogólne” pkt 8.

Roboty uznaje się za wykonane zgodnie z dokumentacją projektową, ST i wymaganiami Inżyniera, jeżeli wszystkie pomiary i badania z zachowaniem tolerancji wg punktu 6 dały wyniki pozytywne.

9. PODSTAWA PŁATNOŚCI

9.1. Ogólne ustalenia dotyczące podstawy płatności

Ogólne ustalenia dotyczące podstawy płatności podano w ST D-00.00.00 „Wymagania ogólne” pkt 9. Cena obejmuje wykonanie wszelkich prac związanych z wykonaniem zadania określonego w przedmiotowej specyfikacji w tym czynności ujęte w ST, Dokumentacji Projektowej oraz określonych wymogach formalno-prawnych.

9.2. Cena jednostki obmiarowej:

Zakres robót przypadający na wykonanie 1 m³ wykopów obejmuje:

- prace pomiarowe i roboty przygotowawcze,
- oznakowanie robót,
- wykonanie wykopu z transportem urobku na składowisko lub odkład (w przypadku zastosowania materiału do ponownego wbudowania)
- odwodnienie wykopu na czas jego wykonywania (budowa tymczasowych odwodnień, pompowanie, inne rozwiązania)
- profilowanie dna wykopu, skarp
- zagęszczenie powierzchni wykopu,
- przeprowadzenie pomiarów i badań laboratoryjnych, wymaganych w specyfikacji technicznej,
- rekultywację terenu.
- poniesienie kosztu utylizacji/ składowania

Zakres robót wykonania 1 m² koryta i jego profilowania obejmuje:

- prace pomiarowe i roboty przygotowawcze,
- oznakowanie robót,
- ew. wykonanie koryta z transportem urobku na składowisko lub odkład (w przypadku zastosowania materiału do ponownego wbudowania)
- odwodnienie koryta na czas jego wykonywania (budowa tymczasowych odwodnień, pompowanie, inne rozwiązania)
- ew. dowóz materiału do uzupełnień
- profilowanie dna wykopu, skarp
- zagęszczenie powierzchni wykopu,
- przeprowadzenie pomiarów i badań laboratoryjnych, wymaganych w specyfikacji technicznej,

*D-02.00.00 Roboty ziemne: wykopy i nasypy
Koryto wraz z profilowaniem i zagęszczeniem podłoża.
Odhumusowanie.*

- rekultywację terenu.
- poniesienie kosztów składowania/utylizacji

Zakres robót wykonania 1 m³ nasypów obejmuje:

- prace pomiarowe,
- oznakowanie robót,
- zakup materiału lub pozyskanie z ew. ukopu, dokopu, jego odspojenie i załadunek na środki transportowe,
- transport materiału na miejsce wbudowania,
- wbudowanie dostarczonego gruntu
- zagęszczenie gruntu
- profilowanie powierzchni nasypu,
- wyprofilowanie skarp ew. ukopu i dokopu,
- ew. rekultywację dokopu i terenu przyległego do drogi,
- odwodnienie terenu robót,
- ew. wywóz nadmiaru gruntu przeznaczonego na nasyp w miejsce wskazane przez Wykonawcę,
- przeprowadzenie pomiarów i badań laboratoryjnych wymaganych w specyfikacji technicznej.

Zakres robót przypadający na zdjęcie 1m³ humusu obejmuje:

- roboty przygotowawcze
- zdjęcie humusu wraz z hałdowaniem w przyzmy lub odwiezieniem na odkład/ składowisko w zależności jaka jest jego ilość i jakość.
- ew. zdjęcie i utrzymanie darniny
- koszt składowania

Zakres robót przypadający na 1m² założonego trawnika/ ułożenia humusu i obsianie trawą humusowanie i darniowanie rowów obejmuje odpowiednio:

- rozłożenie humusu
- dowóz materiału w przypadku gdy zdjęty wcześniej nie spełnia wymagań wegetacyjnych
- zagęszczenia walcem ogrodowym
- obsianie mieszanką traw a potem uzupełnienie ewentualnych „łysin”
- ułożenie i zamocowanie darniny –dot. rowów
- pielęgnacja trawnika w tym ew. nawożenie i ścinanie trawy
- kontrola wizualna

Cena oczyszczenia i profilowania 1mb rowu obejmuje:

- oczyszczenie rowu ze śmieci, namułu, trawy, krzaków
- profilowanie rowu
- wywóz gruntu, w/w odpadów na składowisko i utylizacja
- dowóz materiału do ewentualnego uzupełnienia rowu
- zagęszczenie warstw
- kontrola wg ST

Cena umocowania 1mb rowu obejmuje:

- ewentualne roboty ziemne wraz z wywozem gruntu i utylizacją
- osadzenie mat drewnianych i faszyny zgodnie z dokumentacją projektową.

10. PRZEPISY ZWIĄZANE

PN-88/B-04481	Grunty budowlane. Badania próbek gruntu
PN-S-02205:1998	Drogi Samochodowe. Roboty ziemne. Wymagania i badania
BN-68/8931-04	Drogi samochodowe. Pomiar równości nawierzchni planografem i łata
BN-77/8931-12	Oznaczanie wskaźnika zagęszczenia gruntu
BN-64/8931-02	Drogi samochodowe. Oznaczanie modułu odkształcenia nawierzchni podatnych i podłoża przez obciążenie płytą
BN-70/8931-05	Drogi samochodowe. Oznaczanie wskaźnika nośności gruntu jako podłoża nawierzchni podatnych

Uwaga

Wszelkie wątpliwości dotyczące zastosowania odpowiednich wymagań normowych należy omówić z Inżynierem Budowy.

SPECYFIKACJA TECHNICZNA WYKONANIA I ODBIORU ROBÓT BUDOWLANYCH

KD-03.02.01

- Kanalizacja deszczowa
- Wylot drenu do rowu
- Drenaż tradycyjny
- Drenaż francuski i zbiorniki chłonne
- Budowa, renowacja, likwidacja rowu

1. WSTĘP

Ilekoć w tekście będzie mowa o specyfikacji technicznej (ST) należy przez to rozumieć Specyfikacje Techniczną Wykonania i Odbioru Robót Budowlanych (STWiORB)

1.1. Przedmiot ST

Przedmiotem niniejszej specyfikacji technicznej (ST) są wymagania dotyczące wykonania i odbioru robót związanych z wszelkimi pracami dotyczącymi odwodnienia drogi **w ramach Przebudowy odcinka drogi gminnej na trasie Bezrzecze – Redlica (dz. nr 71 dr obr. Bezrzecze 0001, dz. nr 24 dr i 5/12, obr. Redlica) gmina Dobra, powiat policki – ETAP I i II.**

1.2. Zakres stosowania ST

Specyfikacja techniczna jest stosowana jako dokument przetargowy przy zlecaniu i realizacji robót określonych w punkcie 1.1.

1.3. Zakres robót objętych ST

Ustalenia zawarte w niniejszej specyfikacji dotyczą zasad prowadzenia robót związanych z odwodnieniem przebudowanej drogi określonej w punkcie 1.1 i dotyczą:

- Budowy drenażu z rur perforowanych PVC-U DN150 mm,
- Budowa wylotów do rowu;
- Budowa drenażu francuskiego;
- Budowy studni betonowych DN1000;
- Budowy wpustów deszczowych, odwodnienia liniowego i przykanalików z rur GRP DN200,
- Likwidacji, budowy i renowacji rowów,

1.4. Określenia podstawowe

1.4.1. Kanalizacja deszczowa - sieć kanalizacyjna zewnętrzna przeznaczona do odprowadzania ścieków opadowych:

1.4.2. Kanały:

1.4.2.1. Kanał deszczowy - kanał przeznaczony do grawitacyjnego odprowadzania ścieków opadowych.

1.4.2.2. Przykanalik - kanał przeznaczony do połączenia wpustu deszczowego z siecią kanalizacji deszczowej.

1.4.2.3. Drenaż tradycyjny - rurociąg perforowany układany w miejscu zasypania rowu lub wzdłuż nasypu drogowego w celu obniżenia poziomu wód gruntowych

1.4.2.4. Drenaż francuski – rozwiązanie, w którym funkcję tkaniny filtracyjnej spełnią geowłókniny, zaś funkcję wewnętrznego wypełnienia odtransportowującego przefiltrowaną wodą, spełnia materiał mineralny (najlepiej pochodzenia naturalnego);

1.4.2.5. Geowłókniny – przez geowłókniny do drenażu francuskiego rozumie się geowłókninę nietkaną – igłowaną (non-woven).

1.4.2.6. Materiał filtracyjny - kruszywo mineralny pochodzenia naturalnego stanowiące wypełnienie drenu francuskiego

1.4.2.7. Materiały pomocnicze – przy drenażu francuskim służące do uzyskiwania szczelnych połączeń geowłóknin (szycie, zszczępienie, szpilkowanie) jak też i do uzyskiwania maksymalnych oszczędności w zużyciu materiałów mineralnych (szalunki, ograniczniki używane w procesie budowy)

1.4.3. Urządzenia (elementy) uzbrojenia sieci:

1.4.3.1. Studzienka kanalizacyjna - studzienka rewizyjna - na kanale nieprzełazowym przeznaczona do kontroli i prawidłowej eksploatacji kanałów

1.4.3.2. Studzienka przelotowa - studzienka kanalizacyjna zlokalizowana na załamaniach osi kanału w planie, na załamaniach spadku kanału oraz na odcinkach prostych.

1.4.3.3. Studzienka połączeniowa - studzienka kanalizacyjna przeznaczona do łączenia co najmniej dwóch kanałów dopływowych w jeden kanał odpływowy.

1.4.3.4. Studnia osadnikowa – studnia kanalizacyjna posiadająca osadnik o głębokości min. 1,5m.

1.4.3.5. Separator zanieczyszczeń – urządzenie dla redukcji substancji ropopochodnych umieszczone w studni kanałowej.

1.4.3.6. Wylot ścieków – element na końcu kanału odprowadzającego ścieki do odbiornika

1.4.3.7. Wlot rowu do kanału – przyczółek wlotowy na początku kanału poprzedzony osadnikiem ziemnym.

1.4.3.8. Wpust deszczowy/odwodnienie liniowe - urządzenie do odbioru ścieków opadowych, spływających do kanału z utwardzonych powierzchni terenu.

1.4.3.9. Kaskada rurowa – przewód pionowy przy studni połączeniowej umożliwiający wytracenie nadmiaru energii ścieków spływających z wyżej położonego kanału dopływowego do niżej położonego kanału odpływowego.

1.4.4. Elementy studzienek i komór:

1.4.4.1. Komora robocza - zasadnicza część studzienki lub komory przeznaczona do czynności eksploatacyjnych. Wysokość komory roboczej jest to odległość pomiędzy rzędną dolnej powierzchni płyty lub innego elementu przykrycia studzienki lub komory, a rzędną spocznika.

1.4.4.2. Komin włazowy - szyb połączeniowy komory roboczej z powierzchnią ziemi, przeznaczony do zejścia obsługi do komory roboczej.

1.4.4.3. Płyta przykrycia studzienki lub komory - płyta przykrywająca komorę roboczą.

1.4.4.4. Właz kanałowy - element żeliwny przeznaczony do przykrycia podziemnych studzienek rewizyjnych lub komór kanalizacyjnych, umożliwiający dostęp do urządzeń kanalizacyjnych.

1.4.4.5. Kineta - wyprofilowany rowek w dnie studzienki, przeznaczony do przepływu w nim ścieków.

1.4.5. Elementy zaruwania rowu (przepustu):

1.4.5.1. Ścianka czołowa - konstrukcja stabilizująca przepust na wlocie i wylocie i podtrzymująca nasyp zjazdu.

1.4.6. Pozostałe określenia podstawowe są zgodne z obowiązującymi, odpowiednimi polskimi normami.

1.5. Ogólne wymagania dotyczące robót

Wykonawca robót jest odpowiedzialny za jakość ich wykonania oraz za zgodność z Dokumentacją Projektową, ST i poleceniami Inżyniera.

Ogólne wymagania dotyczące robót podano w ST D-00.00.00. - „Wymagania ogólne”.

2. MATERIAŁY

2.1. Ogólne wymagania dotyczące materiałów

Wszystkie zakupione przez Wykonawcę materiały zastosowane do budowy kanalizacji deszczowej powinny odpowiadać normom krajowym zastąpionym, jeśli to możliwe, przez normy europejskie lub technicznym aprobatom europejskim. W przypadku braku norm krajowych lub technicznych aprobat europejskich elementy i materiały powinny odpowiadać wymaganiom odpowiednich specyfikacji.

2.2. Rury kanałowe

2.2.1. Rury GRP

Odcinki kolektora sanitarnego wykonać z rur i kształtek bezciśnieniowych z żywicy poliestrowych zbrojonych włóknem szklanym (CCGRP) PN 01 o przekroju kołowym z łącznikami z pełną wewnętrzną wykładziną uszczelniającą.

Rur powinny posiadać parametry:

- długookresową odporność na korozję w środowisku pH 0,1 i pH 10 w stanie odkształcenia rur. Ekstrapolowane 50 letnie odkształcenie w środowisku kwasu siarkowego i zasady sodowej musi spełniać wymagania normy PN-EN 14364. Do badania należy stosować następujące roztwory: 0,5 mol/l NaOH (odczyn pH ok. 10) lub 0,5 mol/l H₂SO₄ (odczyn pH ok. 0,1) .
- grubość wewnętrznej, zabezpieczającej warstwy z czystej żywicy powinna wynosić minimum 1mm.
- współczynnik chropowatości powierzchni wewnętrznej rur powinien być zgodny z wartością zastosowaną przyjętą do obliczenia przepływu oraz samooczyszczania kanału tj. maksymalnie $k=0,01$ mm wg. Colebrook-White'a.

Wszystkie wymienione parametry powinny być potwierdzone przez dostawcę lub producenta przez dostarczenie certyfikatu niezależnej instytucji.

Dodatkowo rury powinny charakteryzować się gładką powierzchnią zewnętrzną dającą możliwość przycięcia na żądane odcinki rur na budowie, tak aby po ich połączeniu łącznikiem systemowym była zachowana szczelność połączenia.

Łączniki rur powinny posiadać parametry nie gorsze niż:

- uszczelnienia w postaci pełnej wewnętrznej wykładziny elastomerowej zawierającej wargi uszczelniające;
- materiał uszczelki z tworzywa EPDM

2.3. Studnie rewizyjne, osadnikowe i chłonne

Studzienki rewizyjne i osadnikowe zaprojektowano z elementów prefabrykowanych o średnicy $\varnothing 1000$ w skład których wchodzi:

- Kręgi betonowe z betonu C35/45 o średnicy 1,0 – 2,0 m odpowiadające wymaganiom PN-B-10729 ze stopniami złączowymi montowanymi fabrycznie,
- Kręgi dolne (dno studzienki) z gotowym dnem z betonu C35/45,
- Płyty pokrywowe żelbetowe
- Pierścienie dystansowe betonowe C25/30 o wysokości $h=60\div 120$ mm.

2.3.1. Dno studzienek

Dno studzienek powinno być wykonane fabrycznie z betonu co najmniej C20/25 wodoszczelnego W-4, o nasiąkliwości max 5%, stopniu mrozoodporności F150 wg BN-62/6738-07 lub PN-EN 206-1:2003.

2.3.2. Włazy kanałowe

Do przykrycia studzienek w jezdniach stosować włazy z wkładką gumową i wypełnieniem betonem klasy D400, a poza jezdniami włazy klasy B125 zgodnie z PN-EN 124:2000.

2.3.3. Łączenie prefabrykatów

Kręgi betonowe łączyć należy za pomocą uszczeltek, natomiast pierścienie dystansowe przy użyciu zaprawy betonowej, o grubości warstwy połączeniowej do 10 mm.

2.4. Wpusty uliczne/odwodnienie liniowe

Wpusty uliczne należy wykonać z:

- skrzynki wpustu żeliwnego wg PN-EN 124:2000 z rusztem uchylnym klasy C250
- osadnika wpustu $\varnothing 0,50$ m betonowego z gniazdem odpływowym zgodnie z dokumentacją projektową;
- pierścieni betonowych pośrednich $\varnothing 0,50$ m;

Odwodnienie liniowe z rusztem uchylnym klasy C250.

Powierzchnie skrzynek i ramek powinny być pokryte warstwą smoły pogazowej, a powierzchnie przylegające dokładnie oczyszczone i wygładzone. Luz pomiędzy kratką z gniazdem korpusu lub ramki dystansowej nie może przekraczać 10 mm. Na każdej skrzynce i ramce dystansowej powinny być odlane dane wytwórcy, klasa skrzynki, znak PN.

2.5. Przyczółki wylotowe

Przyczółek wylotowy drenu do rowu wykonać należy z betonu C20/25. Dopuszcza się wykonywanie przyczółków wylotowych z gotowych monolitycznych elementów prefabrykowanych poza placem budowy. Poniżej wylotu dno rowu umocnić kostką kamienną, a skarpy powyżej darnią na płask. Skarpę rowu na długości osadnika umocnić darnią na płask przybiciem kołkami.

2.6. Drenaż PVC-U

W miejscach gdzie nie ma możliwości przeprowadzenia drenażu francuskiego (brak miejsca w pasie drogowym) przewidziano drenaż z rur perforowanych PVC-U o średnicy $\varnothing 150$ mm, który podłączony zostanie do drenażu francuskiego.

2.7. Kruszywo na podsypkę

Podsypka może być wykonana z piasku lub pospółki. Użyty materiał na podsypkę powinien odpowiadać wymaganiom stosownych norm, np. PN-EN 13043:2004.

2.8. Kruszywa do betonu

Kruszywa stosowane do wyrobu betonowych elementów konstrukcji przepustów powinny spełniać wymagania PN-EN 12620+A1:2008 oraz PN-EN 206-1:2003.

Kruszywa należy składować w warunkach zabezpieczających je przed zanieczyszczeniem oraz zmieszaniem z innymi asortymentami lub jego frakcjami. Podłoże składowiska powinno być równe, utwardzone i dobrze odwodnione.

2.9. Beton

Beton klasy C8/10, C12/15, C20/25, C35/45 powinien odpowiadać wymaganiom normy PN-EN 206-1:2003.

2.10. Zaprawa cementowa

Zaprawa cementowa powinna odpowiadać wymaganiom PN-B-14501.

2.11. Materiały izolacyjne

Do wykonania izolacji ścianek czołowych można stosować:

- roztwór asfaltowy do gruntowania wg PN-B-24620:1998,
- emulsję kationową, wg BN-68/6753-04 lub aprobaty technicznej,
- lepik asfaltowy na gorąco bez wypełniacza wg PN-C-96177,
- papę asfaltową wg BN-79/6751-01 i BN-88/6751-03 lub aprobaty technicznej,

wszelkie inne materiały izolacyjne sprawdzone doświadczalnie i posiadające aprobatę techniczną - za zgodą Inżyniera.

2.12. Geowłókniny nietkana - igłowana

Dopuszcza się użycie dowolnej geowłókniny nietkanej - igłowanej do wykonania spełniającej „**Żelazne, niepodważalne warunki techniczne, jakim powinny odpowiadać geowłókniny nietkane, igłowane stosowane do odwodnień obiektów inżynierskich**” (poniżej).

Geowłóknina powinna być materiałem odpornym na działanie wilgoci, środowiska agresywnego chemicznie i biologicznie oraz temperatury, bez rozdarć, dziur i przerw ciągłości z dobrą szczepnością z gruntem drogowym, o charakterystyce zgodnej z dokumentacją projektową

Żelazne, niepodważalne warunki techniczne, jakim powinny odpowiadać geowłókniny nietkane, igłowane, stosowane do odwodnień obiektów inżynierskich:

1. Wynikiem wykorzystania inżynierii materiałowej w technologii produkcji geowłóknin jest ich idealne sprawowanie się w aplikacjach:
 - drenaże, a w szczególności drenaży francuskie,
 - spełnianie funkcji rozdzielania, separacji i filtracji, jak również rozpraszania naprężeń i transportu poziomego wody w obiektach budownictwa ziemnego
 - drenaże i zabezpieczenia pod- i nadmembranowe.
2. Woda w geowłókninach powinna poruszać się poprzez ogromną ilość porów, lecz ze znikomo małą prędkością w każdym z nich.
3. Stosunek wartości wodoprzepuszczalności w kierunku poziomym geowłókniny do wodoprzepuszczalności w kierunku prostopadłym nie powinien (odpowiednio, przy identycznym obciążeniu: 2, 20 czy 200 kPa) być nigdy mniejszy, aniżeli:

$$\frac{k_h}{k_v} \text{ min.} > 1,2,$$

korzystnie, jeżeli powyższy stosunek wynosić będzie 1,5, a bardzo dobrze, jeżeli $\geq 2,0$

4. Przyjmując wodoprzepuszczalność równoległą do płaszczyzny geowłókniny przy obciążeniu 20 kPa za 1,0, po wstępnym doborze, jak w pkt. 3, należy sprawdzić, czy dla danego wyrobu wartości wodoprzepuszczalności poziomej mieszczą się w granicach, jak poniżej:

Dla gradientu hydraulicznego $i=1$ i przy obciążeniu 2, 20 i 200 kPa wartości powinny mieścić się w przedziałach proporcji:

pod obciążeniami:	
	2 kPa 20 kPa 200 kPa
Wodoprzepuszczalność w kierunku poziomym [$m/s \times 10^{-4}$]:	(1,80 ÷ 1,33) do 1,00 do (0,40 ÷ 0,25)

a jednocześnie:	
Grubość geowłókniny, igłowanej, nietkanej [mm]:	(1,40 ÷ 1,08) do 1,00 do (0,80 ÷ 0,55)

Powyższe jest zasadą dla wyrobów KWALIFIKOWANYCH przy ich, dla wielkości mierzonych pod obciążeniem 20 kPa:
<input type="checkbox"/> przewodności $k_H \geq 15 \times 10^{-4} m/s$ przy $i=1$ oraz
<input type="checkbox"/> grubości co najmniej 1,4 ÷ 3,2mm.

Pozostałe parametry:

- masa powierzchniowa 300-400 g/m²;
- wytrzymałość na wgniatanie (próba CBR X-s) – min.1500 N;
- wytrzymałość na rozciąganie wzdłuż/wszerz pasm – min. 10/10 kN/m
- wydłużenie przy zerwaniu wzdłuż/wszerz pasm – min. 50/50%.

Geowłóknina, dla której w Aprobacie Technicznej nie podano kompletu powyższych danych i jej własności hydrauliczne nie spełniają „**Żelaznych, niepodważalnych warunków technicznych, jakim powinny odpowiadać geowłókniny nietkane, igłowane stosowane do odwodnień obiektów inżynierskich**” stanowiących minimum wymagań technicznych do zastosowania w projekcie – nie mogą być do celów niniejszego projektu zastosowane przez Wykonawców i dopuszczone przez Nadzór Budowy do wbudowania w zaprojektowanym obiekcie.

2.13 Materiał filtracyjny - mineralny pochodzenia naturalnego niełasuujący się żwir o uziarnieniu #25/40 mm

2.14. Składowanie materiałów

2.14.1. Rury kanałowe

Rury można składować na otwartej przestrzeni, układając je w pozycji leżącej jedno- lub wielowarstwowo, albo w pozycji stojącej. Powierzchnia składowania powinna być utwardzona i zabezpieczona przed gromadzeniem się wód opadowych.

Wykonawca jest zobowiązany układać rury według poszczególnych grup, wielkości i gatunków w sposób zapewniający stateczność oraz umożliwiającą dostęp do poszczególnych stosów lub pojedynczych rur.

2.14.2. Kręgi

Kręgi można składować na powierzchni nieutwardzonej. Przy składowaniu wyrobów w pozycji wbudowania wysokość składowania nie powinna przekraczać 1,8 m. Składowanie powinno umożliwiać dostęp do poszczególnych stosów wyrobów lub pojedynczych kręgów.

2.14.3. Włazy kanałowe i stopnie

Włazy kanałowe i stopnie powinny być składowane z dala od substancji działających korodująco. Włazy powinny być posegregowane wg klas. Powierzchnia składowania powinna być utwardzona i odwodniona.

2.14.4. Wpusty żeliwne/odwodnienie liniowe

Skrzynki lub ramki wpustów i odwodnienia liniowego mogą być składowane na otwartej przestrzeni, na paletach w stosach o wysokości maksimum 1,5 m.

2.14.5. Kruszywo

Kruszywo należy składować na utwardzonym i odwodnionym podłożu w sposób zabezpieczający je przed zanieczyszczeniem i mieszaniem z innymi rodzajami i frakcjami kruszyw.

3. SPRZĘT

3.1. Ogólne wymagania

Wykonawca jest zobowiązany do używania jedynie takiego sprzętu, który nie spowoduje niekorzystnego wpływu na jakość wykonywanych robót, zarówno w miejscu tych robót, jak też przy wykonywaniu czynności pomocniczych oraz w czasie transportu, załadunku i wyładunku materiałów, sprzętu itp.

Sprzęt używany przez Wykonawcę powinien uzyskać akceptację Inżyniera. Liczba i wydajność sprzętu powinna gwarantować wykonanie robót zgodnie z zasadami określonymi w Dokumentacji Projektowej, ST i wskazaniach Inżyniera w terminie przewidzianym kontraktem.

3.2. Sprzęt

Wykonawca przystępujący do wykonania kanalizacji deszczowej powinien wykazać się możliwością korzystania z następującego sprzętu:

- koparek przedsięwziętych,
- spycharek kołowych lub gąsienicowych,
- dźwigów do opuszczania ciężkich elementów do wykopu,
- sprzętu do zagęszczania gruntu,
- wciągarek mechanicznych,
- zestawów pompowych.

4 Transport

4.1 Transport rur kanałowych i drenarskich

Materiały należy ustawiać równomiernie na całej powierzchni ładunku, obok siebie i zabezpieczyć przed możliwością przesuwania się podczas transportu. Rury powinny być układane w pozycji poziomej wzdłuż środka transportu.

Wyładunek rur powinien odbywać się z zachowaniem wszelkich środków ostrożności uniemożliwiających uszkodzenie rur. Rur nie wolno zrzucać z środków transportowych, lecz rozładowywać po pochyłych legarach lub przy pomocy koparko-ładowarki. Przy wyładowywaniu rur o powłokach chroniących przed korozją nie należy nakładać bezpośrednio na nie łańcuchów lub lin stalowych.

Ponadto przy za- i wyładunku oraz przewozie na środkach transportowych należy przestrzegać przepisów aktualnie obowiązujących w publicznym transporcie drogowym i kolejowym.

4.2 Transport kręgów

Transport kręgów powinien odbywać się samochodami w pozycji wbudowania lub prostopadle do pozycji wbudowania.

Dla zabezpieczenia przed uszkodzeniem przewożonych elementów, Wykonawca dokona ich usztywnienia przez zastosowanie przekładek, rozporów i klinów z drewna, gumy lub innych odpowiednich materiałów. Podnoszenie i opuszczanie kręgów o średnicach 1,0 m ÷ 2,0 m należy wykonywać za pomocą minimum trzech lin zawiesia rozmieszczonych równomiernie na obwodzie prefabrykatu.

4.3 Transport włazów kanałowych

Włazy kanałowe mogą być transportowane dowolnymi środkami transportu w sposób zabezpieczony przed przemieszczaniem i uszkodzeniem. Włazy typu ciężkiego mogą być przewożone luzem, natomiast typu lekkiego należy układać na paletach. Transport wpustów żeliwnych

Skrzynki lub ramki wpustów mogą być przewożone dowolnymi środkami transportu w sposób zabezpieczony przed przesuwaniem się podczas transportu.

4.4 Transport mieszanki betonowej

Do przewozu mieszanki betonowej Wykonawca zapewni takie środki transportowe, które nie spowodują segregacji składników, zmiany składu mieszanki, zanieczyszczenia mieszanki i obniżenia temperatury przekraczającej granicę określoną w wymaganiach technologicznych.

4.5 Transport kruszyw

Kruszywa mogą być przewożone dowolnymi środkami transportu, w sposób zabezpieczający je przed zanieczyszczeniem i nadmiernym zawilgoceniem.

4.7 Transport cementu i jego przechowywanie

Transport cementu i przechowywanie powinny być zgodne z BN-88/6731-08.

4.8 Transport geowłókniny

Geowłóknina może być przewożona dowolnymi środkami transportu, w sposób zabezpieczający je przed zanieczyszczeniem, nadmiernym zawilgoceniem i uszkodzeniem.

5. Wykonywanie robót

5.1 Ogólne zasady wykonania robót

Wykonawca jest odpowiedzialny za prowadzenie robót zgodnie z umową oraz za jakość zastosowanych materiałów i wykonywanych robót, za ich zgodność z dokumentacją projektową, wymaganiami ST, projektu organizacji robót oraz poleceniami Inżyniera.

Wykonawca ponosi odpowiedzialność za pełną obsługę geodezyjną przy wykonywaniu wszystkich elementów robót określonych w dokumentacji projektowej lub przekazanych na piśmie przez Inspektora Nadzoru.

5.2 Roboty przygotowawcze

Przed przystąpieniem do robót Wykonawca opracuje plan BIOZ oraz dokona ich wytyczenia i trwale oznaczy je w terenie za pomocą kołków osiowych.

W przypadku niedostatecznej ilości reperów stałych, Wykonawca wbuduje repery tymczasowe.

5.3 Roboty ziemne

Wykopy należy wykonać jako wykopy otwarte. Metody wykonania robót - wykopu (ręcznie lub mechanicznie) powinny być dostosowane do głębokości wykopu, danych geotechnicznych oraz posiadanego sprzętu mechanicznego.

Szerokość wykopu uwarunkowana jest zewnętrznymi wymiarami kanału, do których dodaje się obustronnie 0,3 m. ewentualne szalowanie ścian należy prowadzić w miarę jego głębienia. Wydobyty grunt z wykopu powinien być odkładany w odległości minimum 1,0 m od krawędzi wykopu lub wywieziony na odkład.

Wszystkie napotkane przewody podziemne na trasie wykonywanego wykopu, krzyżujące się lub biegnące równoległe z wykopem powinny być zabezpieczone przed uszkodzeniem, a w razie potrzeby podwieszony w sposób zapewniający ich eksploatację.

Dno wykopu powinno być równe i wykonane ze spadkiem ustalonym w dokumentacji projektowej.

Sposób wykonywania robót ziemnych pod zarurowania rowu powinien być dostosowany do wielkości zastosowanych materiałów, głębokości wykopu, ukształtowania terenu i rodzaju gruntu.

5.4 Przygotowanie podłoża

W gruntach suchych piaszczystych, żwirowo-piaszczystych i piaszczysto-gliniastych podłożem jest grunt naturalny o nienaruszonej strukturze dna wykopu.

W gruntach nawodnionych (odwadnianych w trakcie robót) podłoże należy wykonać z warstwy tłucznia lub żwiru z piaskiem o grubości od 10 do 20 cm łącznie z ułożonymi sączkami odwadniającymi.

W gruntach skalistych gliniastych lub stanowiących zbite ily należy wykonać podłoże z pospółki, żwiru lub tłucznia o grubości od 10 do 20 cm.

Wskaźnik zagęszczenia podłoża powinien wynosić co najmniej $I_s = 0,97$.

Badanie podłoża wzmocnionego należy wykonać zgodnie z wymaganiami PN-B-10725.

5.5 Roboty montażowe

5.5.1 Obsługa geodezyjna obiektu

Po wykonaniu sieci wraz z przykanalikami należy dokonać pomiarów powykonawczych. Prace pomiarowe muszą być wykonane przez uprawnione służby geodezyjne. Po zrealizowaniu sieci dokonać wymaganych badań i prób szczelności, a następnie zasypki wykopów. Wykonawca zobowiązany jest do dostarczenia Inwestorowi dokumentacji powykonawczej zgodnie z obowiązującym Prawem Budowlanym.

5.5.2 Warunki wykonania obiektu

Roboty prowadzić i odebrać zgodnie z normą PN-EN 1610:2002.

Przy realizacji wykopów wąskoprzestrzennych, wykonać je zgodnie z BN-83/8836-02. Wszystkie przewody układać na wyprofilowanej warstwie podsypki piaskowej o grubości min 0,15 m zagęszczonej do $I_s=0,97$.

Po przeprowadzeniu montażu, prób i odbioru należy wykonać zasypkę wykopów, stosując grunty sypkie. Do wysokości ok. 0,30 m ponad górną krawędź przewodu powinny to być grunty nie zawierające kamieni. Zasypywanie prowadzić równocześnie z obu stron kanału, aby nie dopuścić do jego poziomego przemieszczenia. Wykop zasypywać warstwami grubości ok. 0,30 m z jednoczesnym zagęszczaniem gruntu nasypowego do uzyskania wskaźnika zagęszczenia 1,0 wg. Proctora w obrębie pasa drogowego na głębokości do 1,2 m poniżej podbudowy jezdni oraz 0,98 poniżej 1,2 m od podbudowy jezdni. W obrębie pasa zieleni wierzchnią warstwę gruntu nad wykopami należy zagęszczać do uzyskania $I_s=0,98$. Podłoża pod kanały należy zagęścić do wskaźnika zagęszczenia 0,97.

Kratki wpustów osadzić po docelowym wykonaniu korpusu jezdni i ułożenia krawężników.

W trakcie wykonywania robót ściśle przestrzegać obowiązujących przepisów BHP.

5.6 Likwidacja rowów

Rowy przeznaczone do likwidacji należy zasypać gruntem do 30 cm od nowego poziomu terenu. Resztę zasypać humusem. W przypadku prowadzenia nowej drogi na rowie, podłoże należy przygotować zgodnie ze specyfikacją robót drogowych.

5.7 Renowacja rowów

Renowację rowów należy przeprowadzić na długościach podanych w dokumentacji projektowej. Renowacja będzie polegać na:

- wykoszeniu skarp i dna, usunięciu zakrzewień,
- odmuleniu i wyprofilowaniu dna, umożliwiając swobodny spływ wody od początku do końca odcinka poddanemu renowacji,

W przypadku konieczności znacznego zagłębienia dna rowu, zastosować umocnienie z kieszki faszynowej $\varnothing 20$ cm lub palisady z kołków drewnianych.

5.8 Budowa rowów

Rów ziemny należy wykonać jako trapezowy o wymiarach w dnie i nachyleniu skarp zgodnie z dokumentacją projektową.

5.9 Umocnienie 9 wylotów

Umocnienie 9 wylotów należy wykonać zgodnie z dokumentacją projektową i zaleceniami Inspektora. Umocnieniu podlega dno oraz skarpy rowu przy przyczółkach wylotowych.

5.10 Wykonanie drenu klasycznego

Metoda wykonania wykopu drenarskiego (ręczna lub mechaniczna) powinna być dostosowana do głębokości wykopu, danych geotechnicznych i posiadanego sprzętu mechanicznego. Wymiary wykopu powinny być zgodne z dokumentacją projektową lub wskazaniem Inżyniera.

Wykop rowka drenarskiego należy rozpocząć od wylotu rurki drenarskiej i prowadzić ku górze, w celu zapewnienia wodzie stałego odpływu. Szerokość dna rowka drenarskiego powinna być co najmniej o 5 cm większa od zewnętrznej średnicy układanej rurki drenarskiej. Nachylenie skarp rowków należy wykonać zgodnie z dokumentacją projektową, a jeśli w dokumentacji nie określono inaczej, nachylenie powinno wynosić od 10:1 do 8:1 w gruntach spoistych. W gruntach osuwających się należy skarpy zapewnić stateczność lub stosować obudowę wykopu zgodnie z PN-B-10736 [22].

Wydobyty grunt powinien być składowany z jednej strony wykopu z pozostawieniem wolnego pasa terenu o szerokości co najmniej 1 m, licząc od krawędzi wykopu - dla komunikacji; kąt nachylenia skarpy odkładu wydobytego gruntu nie powinien być większy od kąta jego stoku naturalnego.

W celu zabezpieczenia wykopu przed zalaniem wodą z opadów atmosferycznych, należy powierzchnię terenu wyprofilować ze spadkiem umożliwiającym łatwy odpływ wody poza teren przylegający do wykopu.

Przed przystąpieniem do układania rurek drenarskich, dno rowków należy oczyścić (np. łyżkami drenarskimi) tak, aby woda (jeśli jest) wszędzie sączyła się równą warstwą, nie tworząc zagłębień. Na oczyszczonym dnie należy wykonać podsypkę z piasku o grubości 5 cm, jeżeli dokumentacja projektowa, SST lub ustalenia Inżyniera nie przewidują inaczej.

Podsypkę przy sączącej się wodzie należy wykonać tuż przed układaniem rurek drenarskich.

Układanie rurociągu zaleca się wykonać niezwłocznie po wykopaniu rowka dla zmniejszenia niebezpieczeństwa osuwania się skarp. Gdy rowkiem płynie woda w dużych ilościach, układanie należy przerwać do czasu zmniejszenia strumienia wody, nie powodującego osuwania skarp.

Skrajny, ułożony najwyżej otwór rurki należy zasłonić odpowiednią zaślepką (np. kamieniem, kształtką plastikową) w celu uniemożliwienia przedostawania się piasku i cząstek gruntu do wnętrza rurki.

Zasada działania drenu wymaga umożliwienia dopływu do niego wody gruntowej poprzez szczeliny stykowe lub otwory (dziurki, szparki podłużne) w rurkach.

Jeśli dokumentacja projektowa, SST lub Inżynier nie określa inaczej, to na budowie można użyć tylko jednego rodzaju materiału, zgodnie z niżej podanymi zasadami.

Perforowane rurki z tworzyw sztucznych, z gładkimi powierzchniami ich styków, należy łączyć za pomocą specjalnie produkowanych złączek.

Zasypanie rurociągu należy wykonać materiałem filtracyjnym (żwirem, piaskiem) zgodnie z dokumentacją projektową, SST lub wskazaniem Inżyniera. Zasypanie powinno być wykonane w sposób nie powodujący uszkodzenia ułożonego rurociągu. Jeśli w dokumentacji projektowej nie określono inaczej, to po ułożeniu rurek należy wykonać obsypkę ze żwiru do wysokości 10 cm nad wierzchem rurki, zagęszczoną ubijakiem po obu stronach przewodu, a następnie układać warstwy materiału filtracyjnego, określonego w p. 2.6, grubości nie większej niż od 20 do 25 cm w stanie luźnym, które należy lekko ubić w sposób nie powodujący uszkodzenia i przemieszczenia rurek.

Jeśli dokumentacja projektowa nie przewiduje inaczej, to nad zasypką układa się warstwę ochronną z darniny (trawą w dół) lub ubitej gliny. Całość zasypuje się ziemią i zagęszcza. Wskaźnik zagęszczenia określony wg BN-77/8931-12 powinien na całej szerokości korpusu drogowego spełniać wymagania określone w PN-S-02205:1998.

5.11 Wykonanie drenażu francuskiego

Wykonanie drenu francuskiego obejmuje:

- wykonanie wykopu o parametrach geometrycznych zgodnych z Dokumentacją Projektową;
- ułożenie w wykopie geowłókniny nietkanej – igłowanej o szerokości zgodnej z Dokumentacją Projektową;
- zasypanie wykonanego rowka żwirem o uziarnieniu #25/40 mm;
- zagęszczenie kruszywa;
- zawinięcie geowłókniny dla zamknięcia od góry drenu (szycie, zszczępanie, szpilowanie).

Dopuszczalne tolerancje wykonania drenu francuskiego wynoszą:

- odchylenie wymiarów szerokości rowu ± 5 cm;
- odchylenie wymiarów głębokości rowu ± 1 cm;
- odchylenie spadku ułożonego drenu od projektowanego $\pm 0,5\%$;
- odchylenie grubości warstw zasypek filtracyjnych $\pm 5\%$ projektowanej grubości.

Przy wykonywaniu drenu francuskiego należy zwrócić szczególną uwagę na:

- zastosowanie geowłókniny spełniającej „**Żelazne, niepodważalne warunki techniczne, jakim powinny odpowiadać geowłókniny nietkane, igłowane stosowane do odwodnień obiektów inżynierskich**” w zakresie wszystkich parametrów;
- zastosowanie materiału filtracyjnego o odpowiednim uziarnieniu (zgodnie z Dokumentacją Projektową), który:
 - Nie lasuje w kontakcie w kontakcie z wodą;
 - Nie ulega po pewnym czasie rozpadowi na drobne cząstki;
 - Nie zawiera względnie dużej ilości ziarn o średnicach 0/8 mm;
 - Jest jednorodny na całej długości drenu;
- przestrzeganie kierunku zakładek, czyli „z prądem”;
- szerokość zakładek – min. 0,5 m;
- osłonięcie podgięciem ku górze skraju pierwszego brytu geowłókniny (licząc od kierunku, w którym wykonywane są roboty), by zapobiec wpłynięciu wody zawierającej bardzo duże ilości drobnych cząstek gruntu, a co za tym idzie uniknąć częściowego zamulenia jego wnętrza;

- rozpoczynanie wykonywania drenu w miejscu najniższym, położonym w punkcie wypływu wód denaryskich do odbiornika (zbiornika chłonnego).

6. Kontrola jakości robót

6.1 Badania materiałów użytych do budowy kanalizacji deszczowej

Badanie to następuje poprzez porównanie cech materiałów z wymaganiami dokumentacji projektowej, ST i odpowiednich norm materiałowych podanych w punkcie 2 niniejszej ST.

6.2 Kontrola jakości robót

Kontroli jakości wykonanych robót należy dokonać wg PN-EN 1610:2002. Kontrola jakości wykonanych robót w szczególności dotyczy zgodności wykonania kanalizacji z dokumentacją projektową.

6.3 Kontrola, pomiary i badania w czasie robót

Wykonawca jest zobowiązany do stałej i systematycznej kontroli prowadzonych robót w zakresie i z częstotliwością określoną w niniejszej ST i zaakceptowaną przez Inżyniera.

W szczególności kontrola powinna obejmować:

- badanie i pomiary szerokości, grubości i zagęszczenia wykonanej warstwy podłoża z kruszywa mineralnego lub betonu,
- sprawdzenie zgodności z dokumentacją projektową ułożenia przewodów i studzienek,
- sprawdzenie prawidłowości ułożenia przewodów,
- sprawdzenie prawidłowości uszczelniania przewodów,
- badanie wskaźników zagęszczenia poszczególnych warstw zasypu,
- sprawdzenie rzędnych posadowienia studzienek ściekowych (kratek), odwodnienia liniowego i pokryw włazowych,
- sprawdzenie zabezpieczenia przed korozją,
- sprawdzenie stałości pochylenia podłużnego rowu, woda nie może stać w rowie,
- sprawdzenie szerokości i głębokości rowu.

6.4 Kontrola wykonania elementów prefabrykowanych i betonowych

Elementy prefabrykowane należy sprawdzać w zakresie:

- kształtu i wymiarów (długość, wymiary wewnętrzne, grubość ścianki - wg dokumentacji projektowej),
- wyglądu zewnętrznego (zgodnie z wymaganiami punktu 2),
- wytrzymałości betonu na ściskanie (min. C25/30),

Inspektor nadzoru w przypadku pozytywnej oceny wizualnej stanów prefabrykatów i przedstawionych deklaracji zgodności z wydaną aprobatą techniczną może zrezygnować z przeprowadzania badań szczegółowych.

6.5 Kontrola połączenia prefabrykatów

Połączenie prefabrykatów powinno być sprawdzone wizualnie w celu porównania zgodności zmontowanego przepustu z dokumentacją projektową oraz ustaleniami punktu 5.

6.6 Kontrola izolacji ścian przepustu (zarurowania rowu)

Izolacja ścian przepustu powinna być sprawdzona przez oględziny w zgodności z wymaganiami punktu 5.

6.7 Dopuszczalne tolerancje i wymagania

- odchylenie wymiarów w planie nie powinno być większe niż 0,3 m,
- odchylenie grubości warstwy podłoża nie powinno przekraczać ± 10 cm,
- odchylenie szerokości warstwy podłoża nie powinno przekraczać ± 10 cm,
- wskaźnik zagęszczenia zasypki wykopów określony w dwóch miejscach na długości 100 m powinien być zgodny z pkt 5.5.2,
- pochylenie podłużne rowu; należy sprawdzić co najmniej 1 km, na 5 km drogi; woda nie może stać w rowie,
- szerokość i głębokość rowu; należy sprawdzić co najmniej jeden raz na każdy hektometr dopuszczalne odchyłki + 5 cm.

- rzędne kraterów ściekowych, odwodnienia liniowego i pokryw studzienek powinny być wykonane z dokładnością do ± 10 mm.

7. Obmiar robót

7.1. Wymagania ogólne obmiaru robót

Ogólne zasady obmiaru robót podano w ST „Wymagania ogólne”

7.2. Jednostka obmiarowa

Jednostką obmiarową dla budowanej kanalizacji deszczowej jest 1 m..

Jednostką obmiarową dla drenu klasycznego obmiarowi francuskiego jest 1 m, natomiast dla zbiornika chłonnego (obmiarowi technologii drenu francuskiego) – 1 m².

Jednostką obmiarową dla studni ściekowej, rewizyjnej, osadnikowej, separatora, przyczółka wlotowego i wylotowego jest 1 szt.

Jednostką obmiarową likwidacji, budowy i renowacji rowów jest 1 mb.

8. Odbiór robót

8.1. Ogólne zasady odbioru robót

Ogólne zasady odbioru podano w ST „Wymagania ogólne”.

Odbiór robót ziemnych i montażowych dokonywany jest na zasadach:

- odbioru robót zanikających i ulegających zakryciu,
- odbioru końcowego.

Roboty uznaje się za wykonane zgodnie z ST, dokumentacją projektową i wymaganiami Inżyniera, jeżeli wszystkie pomiary i badania, z zachowaniem tolerancji dały wynik pozytywny.

8.2. Wymagana dokumentacja

Przy odbiorze robót powinny być dostarczone następujące dokumenty:

- a) Dokumentacja Projektowa z naniesionymi zmianami i uzupełnieniami w trakcie wykonywania robót oraz schemat węzłów z domiarem do punktów stałych,
- b) Dziennik Budowy,
- c) dokumenty uzasadniające uzupełnienia i zmiany wprowadzone w trakcie wykonywania robót,
- d) dokumenty dotyczące jakości wbudowanych materiałów,
- e) protokoły częściowych odbiorów poprzednich faz robót (roboty przygotowawcze i ziemne itp.),
- g) świadectwa jakości wydane przez dostawców urządzeń i materiałów,
- h) inwentaryzacja geodezyjna przewodów i obiektów z aktualizacją mapy zasadniczej wykonana przez uprawnioną jednostkę geodezyjną.

8.3. Odbiór robót zanikających i ulegających zakryciu

Obejmuje sprawdzenie:

- sposobu wykonania wykopów przyłączy,
- ułożenia przyłączy w ww. wykopach
- jakości materiałów wbudowanych,
- jakości zakrycia robót sieciowych,

Wyniki z przeprowadzonych badań powinny być ujęte w formie protokołów i wpisane do Dziennika Budowy.

Inwentaryzację geodezyjną i branżową należy wykonać przed zgłoszeniem do przedmiotowego odbioru.

8.4. Odbiór końcowy

Przy odbiorze końcowym należy sprawdzić:

- zgodność wykonania z Dokumentacją Projektową oraz ewentualnymi zapisami w Dzienniku Budowy dotyczącymi zmian i odstępstw od Dokumentacji Projektowej;
- protokoły z odbiorów częściowych i realizację postanowień dotyczącą usunięcia usterek; aktualność Dokumentacji Projektowej, czy wprowadzono wszystkie zmiany i uzupełnienia;

8.4. Wymagane dokumenty

Przy odbiorze końcowym powinny być dostarczone następujące dokumenty:

- powykonawcza dokumentacja projektowa,
- dziennik budowy,
- dokumenty dotyczące jakości zastosowanych materiałów,
- oświadczenie kierownika robót o zgodności użytych materiałów pomocniczych z obowiązującymi normami,
- dokumenty pomiarowe,
- powykonawcza inwentaryzacja geodezyjna,
- protokół z odbioru częściowego tj. dla robót zanikających i ulegających zakryciu.

9. Podstawa płatności

9.1. Ogólne warunki płatności

Ogólne zasady dotyczące podstawy płatności podano w ST „Wymagania ogólne”.

9.2. Cena jednostki obmiarowej

Cena jednostkowa w zakresie kanalizacji deszczowej lub drenażu obejmuje:

- oznakowanie robót,
- zakup, transport i składowanie materiałów niezbędnych do wykonania robót,
- wykonanie robót przygotowawczych,
- wykonanie wykopu w gruncie kat. I-IV wraz z ewentualnym umocnieniem ścian wykopu i jego odwodnienie,
- załadunek i odtransportowanie gruntu z wykopów wraz z utylizacją,
- dowóz materiału na obsypkę kanałów i zasypki wykopów,
- przygotowanie podłoża i fundamentu,
- ułożenie przewodów kanalizacyjnych, przykanalików, drenażu,
- zasypanie i zagęszczenie wykopu,
- uporządkowanie miejsc prowadzonych robót,
- wykonanie geodezyjnej inwentaryzacji powykonawczej przebiegu kanałów, drenażu oraz rowu,
- wykonanie badań zagęszczenia gruntu.

Cena jednostkowa w zakresie studni ściekowej/odwodnienia liniowego, rewizyjnej, osadnikowej, separatora obejmuje:

- zakup, transport i składowanie elementów studzienek, wpustów/odwodnienia liniowego wraz z wyposażeniem,
- wykonanie robót przygotowawczych,
- wykonanie wykopu w gruncie kat. I-IV wraz z ewentualnym umocnieniem ścian wykopu i jego odwodnienie,
- załadunek i odtransportowanie gruntu z wykopów,
- dowóz materiałów do zasypki wykopów,
- przygotowanie podłoża i fundamentów,
- ułożenie studni rewizyjnych, studni ściekowych, osadnikowych, studni separatora,
- zasypanie i zagęszczenie wykopu,
- uporządkowanie miejsc prowadzonych robót,
- wykonanie geodezyjnych inwentaryzacji powykonawczej usytuowania studni,
- wykonanie badań zagęszczenia.

Cena jednostkowa w zakresie wylotu do rowu obejmuje:

- wykonanie robót przygotowawczych,
- wykonanie wykopu w gruncie kat. I-IV wraz z umocnieniem ścian wykopu i jego odwodnienie,
- załadunek i odtransportowanie gruntu z wykopów,
- dowóz materiałów do zasypki wykopów,
- wykonanie przyczółka betonowego z betonu C20/25 wraz ze zbrojeniem,
- zasypanie wykopu do poziomu podsypki piaskowej,
- wykonanie podsypki piaskowej oraz ułożenie bruku z kamienia łamanego oraz palisady z kołków drewnianych,

- wykonanie ściany oporowej i zasypanie przestrzeni między ścianą a grodzicami,
- uporządkowanie miejsc prowadzonych robót,
- wykonanie geodezyjnych inwentaryzacji powykonawczej usytuowania studni,

Cena jednostkowa w zakresie budowy rowów obejmuje:

- wykonanie robót przygotowawczych,
- wykonanie wykopu w gruncie kat. I-IV,
- wyprofilowanie skarp i dna rowu,
- załadunek i odtransportowanie gruntu z wykopów,
- umocnienie skarp i dna rowu zgodnie z dokumentacją,
- uporządkowanie miejsc prowadzonych robót,
- wykonanie geodezyjnych inwentaryzacji powykonawczej.

Cena jednostkowa w zakresie likwidacji rowów obejmuje:

- wykonanie robót przygotowawczych,
- zakup i transport gruntu do zasypania rowu,
- zasypanie istniejącego rowu i odpowiednie zagęszczenie,
- uporządkowanie miejsc prowadzonych robót,
- wykonanie geodezyjnych inwentaryzacji powykonawczej.

Cena jednostkowa w zakresie renowacji rowów obejmuje:

- wykonanie robót przygotowawczych,
- wykoszenie dna i skarp z traw i krzewów,
- wyczyszczenie przepustów na trasie rowu,
- wyprofilowanie skarp i dna rowu,
- załadunek i odtransportowanie gruntu z wykopów,
- umocnienie skarp i dna rowu zgodnie z dokumentacją,
- uporządkowanie miejsc prowadzonych robót,
- wykonanie geodezyjnych inwentaryzacji powykonawczej.

10. Normy i przepisy związane

10.1. Normy

PN-B-10729	Kanalizacja. Studzienki kanalizacyjne.
PN-ISO 8062:1997	Odlewy. System tolerancji wymiarowych i naddatków na obróbkę skrawaniem.
PN-EN 12620:2004	Kruszywa do betonu.
PN-EN 13043:2004	Kruszywa do mieszanek bitumicznych i powierzchniowych utwaleń stosowanych na drogach, lotniskach i innych powierzchniach przeznaczonych do ruchu.
PN-EN 1610:2002	Budowa i badania przewodów kanalizacyjnych.
PN-B-14501	Zaprawy budowlane zwykłe.
PN-EN 124:2000	Zwieńczenia wpustów i studzienek kanalizacyjnych do nawierzchni dla ruchu pieszego i kołowego. Zasady konstrukcji, badania typu, znakowanie, sterowanie jakością.
BN-88/6731-08	Cement. Transport i przechowywanie.
PN-EN 197-1:2002	Cement. Część 1: Skład, wymagania i kryteria zgodności dotyczące cementów powszechnego użytku.
BN-83/8836-02	Przewody podziemne. Roboty ziemne wykonanie i badanie przy odbiorze.
BN-86/8971-06.00, 01	Rury bezciśnieniowe. Kielichowe rury betonowe i żelbetowe „Wipro”.
PN-B-06050	Geotechnika. Roboty ziemne. Wymagania ogólne.
PN-B-10021:1980	Prefabrykaty budowlane z betonu. Metody pomiaru cech geometrycznych.
PN-B-24620:1998	Lepiki, masy i roztwory asfaltowe stosowane na zimno.
PN-EN 1008:2004	Woda zarobowa do betonu. Specyfikacja pobierania próbek, badanie i ocena przydatności wody zarobowej do betonu, w tym wody odzyskanej z procesów produkcji betonu
PN-C-96177	Lepik asfaltowy bez wypełniaczy stosowany na gorąco.
PN-S-02205	Drogi samochodowe. Roboty ziemne. Wymagania i badania.
BN-79/6751-01	Materiały izolacji przeciwwilgociowej. Papa asfaltowa na taśmie aluminiowej.
BN-88/6751-03	Papa asfaltowa na welonie z włókien szklanych.
BN-68/6753-04	Asfaltowe emulsje kationowe do izolacji przeciw wilgotnościowych.

PN-S-96012	Drogi samochodowe. Podbudowa i ulepszone podłoże z gruntu stabilizowanego cementem.
BN-74/9191-01	Urządzenia wodno-melioracyjne. Przepusty z rur betonowych i żelbetowych Wymagania i badania przy odbiorze.
PN-B-06251	Roboty betonowe i żelbetowe. Wymagania techniczne.
PN-B-06253	Konstrukcje betonowe. Warunki wykonania i ochrony w środowisku agresywnych wód i gruntów.
PN-B-04481	Grunty budowlane. Badania próbek gruntu.
PN-B-02480	Grunty budowlane. Określenia, symbole, podział i opis gruntów.
PN-B-04492	Grunty budowlane. Badania własności fizycznych. Oznaczanie wskaźnika wodoprzepuszczalności.
PN-EN 933-1:2000	Badania geometrycznych właściwości kruszyw. Oznaczenie składu ziarnowego. Metoda przesiewania.
PN-EN 1744-1:2000	Badania chemicznych właściwości kruszyw. Analiza chemiczna.
BN-77/8931-12	Oznaczanie wskaźnika zagęszczania gruntu.
BN-86/8971-08	Prefabrykaty budowlane z betonu. Kręgi betonowe i żelbetowe.

10.2. Inne dokumenty

1. Ustawa z dnia 7 lipca 1994 r. – Prawo budowlane (tekst jednolity Dz. U. z 2003 roku nr 207 poz. 2016 z póź. zmianami),
2. Ustawa z dnia 27 kwietnia 2001 roku – Prawo ochrony środowiska (Dz. u. nr 62 z dnia 20 czerwca 2001 roku poz. 627 z póź. zmianami),
3. Rozporządzenie Ministra Infrastruktury z dnia 23 czerwca 2003 roku w sprawie informacji dotyczącej bezpieczeństwa i ochrony zdrowia oraz planu bezpieczeństwa i ochrony zdrowia (Dz. U. nr 120 poz. 1126),
4. Rozporządzenie Ministra Pracy i Polityki Społecznej z dnia 26.09.1997 roku w sprawie ogólnych przepisów bhp (tekst jednolity Dz. U. z 2003 roku, nr 169, poz. 1650),
5. Rozporządzenie Ministra Infrastruktury z 6 lutego 2003 roku w sprawie bezpieczeństwa i higieny pracy podczas wykonywania robót budowlanych (Dz. U. z 2003 roku nr 47 poz. 401),
6. Rozporządzenie Ministra Pracy i Polityki Społecznej z dnia 14 marca 2000 roku w sprawie bezpieczeństwa i higieny pracy przy ręcznych pracach transportowych (Dz. U. z 2000 roku, nr 26, poz. 313),
7. Rozporządzenie Ministra Spraw Wewnętrznych i Administracji z dnia 5 sierpnia 1998 roku w sprawie aprobat i kryteriów technicznych oraz jednostkowego stosowania wyrobów budowlanych (Dz. U. z 1998 roku nr 107, poz. 679 z póź. zmianami),
8. Rozporządzenie Ministra Spraw Wewnętrznych i Administracji z dnia 31 lipca 1998 roku w sprawie systemów oceny zgodności, wzoru deklaracji zgodności oraz sposobu znakowania wyrobów budowlanych dopuszczanych do obrotu i powszechnego stosowania w budownictwie (Dz. U. z 1998 roku nr 113, poz. 728),
9. Ustawa z dnia 21 marca 1985 r. o drogach publicznych, Dz.U. nr 14 z dnia 15.04.1985 r. poz. 60, Rozdział 4 – pas drogowy.

SPECYFIKACJA TECHNICZNA WYKONANIA I ODBIORU ROBÓT BUDOWLANYCH

D - 04.02.02

- Warstwa odsączająca i odcinająca

1. WSTĘP

Ilekcioć w tekście będzie mowa o specyfikacji technicznej (ST) należy przez to rozumieć Specyfikacje Techniczną Wykonania i Odbioru Robót Budowlanych (STWiORB)

1.1. Przedmiot ST

Przedmiotem niniejszej ST są wymagania szczegółowe dotyczące wykonania i odbioru robót związanych z wykonywaniem warstwy odsączającej (odcinającej) i podsypki z kruszywa dla potrzeb **Przebudowy odcinka drogi gminnej na trasie Bezrzecze – Redlica (dz. nr 71 dr obr. Bezrzecze 0001, dz. nr 24 dr i 5/12, obr. Redlica) gmina Dobra, powiat policki – ETAP I i II.**

1.2. Zakres stosowania ST

Zakres stosowania ST jest zgodny z ustaleniami punktu 1.2. ST D - 00.00.00 „Wymagania ogólne”.

1.3. Zakres robót objętych ST

Ustalenia zawarte w niniejszej specyfikacji dotyczą zasad prowadzenia robót związanych z wykonaniem

- warstwy odsączającej (mrozoochronnej)
- podsypki piaskowe (jeśli nie zostały opisane w pozostałych specyfikacjach technicznych)-gr. podano w dokumentacji technicznej

W dalszej części specyfikacji czytając o „warstwie odsączającej” należy mieć na uwadze wykonanie warstw podsypkowych z piasku oraz warstwę odcinającą i mrozoochronną.

1.4. Określenia podstawowe

Określenia podstawowe są zgodne z obowiązującymi dokumentami i definicjami podanymi w ST D-M-00.00.00 „Wymagania ogólne” pkt 1.4. oraz D -02.00.01.

1.5. Ogólne wymagania dotyczące robót

Ogólne wymagania dotyczące robót podano w ST D-M-00.00.00 „Wymagania ogólne” pkt 1.5.

2. MATERIAŁY

2.1. Kruszywo

Warstwę odsączającą należy wykonać z piasku o parametrach zgodnych z PN-EN 13242:2004. Kruszywo powinno spełniać warunek:

a) szczelności, określony zależnością:

$$\frac{D_{15}}{d_{85}} \leq 5$$

gdzie:

D_{15} - wymiar sita, przez które przechodzi 15% ziarn warstwy odsączającej

d_{85} - wymiar sita, przez które przechodzi 85% ziarn gruntu podłoża.

W przypadku nie zachowania warunku szczelności należy dodatkowo przewidzieć zastosowanie odcięcia warstw konstrukcyjnych geowłókniną.

b) zagęszczalności, określony zależnością:

$$U = \frac{d_{60}}{d_{10}} \geq 5$$

gdzie:

U - wskaźnik różnoziarnistości,

d_{60} - wymiar sita, przez które przechodzi 60% kruszywa tworzącego warstwę odsączającą,

d_{10} - wymiar sita, przez które przechodzi 10% kruszywa tworzącego warstwę odsączającą.

W przypadku gdy nie jest zachowany warunek różnoziarnistości dopuszcza się po akceptacji Inżyniera doziarnienie innym materiałem pod warunkiem zachowania w/w wymagań.

Jeżeli kruszywo przeznaczone do wykonania warstwy odsączającej nie jest wbudowane bezpośrednio po dostarczeniu na budowę i zachodzi potrzeba jego okresowego składowania, to Wykonawca robót powinien

zabezpieczyć kruszywo przed zanieczyszczeniem i zmieszaniem z innymi materiałami kamiennymi. Podłoże w miejscu składowania powinno być równe, utwardzone.

3. SPRZĘT

3.1. Ogólne wymagania dotyczące sprzętu

Ogólne wymagania dotyczące sprzętu podano w ST D-M-00.00.00 „Wymagania ogólne” pkt 3.

3.2. Sprzęt do wykonania robót

Wykonawca przystępujący do wykonania profilowania podłoża powinien wykazać się możliwością korzystania z następującego sprzętu:

- ładowarek i koparek z czerpakami profilowymi
- równiarek, spycharek
- walców statycznych, wibracyjnych lub płyt wibracyjnych.
- samochody samowładowcze
- łopaty, kilofy, taczki, sprzęt brukarski
- inny jeśli Wykonawca uzna, że będzie niezbędny

Stosowany sprzęt nie może spowodować niekorzystnego wpływu na właściwości gruntu podłoża.

4. TRANSPORT

4.1. Ogólne wymagania dotyczące transportu

Ogólne wymagania dotyczące transportu podano w ST D-M-00.00.00 „Wymagania ogólne” pkt 4.

4.2. Transport materiałów

Wymagania dotyczące transportu materiałów podano w poszczególnych specyfikacjach łącznie z ogólną w pkt 4.

W przypadku nadmiaru materiału pozostałego po wyprofilowaniu lub niedoboru materiału niezbędnego do profilowania należy postępować zgodnie z pkt. 4.1 ST D-00.00.00

4.3. Transport kruszywa

Kruszywa można przewozić dowolnymi środkami transportu w warunkach zabezpieczających je przed zanieczyszczeniem, zmieszaniem z innymi materiałami, nadmiernym wysuszeniem i zawilgoceniem.

5. WYKONANIE ROBÓT

5.1. Ogólne zasady wykonania robót

Ogólne zasady wykonania robót podano w ST D-M-00.00.00 „Wymagania ogólne” pkt 5.

5.2 Wbudowanie i zagęszczanie kruszywa

Kruszywo powinno być rozkładane w warstwie o jednakowej grubości, przy użyciu równiarki lub innego sprzętu, z zachowaniem wymaganych spadków i rzędnych wysokościowych. Grubość rozłożonej warstwy luźnego kruszywa powinna być taka, aby po jej zagęszczeniu osiągnięto grubość projektowaną.

Natychmiast po końcowym wyprofilowaniu warstwy odsączającej należy przystąpić do jej zagęszczania.

Zagęszczanie warstw o przekroju daszkowym należy rozpoczynać od krawędzi i stopniowo przesuwając pasami podłużnymi częściowo nakładającymi się, w kierunku jej osi. Zagęszczanie nawierzchni o jednostronnym spadku należy rozpoczynać od dolnej krawędzi i przesuwając pasami podłużnymi częściowo nakładającymi się, w kierunku jej górnej krawędzi.

Nierówności lub zagłębienia powstałe w czasie zagęszczania powinny być wyrównywane na bieżąco przez spulchnienie warstwy kruszywa i dodanie lub usunięcie materiału, aż do otrzymania równej powierzchni.

W miejscach niedostępnych dla walców warstwa odsączająca powinna być zagęszczana płytami wibracyjnymi lub ubijakami mechanicznymi.

Zagęszczanie należy kontynuować do osiągnięcia wskaźnika zagęszczenia nie mniejszego od 1,0 według normalnej próby Proctora, przeprowadzonej według PN-B-04481 (lub obciążeń płytowych wg PN-S-02205:1998) – należy wtedy określić pierwotny i wtórny moduł odkształcenia warstwy. Stosunek wtórnego i pierwotnego modułu odkształcenia nie powinien przekraczać 2,2.) Moduły wtórne i pierwotne powinny wynosić co najmniej tyle co gotowe podłoże przygotowane do układania warstw konstrukcyjnych.

Wilgotność kruszywa podczas zagęszczania powinna być równa wilgotności optymalnej.

6. KONTROLA JAKOŚCI ROBÓT

6.1. Ogólne zasady kontroli jakości robót

Ogólne zasady kontroli jakości robót podano w ST D-M-00.00.00 „Wymagania ogólne” pkt 6. Liczba pomiarów powinna być dostosowana (interpolowana) do rzeczywistej ilości wykonanych robót. Poniżej podano zalecane badania i częstotliwości ich wykonania, jednakże o zakresie, rodzaju i ilości badań decyduje Inżynier Budowy.

6.2. Badania przed przystąpieniem do robót

Przed przystąpieniem do robót Wykonawca powinien dostarczyć deklarację zgodności bądź inny dokument powołany w ustawie o wyrobach budowlanych.

6.3 Badania w czasie robót – wykonanie w-wy odsączającej

6.3.1 Częstotliwość oraz zakres badań i pomiarów warstwy odsączającej:

Lp.	Wyszczególnienie badań i pomiarów	Minimalna częstotliwość badań i pomiarów	Tolerancja
1	Szerokość warstwy	10 razy na 1 km	+10 cm, -5 cm ; w stos. do projektowanej
2	Równość podłużna	co 50 m na każdym pasie ruchu	Pomiar 4 metrową łata; nierówności <2 cm
3	Równość poprzeczna	10 razy na 1 km	
4	Spadki poprzeczne *)	10 razy na 1 km	± 0,5% w stos. do projektowanej
5	Rzędne wysokościowe	co 50 m w osi jezdni i na krawężniach na innych nawierzchniach wg uznania Inżyniera	± 2 cm w stos. do projektowanych
6	Ukształtowanie osi w planie *)	co 50 m w osi jezdni i na krawężniach na innych nawierzchniach wg uznania Inżyniera	± 5 cm w stos. do projektowanej
7	Grubość warstwy	w 3 punktach, lecz nie rzadziej niż raz na 2000 m ²	± 2 cm w stos. do projektowanych
8	-Zagęszczenie i wilgotność kruszywa - nośność	-w 3 punktach na 2000 m ² (w przypadku chodników i ciągów wg uznania Inżyniera) -1 raz na 2000m ² (w przypadku chodników i ciągów wg uznania Inżyniera)	Wg punktu 5.2 ST

*) Dodatkowe pomiary spadków poprzecznych i ukształtowania osi w planie należy wykonać w punktach głównych łuków poziomych.

6.3.2 Zasady postępowania z odcinkami wadliwie wykonanymi

Wszystkie powierzchnie, które wykazują większe odchylenia cech geometrycznych od określonych w p. 6.3, powinny być naprawione przez spalanie do głębokości co najmniej 10 cm, wyrównane i powtórnie zagęszczone. Dodanie nowego materiału bez spalania wykonanej warstwy jest niedopuszczalne. Roboty te Wykonawca wykona na własny koszt

7. PRZEDMIAR I OBMAR ROBÓT

7.1. Ogólne zasady obmiaru robót

Ogólne zasady przedmiaru i obmiaru robót podano w ST D-M-00.00.00 „Wymagania ogólne” pkt 7. Jednostką obmiarową jest m² ułożonej warstwy odsączającej (odcinającej). Warstwy podsypkowe występujące w dokumentacji (np. pod kostkę, obrzeża itp.) nie stanowią odrębnej jednostki przedmiarowej i obmiarowej.

8. ODBIÓR ROBÓT

Ogólne zasady odbioru robót podano w ST D-M-00.00.00 „Wymagania ogólne” pkt 8. Roboty uznaje się za wykonane zgodnie z dokumentacją projektową, ST i wymaganiami Inżyniera, jeżeli wszystkie pomiary i badania z zachowaniem tolerancji wg punktu 6 dały wyniki pozytywne.

9. PODSTAWA PŁATNOŚCI

9.1. Ogólne ustalenia dotyczące podstawy płatności i rozliczenia robót

Ogólne ustalenia dotyczące podstawy płatności i rozliczenia robót podano w ST D-00.00.00 „Wymagania ogólne” pkt 9.

Cena obejmuje wykonanie wszelkich prac związanych w wykonaniem zadania określonego w przedmiotowej specyfikacji w tym czynności ujęte w ST, Dokumentacji Projektowej oraz określonych wymogach formalno-prawnych.

Zakres robót wykonania 1m² warstwy odsączającej, mrozoochronnej, odcinającej obejmuje:

- prace pomiarowe i przygotowawcze
- dostarczenie i rozłożenie na uprzednio przygotowanym podłożu warstwy materiału o grubości i jakości określonej w dokumentacji projektowej i specyfikacji technicznej,
- wyrównanie ułożonej warstwy do wymaganego profilu,
- zagęszczenie wyprofilowanej warstwy,
- przeprowadzenie pomiarów i badań laboratoryjnych wymaganych w specyfikacji technicznej,
- utrzymanie warstwy w należyтым stanie.

10. PRZEPISY ZWIĄZANE

PN-88/B-04481	Grunty budowlane. Badania próbek gruntu
PN-EN13043:2004	Kruszywo do mieszanek bitumicznych powierzchniowych utwaleń stosowanych na drogach, lotniskach i innych powierzchniach przeznaczonych do ruchu
PN-EN 13242:2004	Kruszywa do niezwiązanych i związanych hydraulicznie materiałów stosowanych w obiektach budowlanych i budownictwie drogowym
PN-S-02205:1998	Drogi Samochodowe. Roboty ziemne. Wymagania i badania
BN-68/8931-04	Drogi samochodowe. Pomiar równości nawierzchni planografem i łata

Wszelkie wątpliwości dotyczące zastosowania odpowiednich wymagań normowych należy omówić z Inżynierem Budowy.

SPECYFIKACJA TECHNICZNA WYKONANIA I ODBIORU ROBÓT BUDOWLANYCH

D - 04.03.01.

- Oczyszczenie i skropienie warstw konstrukcyjnych

1. WSTĘP

Ilekczo w niniejszym opracowaniu będzie mowa o specyfikacji technicznej (ST) to należy przez to rozumieć Specyfikację Techniczną Wykonania i Odbioru Robót Budowlanych (STWiORB).

1.1 Przedmiot ST

Przedmiotem niniejszej specyfikacji technicznej (ST) są wymagania dotyczące wykonania i odbioru robót związanych z wykonaniem: oczyszczenia i skropienia warstw konstrukcyjnych, w ramach **Przebudowy odcinka drogi gminnej na trasie Bezrzecze – Redlica (dz. nr 71 dr obr. Bezrzecze 0001, dz. nr 24 dr i 5/12, obr. Redlica) Gmina Dobra, Powiat Policki – ETAP I i II.**

1.2 Zakres stosowania ST

Szczegółowa specyfikacja techniczna jest stosowana jako dokument umowy przy realizacji robót wymienionych w punkcie 1.1.

1.3 Zakres robót objętych ST

Ustalenia zawarte w niniejszej specyfikacji dotyczą zasad prowadzenia robót związanych z wykonaniem konstrukcji nawierzchni:

- oczyszczenie i skropienie warstw konstrukcyjnych bitumicznych i niebitumicznych (podbudowa z kruszywa łamanego stabilizowanego mechanicznie)

1.4 Określenia podstawowe

- *Emulsja asfaltowa* – emulsja, w której fazą zdyspergowaną jest asfalt (fazą może być też upłynniacz), a fazą ciekłą woda lub roztwór wodny,
- *Emulsja asfaltowa kationowa* – emulsja, w której emulgator nadaje dodatnie ładunki cząstkom zdyspergowanego asfaltu
- *Podłoże pod warstwę asfaltową* - powierzchnia przygotowana do ułożenia warstwy z mieszanki mineralno-asfaltowej.
- *Emulsja asfaltowa modyfikowana* – emulsja, w której asfalt jest modyfikowany polimerami albo emulsja modyfikowana jest lateksem kationowym.

Pozostałe określenia podstawowe są zgodne z odpowiednimi polskimi normami i definicjami podanymi w ST D-00.00.00 „Wymagania ogólne” punkt 1.4. oraz w ST dotyczącej podbudowy z kruszyw łamanych i nawierzchni bitumicznych

1.5 Ogólne wymagania dotyczące robót

Ogólne wymagania dotyczące robót podano w ST-D-00.00.00 „Wymagania ogólne” punkt 1.5.

2. MATERIAŁY

2. Ogólne wymagania dotyczące materiałów

Ogólne wymagania dotyczące materiałów, ich pozyskiwania i składowania, podano w ST-D-00.00.00 „Wymagania ogólne” punkt 2.

2.1. Lepiszczce

a) Do połączeń między warstwowymi zależności od rodzaju mieszanki mineralno- asfaltowej należy stosować drogową emulsję asfaltową. Zaleca się aby emulsje wykorzystywane do skropienia były wykonane przynajmniej na bazie tego samego lepiszcza co warstwa skrapiana bądź na bazie lepiszcza o wyższej penetracji (jeden poziom) w stosunku do lepiszcza w warstwie skrapianej.

Materiałami zalecanymi do skropienia warstw konstrukcyjnych nawierzchni są:

Przeznaczenie	Rodzaj materiału / warstwa podłoża				
	Podbudowa asfaltowa na w-wie niezwiązanej	Podbudowa asfaltowa na w-wie gruntu stab. mechanicznie	Warstwa wiążąca na podbudowie asfaltowej	Warstwa wiążąca lub ściernalna na warstwie sfrezowanej	Warstwa ściernalna na warstwie wiążącej
KR1-KR3	C60 B5- ZM** (K3- 60)	C60 B5- ZM** (K3- 60)	C60 B3- ZM (K1- 60)	C60 B3- ZM (K1- 60)	C60 B3- ZM (K1- 60)
KR4-KR6	C60 B5- ZM*** (K3- 60)	C60 B5- ZM*** (K3- 60)*	C60 BP 3- ZM (K1- 60MP)*	C60 BP 3- ZM (K1- 60MP)*	C60 BP3- ZM (K1- 60MP)*

D-04.03.01 Oczyszczenie i skropienie warstw konstrukcyjnych

- * emulsja wg Aprobaty technicznej wykonana na bazie asfaltu lub polimeroasfaltu o penetracji 25 ° C poniżej 100dmm
 ** emulsja w której asfalt odzyskany z emulsji ma penetrację <220 dmm i temperaturę PiK >35 ° C
 *** emulsja w której asfalt odzyskany z emulsji ma penetrację <100 dmm i temperaturę PiK >43 ° C

Wymagania Techniczne	Metody badań wg normy	Jedn	C60B3 ZM		C60B5 ZM (penetracja <100)	
			klasa	Zakres wartości	klasa	Zakres wartości
Indeks rozpadu	PN-EN 13075-1	g/100g	3	50-100	5	120-180
Zawartość lepiszcza	PN-EN 1428	%(m/m)	5	58-62 ^{a)}	5	58-62 ^{a)}
Czas wypływu dla Ø 2mm w 40 ° c	PN-EN 12846	s	3	15-45	3	15-45
Pozostałość na sicie 0,5 mm	PN-EN 1429	%(m/m)	3	<0,2	3	<0,2
Trwałość po 7 dniach magazynowania	PN-EN 1429	%(m/m)	1	TBR	1	TBR
Sedymентация	PN-EN 12847	%(m/m)	1	TBR	1	TBR
Adhezja ^{c)}	PN-EN 13614 i	% pokrycie	1	TBR	1	TBR
	WT-3 zał. 2	powierzchni	2	≥75	2	≥75
pH emulsji	PN-EN 12850	-	-	NPD(0)	-	≥3,5 ^{d)}
Wymadania dot. lepiszczy odzyskanych z KEA przez odparowanie wg PN-EN 13074						
Penetracja w 25 ° c	PN-EN 1426	0,1 mm	3	≤100 ^{e)}	3	≤100 ^{e)}
Temperatura mięknięcia asfaltu odzyskanego	PN-EN 1427	C	5	>39	5	>39
Nawrót sprężysty asfaltu odzyskanego dla asfaltów modyfikowanych	PN-EN 13998	%	0	NPD	0	NPD

- a) emulsję można rozcieńczać z wodą do asfaltu nie niższego niż 40%(m/m)
 b) nie dot. emulsji rozcieńczanych wodą na budowie
 c) oznaczenie wymagane gdy emulsja bezpośrednio styka się z kruszywem
 d) dot. emulsji przeznaczonych do związania w-wy asfaltowej z podbudową zawierającą spoiwo hydrauliczne
 e) do skropień podbudów niezwiązanych tj. z kruszywa stab. mechanicznie, tłucznia – dopuszcza się stosowanie asfaltu o penetracji 160/200
 TBR- „do zadeklarowania”

Wymagania Techniczne	Metody badań wg normy	Jedn	C60BP 3 ZM		C60B 5 ZM (penetracja >220)	
			klasa	Zakres wartości	klasa	Zakres wartości
Indeks rozpadu	PN-EN 13075-1	g/100g	3	50-100	5	120-180
Zawartość lepiszcza	PN-EN 1428	%(m/m)	5	58-62 ^{a)}	5	58-62 ^{a)}
Czas wypływu dla Ø 2mm w 40 ° c	PN-EN 12846	s	3	15-45	3	15-45
Pozostałość na sicie 0,5 mm	PN-EN 1429	%(m/m)	3	<0,2	3	<0,2
Trwałość po 7 dniach magazynowania	PN-EN 1429	%(m/m)	1	TBR	1	TBR
Sedymентация	PN-EN 12847	%(m/m)	1	TBR	1	TBR
Adhezja ^{c)}	PN-EN 13614 i	% pokrycie	1	TBR	1	TBR
	WT-3 zał. 2	powierzchni	2	≥75	2	≥75
pH emulsji	PN-EN 12850	-	-	NPD(0)	-	≥3,5 ^{d)}
Wymadania dot. lepiszczy odzyskanych z KEA przez odparowanie wg PN-EN 13074						
Penetracja w 25 ° c	PN-EN 1426	0,1 mm	3	≤100 ^{e)}	3	≤100 ^{e)}
Temperatura mięknięcia asfaltu odzyskanego	PN-EN 1427	C	4	>43	6	>35
Nawrót sprężysty asfaltu odzyskanego dla asfaltów modyfikowanych	PN-EN 13998	%	4	≥50	0	NPD

Emulsje powinny posiadać aprobaty techniczne wydane w oparciu o *WT-3 Emulsje asfaltowe 2009*.
 Warunki przechowywania emulsji nie mogą powodować utraty cech lepiszcza i obniżenia jego wartości. Należy je przechowywać w zbiornikach stalowych wyposażonych w urządzenia grzewcze i zabezpieczonych przed dostępem wody i zanieczyszczeniem.
 Lepiszczce stosowane do emulsji powinny spełniać wymagania PN-EN 12591:2004.
 Uwaga nie należy stosować jednocześnie wymagań wg aprobaty technicznej i PN-EN 13808.

3. SPRZĘT

3.1. Ogólne wymagania dotyczące sprzętu

Ogólne wymagania dotyczące sprzętu podano w ST-D-00.00.00 „Wymagania ogólne” punkt 3.

3.2. Sprzęt

Wykonawca przystępujący do robót powinien wykazać się możliwością korzystania z następującego sprzętu:

- szczotek mechanicznych,
- sprężarek,
- zbiorników z wodą,
- szczotek ręcznych.

Do skrapiania warstw nawierzchni należy używać skraparki lepiszcza lub remontera z lancą. Skraparka powinna być wyposażona w urządzenia pomiarowo-kontrolne pozwalające na sprawdzanie i regulowanie następujących parametrów:

- temperatury rozkładanego lepiszcza,
- obrotów pompy dozującej lepiszcze,
- prędkości poruszania się skraparki (3-6 km/h),
- wysokości i długości kolektora do rozkładania lepiszcza,
- dozatora lepiszcza.

Wykonawca powinien posiadać aktualne świadectwo cechowania skraparki.

Skraparka powinna zapewnić rozkładanie lepiszcza z tolerancją +/- 10% od ilości założonej.

Skraparka winna być z termicznie izolowanymi zbiornikami. Użycie skraparki o grawitacyjnym podawaniu lepiszcza jest zabronione. Skraparka winna zapewnić jednolitość spryskiwania na całej szerokości skrapianej warstwy przy wydajności od 0,4 do 2,0 kg/m². Skraparka winna być wyposażona w system grzewczy, mierniki temperatury, oraz skalibrowane układy pozwalające na prawidłowe dozowanie lepiszcza.

Do powierzchniowego utrwalenia Wykonawca zapewni jeden z typów rozsytywarki kruszywa (po uwzględnieniu warunków robót):

- doczepną do samochodu z kruszywem
- pchana przed samochodem z kruszywem
- samojezdna
- doczepiana do skraparki

Do przywałowania kruszywa Wykonawca powinien użyć walców ogumionych wyposażonych w opony o gładkim bieżniku, ze stałym ciśnieniem do 0,6 MPa i obciążeniem 15 kN na koło oraz lekkich walców statycznych o stalowych pancierzach, pod warunkiem, że nie będą one powodowały miażdżenia ziaren kruszywa.

4. TRANSPORT

4.1. Ogólne wymagania dotyczące transportu

Ogólne wymagania dotyczące transportu podano w ST-D-00.00.00 „Wymagania ogólne” punkt 4.

4.2. Transport lepiszcza

Emulsja może być transportowana w cysternach, autocysternach, skraparkach, beczkach i innych opakowaniach pod warunkiem, że nie będą korodowały pod wpływem lepiszcza i nie będą powodowały jej rozpadu. Cysterny przeznaczone do przewozu emulsji powinny być przedzielone przegrodami, dzielącymi je na komory o pojemności nie większej niż 1 m³, a każda przegroda powinna mieć wykroje w dnie umożliwiające przepływ emulsji. Cysterny, pojemniki i zbiorniki przeznaczone do transportu lub składowania emulsji powinny być czyste i nie powinny zawierać resztek innych lepiszczy.

4.3 Transport kruszywa

Opisano w ST dot. podbudów z kruszyw.

5. WYKONANIE ROBÓT

5.1. Ogólne zasady wykonania robót

Ogólne zasady wykonania robót podano w ST-D-00.00.00 „Wymagania ogólne” punkt 5.

5.2. Przygotowanie podłoża – oczyszczenie

Podłoże powinno mieć odpowiedni profil, powierzchnia powinna być dokładnie oczyszczona z wszelkiego rodzaju zanieczyszczeń (kurzu, błota, piasku, rozlanego paliwa itp.), zwłaszcza gdy w-wa wiążąca oddana jest wcześniej do ruchu. Resztki wody należy usunąć sprężonym powietrzem. W przypadku powstania plam olejowych – należy spróbować zebrać część oleju przez posypanie b. drobnym piaskiem tak aby olej został wchłonięty. W przypadku penetracji oleju w głąb w-wy bitumicznej należy usunąć uszkodzony fragment i uzupełnić nową mieszanką. Stare łaty z asfaltu lanego należy usunąć i wypełnić nową mieszanką.

5.3. Skropienie podłoża

Przed rozłożeniem mieszanki, podłoże należy skropić kationową emulsją asfaltową w ilości ustalonej poniżej:

Lp.	Podłoże do wykonania warstwy z mieszanki betonu asfaltowego	Ilość asfaltu po odparowaniu wody z emulsji lub upłynniacza z asfaltu upłynnionego, kg/m ²
<i>Podłoże pod warstwę asfaltową</i>		
1	Podbudowa z kruszywa stabilizowanego mechanicznie	<i>od 0,5 do 0,7</i>
2	Podbudowa z chudego betonu lub gruntu stabilizowanego cementem	<i>od 0,3 do 0,5</i>
3	Nawierzchnia asfaltowa o chropowatej powierzchni	<i>od 0,2 do 0,5</i>
<i>Połączenie nowych warstw</i>		
4	Podbudowa asfaltowa	<i>od 0,3 do 0,5</i>
5		
6	Asfaltowa warstwa wiążąca	<i>od 0,1 do 0,3</i>

Skrapianie lepiszczem należy wykonać przy użyciu skrapiarek, a w miejscach trudnodostępnych ręcznie (za pomocą węża z dyszą rozpryskową).

Skropienie powinno być równomierne, a ilość lepiszcza zgodna z założoną tolerancją (+/- 10 %).

W miejscach przebitumowanych nadmiar lepiszcza należy usunąć przez posypanie ich gorącym piaskiem i zeszczotkowanie.

Skropieniu podlega podbudowa z kruszyw, podbudowa asfaltowa i w-wa wiążąca.

Przed ułożeniem warstwy bitumicznej Wykonawca powinien zabezpieczyć skropioną warstwę konstrukcyjną przed uszkodzeniem dopuszczając na niej tylko niezbędny ruch budowlany.

W razie stwierdzenia uszkodzeń powierzchni Wykonawca zobowiązany jest je naprawić

Skropienie powinno być wykonane z wyprzedzeniem w czasie przewidzianym na odparowanie wody lub ulotnienie upłynniacza; orientacyjny czas wyprzedzenia wynosi co najmniej:

- 8 h przy ilości powyżej 1,0 kg/m² emulsji,
- 2 h przy ilości od 0,5 do 1,0 kg/m² emulsji,
- 0,5 h przy ilości od 0,2 do 0,5 kg/m² emulsji

Wymaganie nie dotyczy powierzchni skrapianej układarką wyposażoną w rampę skrapiającą.

Powierzchnie czołowe krawężników, włazów, wpustów itp. urządzeń powinny być pokryte asfaltem lub materiałem uszczelniającym zaakceptowanym przez Inżyniera.

Uwaga. Ważne jest oczyszczenie każdej z w-w bitumicznych z pyłu gdyż emulsje szybko i średnio rozpadowe na pyłach tworzą tzw. kożuch, który powoduje nieskuteczne łączenie międzywarstwowe

6. KONTROLA JAKOŚCI ROBÓT

6.1. Ogólne zasady kontroli jakości robót

Ogólne zasady kontroli jakości robót podano w ST-D-00.00.00 „Wymagania ogólne” punkt 6.

6.2. Badania przed przystąpieniem do robót

Przed przystąpieniem do robót Wykonawca powinien przeprowadzić próbne skropienie warstwy w celu określenia optymalnych parametrów pracy skraparki i określenia wymaganej ilości lepiszcza w zależności od rodzaju i stanu warstwy przewidzianej do skropienia.

6.3. Badania w czasie robót

6.3.1. Badania lepiszczy do skropienia w-w konstrukcyjnych

Ocena lepiszczy powinna być oparta na aprobachie technicznej producenta z tym, że Wykonawca powinien kontrolować dla każdej dostawy właściwości lepiszczy.

Na budowie Inżynier zdecydował o konieczności i rodzaju badań emulsji w oparciu o WT-3.

Zaleca się przeprowadzenie badań rozpadu.

7. PRZEDMIAR I OBMAR ROBÓT

7.1. Ogólne zasady przedmiaru i obmiaru robót

Ogólne zasady przedmiaru i obmiaru robót podano w ST-D-00.00.00 „Wymagania ogólne” punkt 7.

Jednostką przedmiarową i obmiarową jest 1m² oczyszczonej i skropionej powierzchni.

8. ODBIÓR ROBÓT

Ogólne zasady odbioru robót podano w ST-D-00.00.00 „Wymagania ogólne” punkt 8.

Roboty uznaje się za zgodne z dokumentacją projektową i ST, jeżeli wszystkie pomiary i badania z zachowaniem tolerancji wg punktu 6 i dokumentów normowych dały wyniki pozytywne.

9. PODSTAWA PŁATNOŚCI

Ogólne ustalenia dotyczące podstawy płatności

Ogólne ustalenia dotyczące podstawy płatności i rozliczenia podano w ST-D-00.00.00 „Wymagania ogólne” pkt 9.

Cena obejmuje wykonanie wszelkich prac związanych z wykonaniem zadania określonego w przedmiotowej specyfikacji w tym czynności ujęte w ST, Dokumentacji Projektowej oraz określonych wymogach formalno-prawnych.

Oczyszczenia i skropienia warstw konstrukcyjnych zostało ujęte w zakresie robót wykonania warstwy wiążącej i ścieralnej oraz podbudowy asfaltowej.

10. PRZEPISY ZWIĄZANE

Normy

PN-EN 12591:2002	Przetwory naftowe. Asfalty drogowe
PN-S-04001:1967	Drogi samochodowe. Metody badań mas mineralno-bitumicznych i nawierzchni bitumicznych
BN-68/8931-04	Drogi samochodowe. Pomiar równości nawierzchni planografem i łąką
PN-EN 13043:2004	Kruszywa do mieszanek bitumicznych i powierzchniowych utrwaleń stosowanych na drogach, lotniskach i innych powierzchniach przeznaczonych do ruchu
PN-EN 536:2002	Maszyny Drogowe. Wytwórnice mieszanek mineralno- asfaltowych . Wymagania bezpieczeństwa

Uwaga

Wszelkie wątpliwości dotyczące zastosowania właściwych wymagań normowych należy omówić z Inżynierem.

Inne dokumenty

- Wymagania Techniczne. Kationowe emulsje asfaltowe na drogach publicznych WT-3 (2009)
- Rozporządzenie Ministra Transportu i Gospodarki Morskiej z dnia 2 marca 1999 r. w sprawie warunków technicznych, jakim powinny odpowiadać drogi publiczne i ich usytuowanie (Dz.U. Nr 43 z 1999 r., poz. 430).
- K. Błażejowski, S.Styk . Technologia warstw asfaltowych wyd.2004 WKŁ Warszawa

Lepiszczka asfaltowe

PN-EN 12597:2003 Asfalty i produkty asfaltowe. Terminologia
PN-EN 12591:2004 Asfalty i produkty asfaltowe. Wymagania dla asfaltów drogowych

Asfalty drogowe i asfalty modyfikowane do mieszanek mineralno-asfaltowych na gorąco

PN-EN 1425:2002 Asfalty i produkty asfaltowe. Ocena organoleptyczna
PN-EN 1426:2001 Asfalty i produkty asfaltowe. Oznaczanie penetracji igłą
PN-EN 1427:2001 Asfalty i produkty asfaltowe. Oznaczanie temperatury mięknięcia. Metoda Pierścień i Kula
PN-EN 12592:2004 Asfalty i produkty asfaltowe. Oznaczanie rozpuszczalności
PN-EN 12593:2004 Asfalty i produkty asfaltowe. Oznaczanie temperatury tężliwości Frassa
PN-EN 12594:2004 Asfalty i produkty asfaltowe. Przygotowanie próbek do badań

SPECYFIKACJA TECHNICZNA WYKONANIA I ODBIORU ROBÓT BUDOWLANYCH

D - 04.04.02

- **Podbudowa i nawierzchnia z kruszywa łamanego stabilizowanego mechanicznie**

1. WSTĘP

Ilekoć w tekście będzie mowa o specyfikacji technicznej (ST) należy przez to rozumieć Specyfikację Techniczną Wykonania i Odbioru Robót Budowlanych (STWiORB)

1.1. Przedmiot ST

Przedmiotem niniejszej specyfikacji technicznej są wymagania dotyczące wykonania i odbioru robót związanych z wykonaniem podbudowy i nawierzchni z kruszywa łamanego stabilizowanego mechanicznie w ramach **Przebudowy odcinka drogi gminnej na trasie Bezrzecze – Redlica (dz. nr 71 dr obr. Bezrzecze 0001, dz. nr 24 dr i 5/12, obr. Redlica) Gmina Dobra, Powiat Policki – ETAP I i II.**

1.2 Zakres stosowania ST

Zakres stosowania ST jest zgodny z ustaleniami punktu 1.2. ST D - 00.00.00 „Wymagania ogólne”.

1.3. Zakres robót objętych ST

Ustalenia zawarte w niniejszej specyfikacji dotyczą zasad prowadzenia robót związanych z wykonywaniem:

Konstrukcja	Kategoria ruchu	Podbudowa		Nawierzchnia	Podłoże
		Zasadnicza	Pomocnicza		
Jezdnia KR3	KR-3	-	#0/31,5mm	-	-
Chodnik	Przyjęto KR-1	#0/31,5mm	-	-	-
Zjazdy indywidualne	Przyjęto KR-1	#0/31,5mm	-	-	-
Pobocza gruntowe	KR 1	-	-	#0/16mm	-

Grubości podbudów i nawierzchni podano w dokumentacji technicznej.

ST dotyczy również kruszyw łamanych stabilizowanych innych występujących w projekcie, nie wymienionych powyżej w tabeli.

Niniejsza specyfikacja dotyczy również wykonania nawierzchni z kruszywa, stąd gdziekolwiek pojawi się słowo „podbudowa” należy mieć na uwadze również nawierzchnię.

W niniejszej specyfikacji przyjęto, że kruszywa do wykonania podbudowy jako materiał powinny spełniać wymagania normy PN – EN 13242:2004 (ew. w uzupełnieniu niektórych brakujących właściwości – wymagania wg PN-S-06102:1997), natomiast ułożenie samej podbudowy z kruszywa, przeprowadzenie badań i prób dotyczących analizy sitowej, zagęszczenia, cech geometrycznych (spadki, rzędne, grubość w-wy itd.) – Wykonawca powinien oprzeć o normę PN-EN 13285 (ewentualnie w uzupełnieniu o normę PN-S-06102:1997). W związku z tym, że norma PN-EN 13285 jest normą uznaniową i nie ma jeszcze wydanego dokumentu aplikacyjnego (obecnie projekt WT-4), dopuszcza się (po uzyskaniu opinii Inżyniera Budowy) do czasu opracowania takiego dokumentu stosowanie przez laboratorium Wykonawcy badań wg normy PN-S-06102:1997 (nie dotyczy parametrów nośności podanej w niniejszej ST). W związku z tym, że norma PN-S 96023:1984 dot. nawierzchni tłuczniowych jest nie aktualna – wymagania i badania można przyjąć zgodnie z powyższymi zapisami dotyczącymi podbudów z kruszyw.

1.4.Określenia podstawowe

1.4.1 *Podbudowa z kruszywa łamanego stabilizowanego mechanicznie* - jedna lub więcej warstw zagęszczonej mieszanki, która stanowi warstwę nośną nawierzchni drogowej lub chodnikowej.

1.4.2 *Stabilizacja mechaniczna* - proces technologiczny, polegający na odpowiednim zagęszczeniu w optymalnej wilgotności kruszywa o właściwie dobranym uziarnieniu.

1.4.3 *Kruszywo drobne* – oznaczenie kruszywa o wymiarach ziarn $d = 0$ oraz $D \leq 6,3\text{mm}$

1.4.4 *Kruszywo grube* - oznaczenie kruszywa o wymiarach ziarn $d \geq 1\text{mm}$ oraz $D > 2\text{mm}$

1.4.5 *Kruszywo o ciągłym uziarnieniu* – kruszywo stanowiące mieszankę kruszyw drobnych i grubych w której $D > 6,3\text{mm}$ i $d = 0$

1.4.6 *Wymiar kruszywa* – oznaczenie kruszywa poprzez określenie dolnego(d) i górnego (D) wymiaru sita jako d/D (nie mniejszy niż 1,4)

Oznaczenie dopuszcza obecność pewnej ilości ziarn, które pozostają na górnym sicie (nadziarno-kruszywo pozostaje na większym z granicznych sit) i pewnej ilości ziarn które mogą przejść przez dolne sito (podziarno -kruszywo przechodzi przez mniejsze z granicznych sit). Wymiar dolnego sita d może wynosić 0.

1.4.7 Mieszanka niezwiązana – ziarnisty materiał, zazwyczaj o określonym składzie ziarnowym (od $d=0$ do D), który jest stosowany do wykonania ulepszonego podłoża gruntowego oraz warstw konstrukcji nawierzchni dróg. Mieszanka niezwiązana może być wytworzona z kruszyw naturalnych, sztucznych.

1.4.8. Pozostałe określenia podstawowe są zgodne z obowiązującymi, odpowiednimi polskimi normami oraz z definicjami podanymi w ST D-00.00.00 „Wymagania ogólne”

2. MATERIAŁY.

2.1. **Ogólne wymagania dotyczące materiałów**, ich pozyskiwania i składowania, podano w ST D-00.00.00

Wykonawca powinien zapewnić miejsce składowania kruszywa w uzgodnieniu z Inżynierem.

2.2. Rodzaje materiałów i wymagania ogólne

- Założono, że materiałem do wykonania podbudowy i nawierzchni z kruszyw jest kruszywo naturalne łamane (wg normy PN-EN 12424:2004), uzyskane w wyniku przekruszenia skał magmowych i osadowych. W celu podwyższenia stabilności podbudowy można zastosować mieszanki kruszyw naturalnych z żużlem lub z kruszywem łamanym (skałnym) lub z przekruszonym nadziarnem kruszywa naturalnego.
- Mieszanka kruszyw powinna być tak wyprodukowana, aby zachować jej jednorodność, ciągłość uziarnienia i równomierną wilgotność.
- Założono że mieszanki będą wytwarzane w centralnych wytwórniach zlokalizowanych możliwie blisko miejsca wbudowania, aby zminimalizować rozegregowanie mieszanki podczas transportu . W przypadku rozsegregowania mieszanki Wykonawca należy je ponownie wymieszać tak aby jej uziarnienie było zgodne z deklarowanymi przez producenta/dostawcę.
- Do skropienia podbudowy z kruszywa będącej częścią nawierzchni bitumicznej oraz nawierzchni z kruszywa (pobocza) należy zastosować kationową emulsję asfaltową. Zakres prac i opis zastosowanych materiałów ujęto w specyfikacji dotyczącej oczyszczenia i skropienia warstw konstrukcyjnych.

2.3 Wymagania dla kruszywa

2.3.1. Uziarnienie kruszywa wg normy PN-EN 933-1

Uziarnienie mieszanek powinny spełniać wymagania przedstawione na poniższych rysunkach. Jako obowiązujące wymagania należy traktować wartości liczbowe określone pomiędzy krzywymi SDV dla mieszanki 0/31,5.

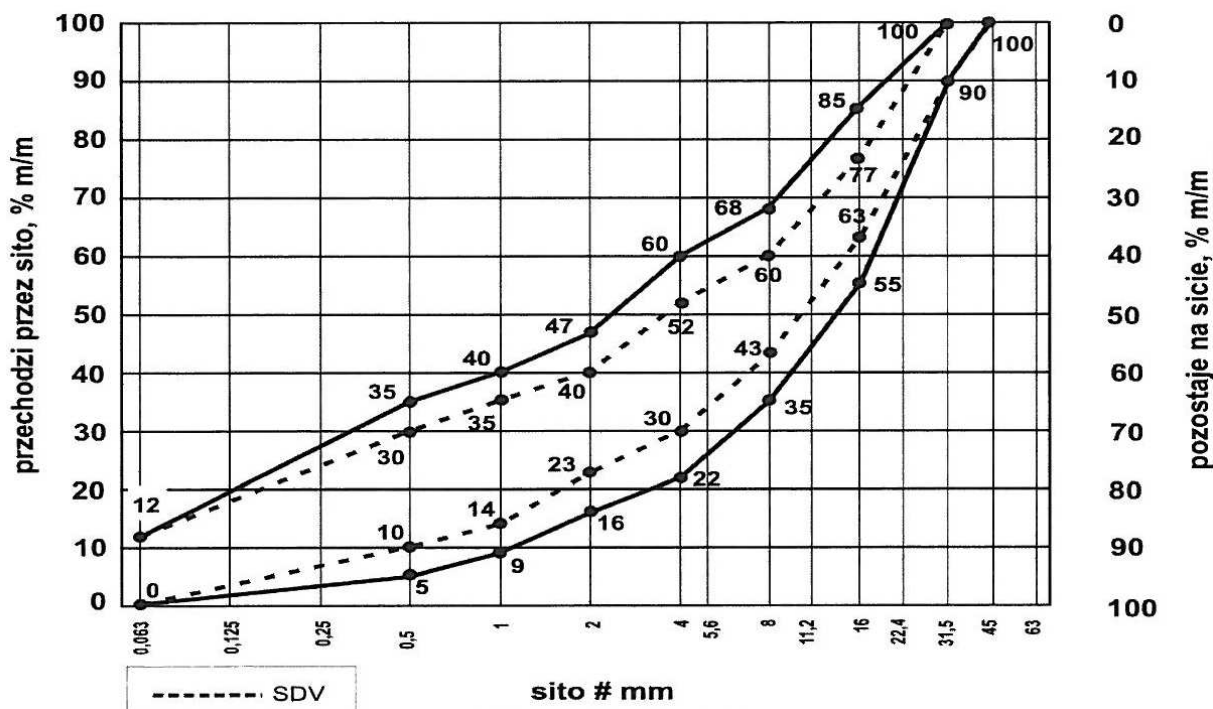

Rys.1 Mieszanka niezwiązana 0/31,5 do warstwy podbudowy pomocniczej

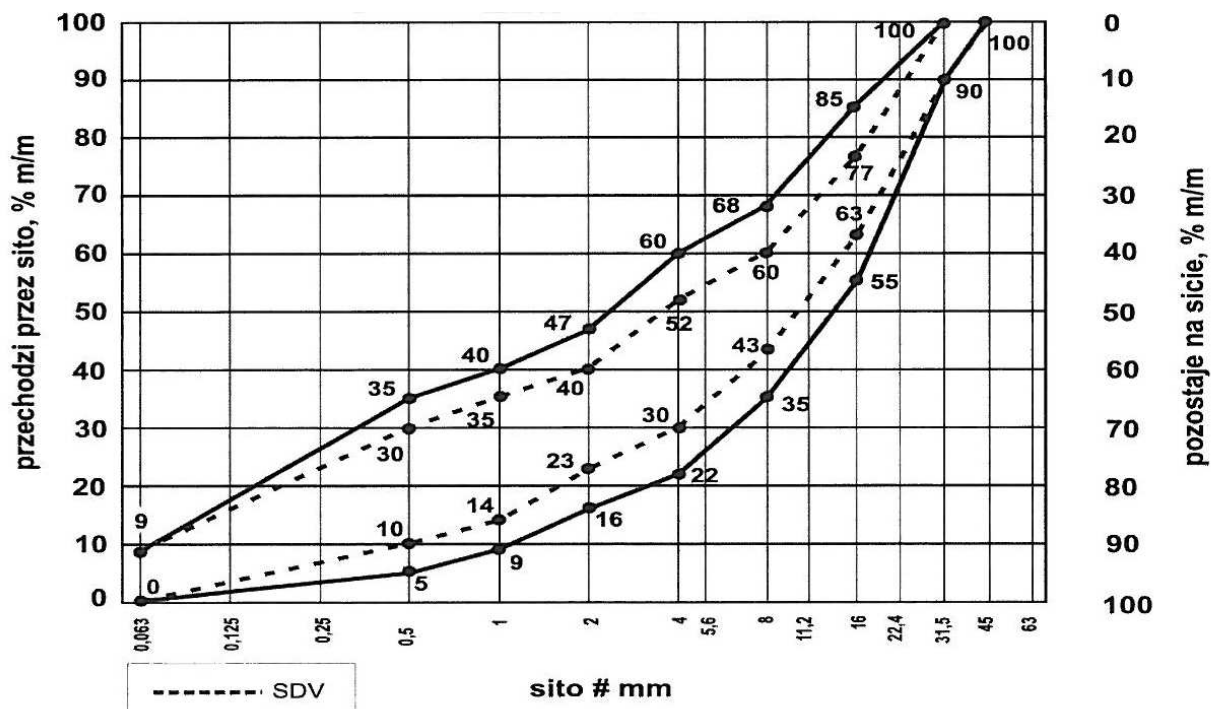

Rys.2 Mieszanka niezwiązana 0/31,5 do warstwy podbudowy zasadniczej

Tablica nr 1. Wymagania wobec jednorodności uziarnienia na sitach kontrolnych – porównanie z deklarowaną przez producenta wartością (S)

Mieszanka niezwiązana	Porównanie z deklarowaną przez producenta wartością (S)									
	Tolerancja przesiewu przez sito (mm), %(m/m)									
	0,5	1	2	4	5,6	8	11,2	16	22,4	31,5
0/31,5	±5	±5	±7	±8	-	±8	-	±8	-	-

Mieszanka oprócz odpowiedniego uziarnienia powinna spełniać wymagania ciągłości uziarnienia zawarte poniżej w tablicy nr 2

Tablica nr 2. Wymagania wobec ciągłości uziarnienia na sitach kontrolnych – różnice w przesiewach podczas badań kontrolnych produkowanych mieszanek.

Mieszanka	Minimalna i maksymalna zawartość frakcji w mieszankach: {różnica przesiewów w %(m/m) przez sito (mm)}															
	1/2		2/4		2/5,6		4/8		5,6/11,2		8/16		11,2/22,4		16/31,5	
	min	max	min	max	min	max	min	max	min	max	min	max	min	max	min	max
0/31,5	4	15	7	20	-	-	10	25	-	-	10	25	-	-	-	-

2.3.2. Właściwości kruszywa

Należy pamiętać, że norma 13242:2004 jest normą kwalifikacyjną stąd o przeprowadzeniu badań i ustaleniu wymagań dla kruszywa decyduje producent. Poniżej podano właściwości kruszyw wg projektu WT-4.

Tablica 3

Lp	Wyszczególnienie właściwości	Wymagania wg PN-EN 13242:2004					
		Podbudowa zasadnicza	Podbudowa pomocnicza	Nawierzchnia	Podłoże	Badania kruszywa	
1	Zestaw sit	0,063; 0,5; 1; 2; 4; 5,6; 8; 11,2; 16; 22,4; 31,5; 45; 63; 90 (zestaw podstawowy plus zestaw 1)					-
2	Zawartość ziarn mniejszych niż 0,063 mm, % (m/m), w kruszywie drobnym i grubym	f^* deklarowana	f^* deklarowana	f^* deklarowana	f^* deklarowana	PN-EN 933-1:2000	
3	Zawartość nadziarna, % (m/m), nie więcej niż	G_c 80/20, G_F 80 GA_{75}	G_c 85/15, G_F 85 GA_{85}	G_c 80/20, G_F 80 GA_{75}	G_c 80/20, G_F 80 GA_{75}	Jw.	
4	Kształt kruszywa grubego a) maksymalne wartości wskaźnika płaskości	FI_{50}	FI_{NR}	FI_{50}	FI_{NR}	PN-EN 933-4:2001 (kruszywo grube)	
5	Zawartość ziarn nieforemnych (wskaźnik kształtu) nie więcej niż	SI_{55}	SI_{NR}	SI_{55}	SI_{NR}	PN-EN 933-4:2001 (kruszywo grube)	
6	Ogólne granice i tolerancje uziarnienia kruszywa grubego na sitach pośrednich	GT_c 20/15	GT_c NR	GT_c 20/15	GT_c NR	PN-EN 933-1:2000	
7	Tolerancja typowego uziarnienia kruszywa drobnego i kruszywa o ciągłym uziarnieniu	GT_F 10 GT_A 20	GT_F NR GT_A NR	GT_F 10 GT_A 20	GT_F NR GT_A NR	Jw.	
8	Zgorzel słoneczna bazaltu	SB_{LA8}		SB_{LA8}	SB_{LA} dekl.	PN-EN 1367-3:2002, PN-En 1097-2	
9	Składniki rozpuszczalne w wodzie	Brak substancji szkodliwych					
10	Rozpad krzemianowy w żużlu wielkopieczowym kawałkowym	Brak rozpadu					PN-EN 1744-1:1998
11	Rozpad żelazawy w żużlu wielkopieczowym kawałkowym	Brak rozpadu					PN-EN 1744-1:1998
12	Stałość objętości żużla stalowniczego wg PN-EN 1744-1:1998	V_5					
13	Zawartość zanieczyszczeń organicznych, % (m/m), nie więcej niż	Brak żadnych ciał obcych takich jak drewno, szkło, plastik mogących pogorszyć wyrób końcowych					-
14	Odporność na rozdrabnianie kruszywa grubego, kategoria nie wyższa niż	$M_{DE/NR}$	$M_{DE/NR}$	$M_{DE/NR}$	$M_{DE/NR}$	-	
15	Nasiąkliwość, % (m/m), nie więcej niż	WA_{242}^{**} , W_{cm}^{NR}					PN-EN 1097-6:2001
16	Mrozoodporność, ubytek masy po n cyklach zamrażania, % (m/m), nie więcej niż	Jak w tabeli nr 4					PN-EN 1367-1:2001
17	Zawartość związków siarki w przeliczeniu na SO_3 , % (m/m), nie więcej niż	A_S deklarowana					PN-EN 17441:2000

*) – zawartość pyłów w mieszance w kruszywie grubym i drobnym – powinna mieścić się w krzywych granicznych podanych w WT-4

***) – w przypadku gdy kruszywo nie spełnia warunku nasiąkliwości należy wykonać badanie mrozoodporności

W gotowej mieszance należy ocenić jakość pyłów.

W przypadku zastosowania kruszyw sztucznych i odpadowych należy zbadać czy zawartość substancji niebezpiecznych nie przekracza wartości dopuszczalnych wg. odrębnych przepisów.

2.3.3 Właściwości mieszanki

Tablica 4

Ip	Właściwości	Wymagania wobec mieszanek				Badanie wg
		Podbudowa pomocnicza	Podbudowa zasadnicza	Nawierzchnia	Podłoże ulepszone	
1	Uziarnienie	0/31,5; 0/45;0/63	0/31,5; 0/45;0/63	0/8;0/11,2;0/16;0/31,5 0/45***;0/63***	0/8;0/11,2;0/16;0/31,5 0/45; 0/63	PN-EN 933-1:2000
2	Maksymalna zawartość pyłów – kategoria UF	UF ₁₂	UF ₉	UF ₁₅	UF ₁₅	PN-EN 933-1:2000
3	Minimalna zawartość pyłów – kategoria LF	LF _{NR}	LF _{NR}	LF ₈	LF _{NR}	PN-EN 933-1:2000
4	Zawartość nadziarna – kategoria OC	OC ₉₀			OC ₉₀	PN-EN 933-1:2000
5	Wym. wobec uziarnienia	Wg krzywych uziarnień				-
6	Wym. wobec jednorodności uziarnienia poszczególnych partii – porównanie z deklarowaną przez producenta	Tabl. Nr 1 dot. 0/31,5 Dla 0/63 -G _B			G _V	-
7	Wym. wobec ciągłości uziarnienia na sitach kontrolnych- różnice w przesiewach podczas badań kontrolnych mieszanek	Tabl. Nr 2 –dot. 0/31,5 Dla 0/63 -G _B			G _V	-
8	Wrażliwość na mróz – wskaźnik piaskowy SE(po pięciokrotnym zagęszczeniu metoda Proctora) – co najmniej	SE ₄₀	SE ₄₅	SE ₃₅	SE ₃₅	PN-EN 933-8:
9	Odporność na rozdrabnianie** - dot. frakcji 10/14 odsianej z mieszanki- PN-EN 1097-1, kategoria nie wyższa niż	LA ₄₀	LA ₃₅	LA ₃₅	LA ₃₅	PN-EN 1097-2:
10	Kategoria procentowych zawartości ziaren o powierzchni przekruszonej lub łamanych oraz ziaren całkowicie zaokrąglonych w kruszywie grubym odsianym z mieszanki (PN-EN 933-5)	C _{NR}	C _{90/3}	C _{90/3}	C _{NR}	PN-EN 933-5:2000
11	Mrozoodporność (dot. frakcji kruszywa 8/16 odsianej z mieszanki)	F4-kruszywa s.magmowe i przeobr. F10, (F-25)***-kruszywa s.osadowe i kruszywa z recyklingu F-7 dot. mieszanki	F4-kruszywa s.magmowe i przeobr. F10, (F-25)***-kruszywa s.osadowe i kruszywa z recyklingu F-4 dot. mieszanki	F4-dot. kruszywa i mieszanki	F4-kruszywa s.magmowe i przeobr. F10, (F-25)***-kruszywa s.osadowe i kruszywa z recyklingu F-10 dot. mieszanki	PN-EN 1367-1
12	Wartość CBR po zagęszczeniu I _s =1,0 i	≥60	≥80	-	≥40-w-wa wzmacniająca	PN-EN 13286-47

	moczeniu w wodzie 96h co najmniej				≥35-w-wa odcinająca, odsączająca, mrozoochronna	
13	Wartość CBR po zagęszczeniu $l_s=1,03$ i moczeniu w wodzie 96h co najmniej	-	≥120	≥120	-	PN-EN 13286-47
14	Zawartość wody w mieszance zagęszczanej %(m/m) wilgotności optymalnej wg metody Proctora	80-100	80-100	80-100	70-100	
15	Wodoprzepuszczalność mieszanki w w-wie odsączającej po zagęszczeniu wg Proctora do wskaźnika $l_s=1,0$, współczynnik filtracji k co najmniej cm/s	-	-	-	≥0,0093 ($k \geq 8m/dobe$)	

* dot. materiału wymagającego przewilgocenia – za miarodajne uznaje się: uziarnienie mieszanki, zawartość pyłu, zawartość nadziarna, wskaźnik plastyczności, wskaźnik piaskowy i wodoprzepuszczalność – określone po 5- krotnym rozdrobieniu w aparacie Proctora lub mieszanki pobranej na budowie z zagęszczonej warstwy.

**do warstw podbudów zasadniczych na drogach obciążonych ruchem KR5-KR6 wymaga się aby dostarczona na budowę mieszanka kruszywa spełniała wymaganie wobec odporności na rozdrabnianie $LA \leq 35$.

Uwaga. Jeżeli mieszanka do podbudowy nie pochodzi z mieszania kruszyw drobnych i grubych a powstaje w jednym ciągu technologicznym w czasie kruszenia, kruszywo grube odsiane z tej mieszanki powinno spełniać parametry z tabl. 3, których nie ma w tablicy 4.

***tylko wyjątkowo do nawierzchni utrwalanych powierzchniowo

2.3.4. Woda

Do zraszania kruszywa należy stosować wodę nie zawierającą składników wpływających szkodliwie na mieszankę kruszywa, ale umożliwiającą właściwe zagęszczenie mieszanki niezwiązanej.

3. SPRZĘT

3.1. Ogólne wymagania dotyczące sprzętu podano w ST D-00.00.00 „Wymagania ogólne” pkt 3.

3.2. Sprzęt do wykonania robót

Wykonawca przystępujący do wykonania podbudowy z kruszyw stabilizowanych mechanicznie powinien wykazać się możliwością korzystania z następującego sprzętu:

- walców ogumionych i stalowych, kombinowanych wibracyjnych lub statycznych do zagęszczania. W miejscach trudno dostępnych powinny być stosowane zagęszczarki płytowe, ubijaki mechaniczne lub małe walce wibracyjne.
- Beczkowozy i węże - w celu zapewnienia optymalnej wilgotności podbudowy
Wykonawca powinien zapewnić dostęp do wody (np. z hydrantu miejskiego) po uzgodnieniu z właścicielem sieci wodociągowej co do warunków korzystania z urządzeń wodociągowych.
- sprzęt brukarski, łopaty
- równiarka, spychacz – jeżeli pozwalają na wykorzystanie takiego sprzętu warunki terenowe ew. ładowarki i koparki z szeroką łyżką
- innego typu sprzęt, który wykonawca uzna za właściwy

4. TRANSPORT

4.1. Ogólne wymagania dotyczące transportu

Ogólne wymagania dotyczące transportu podano w ST D-00.00.00 „Wymagania ogólne” pkt 4.

4.2. Transport materiałów

Kruszywa można przewozić dowolnymi środkami transportu w warunkach zabezpieczających je przed zanieczyszczeniem, zmieszaniem z innymi materiałami, nadmiernym wysuszeniem, zawilgoceniem oraz pyleniem podczas przewozu

5. WYKONANIE ROBÓT

5.1. Ogólne zasady wykonania robót

Ogólne zasady wykonania robót podano w ST D-00.00.00 „Wymagania ogólne” pkt 5.

5.2. Przygotowanie podłoża pod podbudowę

Podłoże pod podbudowę powinno spełniać wymagania określone w ST dotyczące ułożenia stabilizacji technologicznej oraz wykonania koryta wraz z profilowaniem i zagęszczeniem podłoża.

Materiały stosowane do wykonania podbudowy (w miejscach gdzie nie ma wzmocnienia gruntu stabilizacją) powinny spełniać wymagania dotyczące nieprzenikania cząstek pomiędzy podbudową oraz podłożem zgodnie z zależnością:

$D_{15} -$ wymiar boku oczka sita, przez które przechodzi 15% ziarn warstwy podbudowy lub warstwy odsączającej, w milimetrach, $d_{85} -$ wymiar boku oczka sita, przez które przechodzi 85% ziarn gruntu podłoża, w milimetrach.	$D_{15}/d_{85} \leq 5$, gdzie
--	--------------------------------

Jeżeli warunek nie może być spełniony to należy ułożyć dodatkowo warstwę odcinającą lub odpowiednio dobraną geowłókninę.

Paliki lub szpilki do prawidłowego ukształtowania podbudowy powinny być wcześniej przygotowane. Paliki lub szpilki powinny być ustawione i w rzędach równoległych do osi drogi, lub w inny sposób zaakceptowany przez Inżyniera. Rozmieszczenie palików lub szpilek powinno umożliwiać naciągnięcie sznurków lub linek do wytyczenia robót w odstępach nie większych niż co 10 m.

5.3. Wytwarzanie mieszanki kruszywa

Założono zakup i dostawę mieszanki kruszywa z kopalni. Mieszanka po wyprodukowaniu powinna być od razu transportowana na miejsce wbudowania w taki sposób, aby nie uległa rozsegregowaniu i wysychaniu.

Pomimo, że zaleca się wbudowanie mieszanki od razu po dostarczeniu w praktyce, materiał najczęściej gromadzony jest w hałdzie na odkładzie w miejscu budowy.

5.4 Odcinek próbny

Konieczność ułożenia i zagęszczenia mieszanki na odcinku próbnym należy ustalić z Inżynierem.

W przypadku gdy Inżynier narzuci wykonanie odcinka próbnego, to co najmniej na 3 dni przed rozpoczęciem robót, Wykonawca powinien wykonać odcinek próbny w celu:

- stwierdzenia czy sprzęt budowlany do mieszania, rozkładania i zagęszczania kruszywa jest właściwy,
- określenia grubości warstwy materiału w stanie luźnym, koniecznej do uzyskania wymaganej grubości warstwy po zagęszczeniu,
- określenia liczby przejazdów sprzętu zagęszczającego, potrzebnej do uzyskania wymaganego wskaźnika zagęszczenia. Na odcinku próbnym Wykonawca powinien użyć takich materiałów oraz sprzętu do mieszania, rozkładania i zagęszczania, jakie będą stosowane do wykonywania podbudowy.

Odcinek próbny powinien być zlokalizowany w miejscu wskazanym przez Inżyniera. Zaleca się ułożenie mieszanki na odcinku nie mniejszym niż 200 m²

Wykonawca może przystąpić do wykonywania podbudowy po zaakceptowaniu odcinka próbnego przez Inżyniera.

5.5. Wbudowywanie i zagęszczanie mieszanki

Mieszanka kruszywa powinna być rozkładana w warstwie o jednakowej grubości, takiej, aby jej ostateczna grubość po zagęszczeniu była równa grubości projektowanej. Grubość pojedynczo układanej warstwy nie może przekraczać 20 cm po zagęszczeniu. Warstwa podbudowy powinna być rozłożona w sposób zapewniający osiągnięcie wymaganych spadków i rzędnych wysokościowych.

Jeżeli podbudowa składa się z więcej niż jednej warstwy kruszywa, to każda warstwa powinna być wyprofilowana i zagęszczona z zachowaniem wymaganych spadków i rzędnych wysokościowych. W przypadku gdy ułożona i zagęszczona podbudowa miejscami jest „niezamknięta” należy zastosować doziarnienie kruszywem o mniejszym ziarnie w celu zaklinowania.

Wilgotność mieszanki kruszywa podczas zagęszczania powinna odpowiadać wilgotności optymalnej, określonej według próby Proctora, zgodnie z PN-EN 113286-2. Materiał nadmiernie nawilgocony, powinien zostać osuszony przez mieszanie i napowietrzanie. Jeżeli wilgotność mieszanki kruszywa jest niższa od optymalnej o 20% jej wartości, mieszanka powinna być zwilżona określoną ilością wody. W przypadku, gdy wilgotność mieszanki kruszywa jest wyższa od optymalnej o 10% jej wartości, mieszankę należy osuszyć.

Wskaźnik zagęszczenia podbudowy oraz minimalne moduły odkształcenia podano poniżej. Po ułożeniu podbudowy warstwę kruszywa należy skropić emulsją zgodnie z ST dotyczącym skropienia warstw w-w konstrukcyjnych.

5.6. Utrzymanie podbudowy

Podbudowa po wykonaniu, powinna być utrzymywana w dobrym stanie. Jeżeli Wykonawca będzie wykorzystywał, za zgodą Inżyniera, gotową podbudowę do ruchu budowlanego, to jest obowiązany naprawić wszelkie uszkodzenia podbudowy, spowodowane przez ten ruch. Koszt napraw wynikłych z niewłaściwego utrzymania podbudowy obciąża Wykonawcę robót. Uwagi do utrzymania nawierzchni są analogiczne.

6. KONTROLA JAKOŚCI ROBÓT

6.1. Ogólne zasady kontroli jakości robót

Ogólne zasady kontroli jakości robót podano w ST D-00.00.00 „Wymagania ogólne” pkt 6. Podane niżej tolerancje i częstotliwość badań są wynikiem interpolacji wymagań normowych. Materiał powinien spełniać wymagania z punktu 2.3.

O zakresie, rodzaju, częstotliwości badań na każdym etapie robót decyduje Inżynier Robót.

6.2. Badania przed przystąpieniem do robót

Przed przystąpieniem do robót Wykonawca powinien wskazać źródło dostarczanego kruszywa oraz przedłożyć Inżynierowi dokumenty wymienione w ustawie o wyrobach budowlanych.

6.3. Badania w czasie robót

6.3.1 Częstotliwość oraz zakres badań i pomiarów

Tablica 5. Częstotliwość oraz zakres badań

Lp.	Wyszczególnienie badań	Częstotliwość badań
		Maksymalna powierzchnia podbudowy przypadająca na jedno badanie (m ²)
1	Uziarnienie mieszanki	PN-EN 13242:2004 -częstotliwość wg uznania Inżyniera Budowy.
2	Wilgotność mieszanki	jw.
3	Zagęszczenie warstwy	W 2 przekrojach na każde 200 mb jednej jezdni – pomiar płytą VSS /Proctor W przypadku chodnika wg wskazań Inżyniera Budowy.
4	Badanie właściwości kruszywa – analiza sitowa (wskaźnik różnoziarnistości U, wodoprzepuszczalność k)	raz na 2500m2 oraz przy każdej zmianie kruszywa oraz w wypadkach wątpliwych

6.3.2 Uziarnienie mieszanki

Uziarnienie mieszanki powinno być zgodne z wymaganiami podanymi w pkt 2.3. Próbkę należy pobierać w sposób losowy, z rozłożonej warstwy, przed jej zagęszczeniem. Wyniki badań powinny być na bieżąco przekazywane Inżynierowi.

6.3.3. Wilgotność mieszanki

Wilgotność mieszanki powinna odpowiadać wilgotności optymalnej, określonej według próby Proctora, zgodnie z PN-B-04481 (metoda II), z tolerancją podana w niniejszej ST.,

6.3.4 Zagęszczenie podbudowy

Zagęszczenie każdej warstwy podbudowy powinno odbywać się aż do osiągnięcia wymaganego wskaźnika zagęszczenia (badanie wg metody Proctora).

Nośność podbudowy należy sprawdzać za pomocą obciążenia płytą statyczną (VSS).

Badanie polega na pomiarze odkształceń pionowych (osiadań) badanej warstwy podłoża pod wpływem nacisku statycznego wywieranego za pomocą stalowej okrągłej płyty o średnicy $D=300\text{mm}$.

Nacisk na płytę wywierany jest za pośrednictwem dźwignika hydraulicznego. Dźwignik oparty jest o przeciwwagę, której masa powinna być większa od wywieranej siły (samochód obciążony min. 5 T na tylną oś).

Do badania nośności można zastosować (po uzyskaniu akceptacji i opinii Inżyniera Budowy) płytę dynamiczną po skalibrowaniu wyników badania w stosunku do VSS bądź zastosować pomiar ugięć sprężystych.

Zagęszczenie podbudowy stabilizowanej mechanicznie należy uznać za prawidłowe, gdy stosunek wtórnego modułu E_2 do pierwotnego modułu odkształcenia E_1 jest nie większy od 2,2 (wskaźnik odkształcenia) dla każdej warstwy oraz dodatkowo:

Tablica 5a:

Dotyczy	Przyjęte KR	Warstwa	Uziarnienie	Moduł wtórny (E_2) większy od [MPa]	Wskaźnik zagęszczenia (I_s) większy od [MPa]
Chodnik	KR1	Podbudowa zasadnicza	#0/31,5mm	100	1,0
Jezdnia	KR3	Podbudowa pomocnicza	#0/31,5mm	180	1,03
Zjazdy indywidualne	KR 1	Podbudowa zasadnicza	#0/31,5mm	140	1,00
Pobocza gruntowe	KR1	Nawierzchnia	#0/16mm	160	1,03

6.3.5 Właściwości kruszywa

Badania kruszywa powinny obejmować ocenę wszystkich właściwości określonych w pkt 2.

Próbki do badań pełnych powinny być pobierane przez Wykonawcę w sposób losowy w obecności Inżyniera.

6.4. Wymagania dotyczące cech geometrycznych podbudowy

6.4.1 Częstotliwość oraz zakres pomiarów

O zwiększeniu (lub zmniejszeniu) liczby i rodzaju badań decyduje Inżynier Budowy

Tablica 6. Częstotliwość oraz zakres pomiarów wykonanej podbudowy z kruszywa stabilizowanego mechanicznie

Lp.	Wyszczególnienie badań i pomiarów	Minimalna częstotliwość pomiarów	Pomiar i Odchyłki
1	Szerokość podbudowy	co 100 m	<ul style="list-style-type: none"> w stos. do szerokości projektowej nie może się różnić o więcej niż $\pm 5\text{ cm}$ szersza podbudowa od w-wy leżącej na niej w przypadku braku obramowania krawężnikiem- 25 cm pomiar taśmą mierniczą
2	Równość podłużna	co 20 m	<ul style="list-style-type: none"> nierówności nie mogą przekraczać - 20 mm pomiar łata 4 metrową
3	Równość poprzeczna	jw	jw
4	Spadki poprzeczne ³⁾	jw	<ul style="list-style-type: none"> na prostych i łukach powinny być zgodne z dokumentacją projektową, z tolerancją $\pm 0,5\%$. pomiar łata z poziomica elektroniczną lub niwelatorem
5	Rzędne wysokościowe	na wszystkich hektometrach i na	<ul style="list-style-type: none"> pomiar niwelatorem

		łukach pionowych	<ul style="list-style-type: none"> Różnice pomiędzy rzędnymi wysokościowymi rzeczywistymi podbudowy i rzędnymi projektowanymi nie powinny przekraczać od 0 / -2 cm
6	Ukształtowanie osi w planie ^{*)}	co 100m	Oś podbudowy w planie nie może być przesunięta w stosunku do osi projektowanej o więcej niż ± 5 cm.
7	Grubość podbudowy	co 100m	<ul style="list-style-type: none"> względem projektowej odchyłka nie powinna przekraczać ± 2 cm pomiar niwelatorem lub miarką
8	Nośność podbudowy: - moduł odkształcenia lub ugięcia sprężyste	co 100 mb na każdym przekroju wg wskazań Inżyniera Budowy	<ul style="list-style-type: none"> Pomiar płytą VSS Belka Benkelmana

*) Dodatkowe pomiary spadków poprzecznych i ukształtowania osi w planie należy wykonać w punktach głównych łuków poziomych.

Częstotliwość i zakres badań dla elementów innych niż jezdnia – wg wskazań Inżyniera Budowy

6.5. Zasady postępowania z wadliwie wykonanymi odcinkami podbudowy

6.5.1. Niewłaściwe cechy geometryczne podbudowy z kruszywa

Wszystkie powierzchnie podbudowy, które wykazują większe odchylenia od określonych w punkcie 6.4 powinny być naprawione przez spulchnienie lub zerwanie do głębokości co najmniej 10 cm, wyrównane i powtórnie zagęszczone. Dodanie nowego materiału bez spulchnienia wykonanej warstwy jest niedopuszczalne.

Jeżeli szerokość podbudowy jest mniejsza od szerokości projektowanej o więcej niż 5 cm i nie zapewnia podparcia warstwom wyżej leżącym, to Wykonawca powinien na własny koszt poszerzyć podbudowę przez spulchnienie warstwy na pełną grubość do połowy szerokości pasa ruchu, dołożenie materiału i powtórne zagęszczenie.

6.5.2. Niewłaściwa grubość podbudowy

Na wszystkich powierzchniach wadliwych pod względem grubości, Wykonawca wykona naprawę podbudowy. Powierzchnie powinny być naprawione przez spulchnienie lub wybranie warstwy na odpowiednią głębokość, zgodnie z decyzją Inżyniera, uzupełnione nowym materiałem o odpowiednich właściwościach, wyrównane i ponownie zagęszczone.

Roboty te Wykonawca wykona na własny koszt. Po wykonaniu tych robót nastąpi ponowny pomiar i ocena grubości warstwy, według wyżej podanych zasad, na koszt Wykonawcy.

6.5.3. Niewłaściwa nośność podbudowy

Jeżeli nośność podbudowy będzie mniejsza od wymaganej, to Wykonawca wykona wszelkie roboty niezbędne do zapewnienia wymaganej nośności, zalecone przez Inżyniera.

Koszty tych dodatkowych robót poniesie Wykonawca podbudowy tylko wtedy, gdy zaniżenie nośności podbudowy wynikało z niewłaściwego wykonania robót przez Wykonawcę podbudowy.

7. PRZEDMIAR I OBMIAR ROBÓT

7.1. Ogólne zasady przedmiaru i obmiaru robót podano w ST D-00.00.00 „Wymagania ogólne” pkt 7.

Jednostką przedmiaru /obmiaru podano w pkt 9.

8. ODBIÓR ROBÓT

Ogólne zasady odbioru robót podano w ST D-00.00.00 „Wymagania ogólne” pkt 8.

Roboty uznaje się za zgodne z dokumentacją projektową, ST i wymaganiami Inżyniera, jeżeli wszystkie pomiary i badania z zachowaniem tolerancji wg pkt 6 dały wyniki pozytywne

9. PODSTAWA PŁATNOŚCI

9.1. Ogólne ustalenia dotyczące podstawy płatności

Ogólne ustalenia dotyczące podstawy płatności podano w ST D-00.00.00 „Wymagania ogólne” pkt 9.

Cena obejmuje wykonanie wszelkich prac związanych z wykonaniem zadania określonego w przedmiotowej specyfikacji w tym czynności ujęte w ST, Dokumentacji Projektowej oraz określonych wymogach formalno-prawnych.

Zakres wykonania 1 m² podbudowy/nawierzchni obejmuje:

- prace pomiarowe i roboty przygotowawcze,
- oznakowanie robót,
- przygotowanie mieszanki z kruszywa, zgodnie z receptą w kopalni,
- dostarczenie mieszanki na miejsce wbudowania, lub pośrednio na odkład a potem na miejsce wbudowania.
- rozłożenie mieszanki, wraz z doziarnieniem frakcjami podanymi w dokumentacji projektowej.
- zagęszczenie rozłożonej mieszanki,
- uzupełnienie kruszywem podbudowy/nawierzchni w miejscach, gdzie niema zamkniętej struktury
- przeprowadzenie pomiarów i badań laboratoryjnych określonych w specyfikacji technicznej i przywołanych normach,
- utrzymanie podbudowy w czasie robót.

10. PRZEPISY ZWIĄZANE

10.1. Normy

PN-EN 933-1:2000 Badania geometrycznych właściwości kruszyw -- Oznaczenie składu ziarnowego -- Metoda przesiewania

PN-EN 933-3 Badania geometrycznych właściwości kruszyw – Oznaczenie kształtu ziaren za pomocą wskaźnika płaskości

PN-EN 933-4:2001 Badania geometrycznych właściwości kruszyw -- Oznaczenie kształtu ziaren – Wskaźnik kształtu

PN-EN 1097-5:2001 Badania mechanicznych i fizycznych właściwości kruszyw -- Część 5: Oznaczenie zawartości wody przez suszenie w suszarce z wentylacją

PN-EN 1097-6:2002 Badania mechanicznych i fizycznych właściwości kruszyw -- Część 6 Oznaczenie zawartości wody przez suszenie w suszarce z wentylacją

PN-EN 1367-1:2001 Badania właściwości cieplnych i odporności kruszyw na działanie czynników atmosferycznych -- Część 1: Oznaczenie mrozoodporności

PN-EN 1744-1:2000 Badania chemicznych właściwości kruszyw -- Analiza chemiczna

PN-EN 1744-1:2000 Badania chemicznych właściwości kruszyw -- Analiza chemiczna

PN-EN 1097-2:2000 Badania mechanicznych i fizycznych właściwości kruszyw -- Metody oznaczania odporności na rozdrabianie

PN-EN 13242:2004 Kruszywa do niezwiązanych i związanych hydraulicznie materiałów stosowanych w obiektach budowlanych i budownictwie drogowym

PN-EN 13285 Mieszanki niezwiązane – wymagania

PN-EN 13286-1 Mieszanki mineralne niezwiązane i związane spoiwem hydraulicznym . Część 1 Metody badań dla ustalonej laboratoryjnie referencyjnej gęstości i wilgotności – Wprowadzenie i wymagania ogólne

PN-EN 13286-2 Mieszanki mineralne niezwiązane i związane spoiwem hydraulicznym . Część 2. Metody badań dla ustalonej laboratoryjnie gęstości i wilgotności – Zagęszczenie aparatem Proctora

PN-EN 13286-46 Mieszanki mineralne niezwiązane i związane spoiwem hydraulicznym. Część 46. Metoda oznaczenia wskaźnika wilgotności

PN-EN 13286-47 Mieszanki mineralne niezwiązane i związane spoiwem hydraulicznym. Część 47. Metoda badań do określenia nośności , kalifornijski wskaźnik nośności CBR, natychmiastowy wskaźnik nośności i pęcznienia liniowego

PN-S-06102:1997 Drogi samochodowe. Podbudowy z kruszyw stabilizowanych mechanicznie

Uwaga

Wszelkie wątpliwości dotyczące zastosowania właściwych wymagań normowych należy omówić z Inżynierem Budowy.

SPECYFIKACJA TECHNICZNA WYKONANIA I ODBIORU ROBÓT BUDOWLANYCH

D - 04.04.05

- Ulepszone podłoże gruntowe stabilizowane chemicznie środkiem jonowymiennym z dodatkiem cementu

1. WSTĘP

Ilkroć w tekście będzie mowa o specyfikacji technicznej (ST) należy przez to rozumieć Specyfikację Techniczną Wykonania i Odbioru Robót Budowlanych (STWIORB)

1.1. Przedmiot ST

Przedmiotem niniejszej specyfikacji technicznej są wymagania dotyczące wykonania i odbioru robót związanych z wykonaniem ulepszonego podłoża gruntowego (grunty wysadzinowe i wątpliwe) stabilizowanego chemicznie środkiem jonowymiennym z dodatkiem cementu w ramach **Przebudowy odcinka drogi gminnej na trasie Bezrzecze – Redlica (dz. nr 71 dr obr. Bezrzecze 0001, dz. nr 24 dr i 5/12, obr. Redlica) Gmina Dobra, Powiat Policki – ETAP I i II.**

1.2 Zakres stosowania ST

Zakres stosowania ST jest zgodny z ustaleniami punktu 1.2. ST D - 00.00.00 „Wymagania ogólne”.

1.3. Zakres robót objętych ST

Ustalenia zawarte w niniejszej specyfikacji dotyczą zasad prowadzenia robót związanych z wykonywaniem warstwy ulepszonego podłoża z gruntu stabilizowanego chemicznie preparatem jonowymiennym z dodatkiem cementu. Stabilizacja chemiczna gruntów rodzimych dotyczy wyłącznie gruntów spoistych (wysadzinowych i wątpliwych).

1.4. Określenia podstawowe

Podbudowa (nawierzchnia) z gruntu stabilizowanego preparatem jonowymiennym z dodatkiem cementu - jedna lub więcej warstw zagęszczonej mieszanki gruntu cementowej z roztworem środka jonowymiennego, która po stwardnieniu stanowi nośną część lub całość nawierzchni drogowej

Mieszanka gruntu-cementowa z dodatkiem preparatu jonowymiennego - mieszanina ustalona w optymalnych ilościach koncentratu środka jonowymiennego, cementu i gruntu.

Grunt stabilizowany roztworem preparatu jonowymiennego z dodatkiem cementu - mieszanina j.w zagęszczona i stwardniała w wyniku ukończenia procesu wiązania cementu ze środkiem jonowymiennym.

Stabilizacja gruntu środkiem jonowymiennym z dodatkiem cementu - proces technologiczny polegający na zmieszaniu rozdrobnionego gruntu z optymalną ilością środka jonowymiennego, wody i cementu oraz zagęszczaniu wytworzonej mieszanki, której wytrzymałość mieści się w granicach zawartych w poniższej tablicy nr 1.

Tablica nr 1

Lp.	Marka stabilizacji	Wytrzymałość na ściskanie		
		R ^m ₂₈ w granicach		R ^m ₇
		R ^m ₂₈ (d)	R ^m ₂₈ (g)	
1	2	3	4	5
1	R0,5	0,2	0,5	≥0,1
2	R1,5	0,5	1,5	≥0,3
3	R2,5	1,5	2,5	≥0,9
4	R5,0	2,5	5,0	≥1,5
Oznaczenia:				
R ^m ₄₂ – wytrzymałość na ściskanie próbek walcowych po 42 dniach twardnienia, w tym ostatnie 14 dnia moczenia w wodzie;				
R ^m ₂₈ – wytrzymałość na ściskanie próbek walcowych po 28 dniach twardnienia, w tym ostatnie 14 dnia moczenia w wodzie;				
R ^m ₇ – wytrzymałość na ściskanie próbek walcowych po 7 dniach twardnienia, przy przechowywaniu w wilgotnym piasku.				
Uwagi: Za miarodajne wytrzymałości na ściskanie należy przyjmować R ^m ₂₈ , natomiast wytrzymałość R ^m ₇ ma charakter pomocniczy. W przypadku, gdy wytrzymałość R ^m ₂₈ jest mniejsza od wymaganej można sprawdzić wytrzymałość na ściskanie po 42 dniach R ^m ₄₂ i w przypadku pozytywnym uznać jako odpowiadającą danej marce stabilizacji.				
Próbki do badań powinny być przygotowane i badane wg PN-S-96012 lub PN-S-06103.				

Koncentrat preparatu (środka) jonowymiennego - produkowany w stanie stężonym, substancja płynna złożona z mieszaniny na bazie związków chemicznych zawierających grupy sulfonowe rozpuszczona w mieszaninie reaktywnych elektrolitów.

Roztwór preparatu (środka) jonowymiennego – koncentrat rozcieńczony w wodzie w stosunku 1:200 do 1: 500 w zależności od wilgotności rzeczywistych gruntu.

Pozostałe określenia podstawowe są zgodne z obowiązującymi, odpowiednimi polskimi normami oraz z definicjami podanymi w ST D-00.00.00 „Wymagania ogólne”

2. MATERIAŁY.

2.1. Ogólne wymagania dotyczące materiałów, ich pozyskiwania i składowania, podano w ST D-00.00.00

2.2. Wymagania dla materiałów

2.2.1 Grunty

Do wzmacniania podłoża z gruntów stabilizowanych chemicznie preparatem jonowymiennym z dodatkiem cementu należy stosować grunty odpowiadające następującym wymaganiom:

- a) ziarna przechodzące przez sito:
 - o średnicy otworu 50 mm - wagowo 100 %;
 - o średnicy otworu 25mm - wagowo ≥ 85 %;
 - o średnicy otworu 5 mm - wagowo ≥ 50 %.
- b) zawartość cząsteczek mniejszych od 0,075 mm - wagowo > 20 % (metoda badań wg PN-EN-933-1, PN-B-04481)
- c) pęcznienie - 1 %
- d) wskaźnik plastyczności - $W_p \geq 5$ % (metoda badań wg PN-B-04481)

Dodatkowym kryterium stopnia przydatności gruntów do stabilizacji jest piasek, którego nie powinno być więcej niż 40 % (wagowo). W tym przypadku, aby uzyskać dobre wyniki należy do takiego gruntu dodać gliny, popiołów lotnych lub większej ilości cementu.

Do stabilizacji preparatem jonowymiennym z dodatkiem cementu nie przydatne są grunty zawierające więcej niż 5 % (wagowo) części organicznych. Decydującym sprawdzianem przydatności gruntu do stabilizacji są wyniki wytrzymałościowe na ściskanie próbek gruntu stabilizowanego.

2.2.2 Cement

Do stabilizacji stosuje się cement portlandzki „45” lub „35” wg PN -88/B-30000.

2.2.3 Woda

Każda woda zdatna do picia (oprócz mineralnej) nadaje się do mieszanki przewidzianej do stabilizacji chemicznej gruntu.

2.2.4. Preparat jonowymienny

Przy stabilizacji gruntów wątpliwych i wysadzinowych preparatem jonowymiennym stosuje się dodatek cementu. Właściwości fizyko-chemiczne preparatu jonowymiennego zostały określone przez producenta i potwierdzone w Aprobacie Technicznej IBDiM oraz Ateście Higienicznym PZH Warszawa.

2.2.5 Inne dodatki ulepszające

Popioły lotne wg BN-63/6722-02 mogą zastąpić cement w ilości jakie przewiduje norma BN 71/8933-10

2.3 Mieszanka gruntowo – cementowa z dodatkiem środka jonowymiennego

2.2.1 Ustalenie składu mieszanki

Przy ustaleniu właściwego składu mieszanek gruntowo-cementowych z dodatkiem preparatu jonowymiennego należy uwzględnić:

1. właściwy dobór gruntu o właściwościach fizyko-chemicznych podanych w pkt. 2.2.1
2. wymaganą zawartość cementu w mieszance;
3. ilość preparatu jonowymiennego;
4. niezbędną ilość wody;

D-04.04.05 – Ulepszone podłoże gruntowe stabilizowane chemicznie środkiem jonowymiennym z dodatkiem cementu

Optymalną ilość cementu w mieszance gruntowo-cementowej należy ustalić na podstawie wyników badań wytrzymałości próbek na ściskanie oraz wytrzymałości przy cyklach moczenia, zamrażania i odmrażania. Ilość potrzebnego cementu (c) w kg na 1 m³ stabilizowanego gruntu należy obliczyć wg wzoru:

$$C = Y_{os\ max} * X$$

w którym:

Y_{os max} - maksymalna gęstość pozorna szkieletu gruntowego oznaczona wg PN -88/B-04481 w kg/m³

X - procentowy dodatek cementu do gruntu ustalony na podstawie badań laboratoryjnych wyrażony ułamkiem dziesiętnym zwykle w granicach 0,02 – 0,03 (max 0,04)

Preparat **jonowymienny** (koncentrat) w litrach na 1 m sześcienny stabilizowanego gruntu należy przyjmować **w ilości: 0,15 litra/m³**

Ilość potrzebnej do rozcieńczania koncentratu preparatu jonowymiennego wody (QW) należy przyjmować w granicach 1:200 do 1:500 w zależności od wilgotności naturalnej gruntu poddawanego stabilizacji.

Obliczenie potrzebnej ilości wody przeprowadza się wg przybliżonego wzoru:

$$QW = \frac{Y_{os\ max} * V}{1 + 0,01 * W_n} * 0,01 * (W_{opt} - W_n)$$

gdzie:

V- objętość stabilizowanego gruntu (m³)

W_n - procentowa wilgotność naturalna gruntu(%)

W_{opt} - procentowa wilgotność optymalna gruntu, ustalona wg PN – 88/B-04481(%)

Uwagi:

1) gdy wyliczony wskaźnik rozcieńczenia jest mniejszy niż 1:200 (istnieje bardzo wysoka wilgotność gruntu) to przed zastosowaniem preparatu jonowymiennego należy przemieszać stabilizowany grunt dla zmniejszenia stanu wilgotności ziemi.

2) Zawsze dozować koncentrat preparatu jonowymiennego do wody, nigdy odwrotnie!!!

2.2.2 *Wymagane cechy zastabilizowanego gruntu preparatem jonowymiennym z dodatkiem cementu* prezentuje poniższa tabela.

Lp.	Fizyko-mechaniczne właściwości stabilizowanych gruntów preparatem jonowymiennym	Jedn. miary	Wartości wskaźników technicznych
			Górna warstwa ulepszonego podłoża
1	Wytrzymałość na ściska (R) R3 lub RM 7 lub RM 28	MPa MPa	≥ 0,3 ≥ 0,4
2	Odporność na zamrażanie i odmrażanie R zo 28	Ilość cykli	≥ 3
3	Wskaźnik piaskowy (WP) po cyklach zamrażania i odmrażania	-	≥ 35
4	Pęcznienie (p)	%	≤ 1
5	Wskaźnik nośności (CBR) po 14 dniach w stanie powietrzno - wilgotnym i 14 dobach moczenia - badanie porównawcze zalecane przy obciążeniu nawierzchni ruchem powyżej KR2	%	≥ 25

3. SPRZĘT

3.1. Ogólne wymagania dotyczące sprzętu podano w ST D-00.00.00 „Wymagania ogólne” pkt 3.

3.2. Sprzęt do wykonania robót

Wykonawca przystępujący do wykonania ulepszonego podłoża stabilizowanego chemicznie preparatem jonowymiennym powinien wykazać się możliwością korzystania z następującego sprzętu:

- autocysterna z rozpylaczem lub możliwością podłączenia do frezarko-mieszarki o pojemności 4 000÷10 000 l;
- równiarka drogowa;
- frezarko- mieszarka (recykler lub glebogryzarka gwarantująca skuteczność mieszania na daną głębokość);
- walce (wibracyjny, okołkowany, gumowy);
- rozścielacz dla cementu, popiołu lotnego lub wapna;

a ponadto sprzęt ochrony osobistej:

- okulary ochronne lub przyłbica
- rękawice gumowe;
- buty gumowe;
- klucz do otwierania korka pojemnika z preparatem jonowymiennym.

4. TRANSPORT

4.1. Ogólne wymagania dotyczące transportu

Ogólne wymagania dotyczące transportu podano w ST D-00.00.00 „Wymagania ogólne” pkt 4.

4.2. Transport materiałów

Transport cementu powinien odbywać się zgodnie z BN-88/6731-08.

Transport wapna powinien odbywać się zgodnie z PN-B-30020.

Transport popiołów lotnych powinien odbywać się zgodnie z PN-S-96035.

Transport preparatu jonowymiennego może odbywać się wyłącznie środkiem transportu przeznaczonym do przewozu materiałów niebezpiecznych (ADR) w pojemnikach z tworzywa sztucznego, przeznaczonych jako opakowania do „ciekłych materiałów niebezpiecznych”. Nie można używać opakowań metalowych, ponieważ preparat jonowymienny może reagować z metalami i powodować perforację opakowań.

5. WYKONANIE ROBÓT

5.1. Ogólne zasady wykonania robót

Ogólne zasady wykonania robót podano w ST D-00.00.00 „Wymagania ogólne” pkt 5.

Pracownicy winni bezwzględnie być dokładnie zapoznani z technologią wykonywania robót z użyciem preparatu jonowymiennego, jego właściwościami oraz zasadami BHP jego stosowania i sposobu postępowania z opakowania zużytego w preparacie.

5.2. Przygotowanie podłoża

Podłoże powinno spełniać wymagania określone w ST dotyczące ułożenia stabilizacji technologicznej oraz wykonania koryta wraz z profilowaniem i zagęszczeniem podłoża.

Po zebraniu humusu (warstwy organicznej) grunt rodzimy w korycie należy poddać spulchnieniu do głębokości 25 -30 cm biorąc pod uwagę wymagane projektem spadki poprzeczne i podłużne oraz przechyłki na łukach.

5.3. Rozkładanie cementu

Cement należy równomiernie dodawać do rozdrobnionego gruntu ściśle w ilościach - ustalonych wg punktu 2.3 oraz gdy stosuje się sprzęt rolniczy przemieszać z gruntem przed dozowaniem wody z preparatem jonowymiennym.

5.4 Przygotowanie roztworu preparatu jonowymiennego

Celem określenia ilości koncentratu preparatu jonowymiennego niezbędnego na dany odcinek robót oraz właściwego rozcieńczenia należy postępować zgodnie z następującymi wskazówkami:

1. obliczyć objętość gruntu, który ma być poddany zabiegowi stabilizacji w ciągu jednego dnia;
2. obliczyć potrzebną ilość koncentratu preparatu jonowymiennego wg zasady 0,15litra/1 m³ gruntu;
3. określić ilość potrzebnej wody dla zapewnienia na stabilizowanym obszarze optymalnej wilgotności gruntu;
4. w większości przypadków doświadczeni pracownicy drogownictwa lub obsługujący sprzęt są w stanie to uczynić odpowiednio do gruntowych jak i pogodowych warunków;
5. właściwy roztwór to proporcja preparatu jonowymiennego i wody. Preparat jonowyenny musi być przed zastosowaniem rozcieńczony w wodzie przynajmniej w stosunku, 1:200 aby nie stał się czynnikiem korozyjnym i żeby zapewnić zdolność do właściwego wymieszania z gruntem. Do przyjęcia jest każdy wskaźnik rozcieńczenia wyższy niż 1:200 a niższy niż 1:500;
6. gdy z badań wynika, że wyliczony wskaźnik winien być mniejszy niż 1:200 (istniejąca bardzo wysoka wilgotność gruboziarnistego gruntu) przed zastosowaniem preparatu jonowymiennego należy przemieszać grunt dla zredukowania stanu jego wilgotności;
7. dodać koncentrat preparatu jonowymiennego do około 80% ilości wody wymaganej dla optymalnej wilgotności. Roztwór jest gotowy do użycia. Pozostałe 20 % wody stanowi rezerwę dodawaną po wprowadzeniu roztworu preparatu jonowymiennego do gruntu. Rozwiązanie to jest zalecane z uwagi na zróżnicowanie warunków lokalnych oraz potrzeb korekty w trakcie mieszania i zagęszczania.
8. napełnić cysternę pierwszą porcją wody (lub 80% pełnej ilości wody jeśli cysterna jest wystarczająco pojemna). Dodać do wody właściwą ilość koncentratu preparatu jonowymiennego, ostrożnie wlewając go do otworu wlewowego cysterny.
9. **ZAWSZE DODAWAĆ KONCENTRAT PREPARATU JONOWYMIENNEGO DO WODY A NIE ODWROTNIE!**
10. pamiętać o założeniu gumowych rękawic i butów oraz ochronnych okularów lub przyłbicy gdy ma się do czynienia z koncentratem preparatu jonowymiennego. Jakiegokolwiek rozlane ilości koncentratu zmyć dużą ilością wody.
11. ruszyć cysterną kilka razy w przód i w tył, aby dobrze zmieszać koncentrat z wodą. Dwukrotnie wypłukać wodą puste pojemniki po koncentracie preparatu jonowymiennego i dodać te resztki do cysterny z roztworem preparatu jonowymiennego.

5.5. Dozowanie rozcieńczonego preparatu jonowymiennego

Rozcieńczony z wodą preparat jonowyenny w ilościach określonych w punkcie 2.3 należy rozprowadzić równomiernie po powierzchni gruntu niezwłocznie po wprowadzeniu cementu. Grunt, cement i roztwór preparatu jonowymiennego należy ponownie przemieszać. Prace należy wykonać w temperaturze otoczenia powyżej 5 stopni C. Roztwór preparatu jonowymiennego wprowadzić równomiernie do spulchnionego gruntu poprzez dwukrotny przejazd cysterny, zwracając uwagę aby objętość podlegającego obróbce gruntu odpowiadała zużyciu 0,15 litra roztworu preparatu jonowymiennego na 1 m³. Przystąpić do ponownego mieszania.

Jeżeli pogoda jest upalna, sucha lub wietrzna może okazać się, że w trakcie utwardzania należy dodać rozprowadzając równomiernie niewielkie ilości wody, aby rekompensować jej straty wynikłe z parowania.

Jeżeli ziemia stanie się zbyt mokra zawartość wilgoci należy zmniejszyć przez dodatkowe przemieszanie gruntu.

Jeżeli bezpośrednio po robotach w nocy nastąpił spadek temperatury poniżej 0 stopni C, na drugi dzień przy dodatniej temperaturze należy wzruszyć stabilizowany grunt i ponownie zagęścić.

Jeżeli w czasie stosowania preparatu jonowymiennego spadnie tyle deszczu, że zawartość wilgoci wzrośnie ponad optimum, należy zaprzestać prac i wznowić je ponownie po deszczu mieszając grunt w celu uzyskania optymalnej wilgotności przed jej ubijaniem.

5.6. Mieszanie składników

Wilgotność mieszanki winna wynosić ± 2 % w stosunku do wilgotności optymalnej gruntu rodzimego. Mieszanie winno być wykonywane do czasu uzyskania przez mieszankę jednorodnego wyglądu na całej grubości i powierzchni warstwy. Dla usprawnienia procesu i równoczesnego mieszania gruntu z cementem i roztworem preparatu jonowymiennego najlepiej stosować frezarko - mieszarki z dozownikiem roztworu połączonym z cysterną.

Jeśli do stabilizacji stosuje się cement należy najpierw przewidzianą jego ilość rozprowadzić równomiernie po całym terenie, który ma podlegać obróbce. Następnie posiadany sprzętem (frezarko – mieszarką, glebogryzarką lub spulchniarką) wymieszać z gruntem na głębokość określoną projektem.

Mając do dyspozycji mieszarkę (recyklery) z dozownikiem płynu, roztwór preparatu jonowymiennego można wprowadzać do gruntu wraz z cementem. Proces ten gwarantuje uzyskanie bardzo dobrej mieszanki gotowej do zagęszczania. Zagęszczanie warstwy mieszanki powinno odbywać się walcem wibracyjnym okółkowanym a następnie stalowym lub ogumionym o nacisku powyżej 10 ton w zależności od temperatury otoczenia po upływie 0,5 – 2 godzin od wmieszania mieszanki. Prędkość walców nie powinna przekraczać 3 km/h. Zagęszczanie mieszanki powinno być zakończone przed ewentualnym opadem deszczu.

Aby zapewnić podłożu gruntowemu optymalną wilgotność dla zagęszczania i usunięcia jakichkolwiek suchych miejsc, w każdym momencie procesu mieszania można dodatkowo dodać wodę.

5.7. Profilowanie

Warstwa mieszanki gruntowo - cementowej z dodatkiem roztworu preparatu jonowymiennego powinna być przed zagęszczeniem sprofilowana do wymaganych projektem pochyłeń poprzecznych i podłużnych oraz przewidzianych przechyłek na łukach, za pomocą równiarki i walca.

5.8. Zagęszczanie mieszanki

Mieszankę należy zagęszczać przy wilgotności zbliżonej do optymalnej. Zagęszczanie mieszanki powinno być zakończone nie później niż w ciągu 6 godzin licząc od rozpoczęcia mieszania gruntu z cementem. Stopień zagęszczenia mieszanki nie powinien być mniejszy niż 97 % maksymalnego zagęszczenia wg PN - 88/B-04481. Do zagęszczania mieszanki używamy początkowo walca okółkowanego a następnie walca stalowego wibracyjnego z tym, że przy ostatnich dwóch przejazdach należy wyłączyć wibrację. Na końcu wałujemy walcem ogumionym wygładzając powierzchnię i zamykając pory.

5.9. Grubość warstw

Przy mieszaniu sprzętem rolniczym grubość poszczególnych warstw mieszanki po zagęszczeniu powinna wynosić 10 ÷ 15 cm , przy mieszaniu sprzętem specjalistycznym może wynosić 25 ÷ 35 cm.

5.10. Szerokość warstwy stabilizowanej

Powinna być zgodna z Dokumentacją Projektową z dopuszczalną odchyłką ± 5 cm.

5.11. Równość w przekroju podłużnym

Powinna być taka, aby po przełożeniu 4- metrowej łaty w kierunku równoległym do osi drogi prześwity między łatą i powierzchnią nie przekraczały zwykle 2,0 cm. Wielkość tego wymogu zależy od usytuowania i rodzaju przykrycia niniejszej warstwy w konstrukcji całej nawierzchni.

5.12. Prawdliwość przekroju poprzecznego

Powinna być taka, aby po przyłożeniu łaty prostopadle do osi drogi i spoziomowaniu jej prześwity między łatą i powierzchnią nie przekraczały 2,5 cm. Wielkość tego wymogu zależy od usytuowania i rodzaju przykrycia niniejszej warstwy w konstrukcji całej nawierzchni.

5.13. Pielęgnacja zagęszczonej mieszanki

Zagęszczoną warstwę mieszanki należy poddać pielęgnacji poprzez:

1. skrapianie wodą przez 3 dni (w przypadku upałów) dla uniknięcia powierzchniowych pęknięć, kurzu oraz zmniejszenia wytrzymałości
2. spryskanie emulsją bitumiczną w ilości 0,3 kg na m² i posypanie drobnym grysem;

5.14. Ochrona zagęszczonej mieszanki przed obciążeniami

Ruch lekkich pojazdów ogumionych można w przypadku sprzyjających warunków atmosferycznych (bezdeszczowa pogoda, temperatura powyżej 15 st. C) dopuścić już na drugi dzień. Ciężkich po 7 dniach. Sporadyczny ruch roboczy pojazdów ogumionych można dopuszczać zaraz po zagęszczeniu mieszanki, jednakże nie dopuszczając do ostrych skrętów i hamowania.

Decyzje te należy podejmować bardzo ostrożnie.

5.15. Przykrycie wykonanej warstwy

Podbudowę należy zbadać pod kątem wymaganej wytrzymałości R^m_7 lub nośności wg BN-64/8931-02. Moduł odkształcenia E2 badanego płytą VSS fi 30 cm winien wynosić dla warstwy ulepszanego podłoża $E2 \geq 100$ MPa

Po uzyskaniu pozytywnych wyników podłoże można pokryć dalszymi warstwami nawierzchni zgodnie z Dokumentacją Projektową.

6. KONTROLA JAKOŚCI ROBÓT

6.1. Ogólne zasady kontroli jakości robót

Ogólne zasady kontroli jakości robót podano w ST D-00.00.00 „Wymagania ogólne” pkt 6.

6.2. Badania wstępne

6.2.1. Badania terenowe

Mają na celu rozpoznanie warunków wodno - gruntowych terenu oraz pobranie próbek gruntu do sprawdzenia przydatności ich do stabilizacji. Badania terenowe zaleca się wykonywać metodą nieinwazyjną w całym pasie drogowym a w miejscach szczególnych dokonać odwiertów w celu pobrania próbek (im więcej próbek tym mniej błędnych wniosków). Metoda badań nieinwazyjnych pozwala uzyskać pełny obraz budowy hydrogeologicznej podłoża oraz infrastruktury technicznej, co zmniejsza ryzyko przyjęcia niewłaściwych rozwiązań realizowanych zadań. Próbki o masie około 1 kg każda powinny być poddane badaniom makroskopowym i badaniom własności fizycznych.

6.2.2. Badania laboratoryjne

Celem ich jest określenie własności gruntów oraz właściwej ilości cementu i wody, jak również rozważenia ewentualnego doziarniania gruntu.

1) Rodzaje i wykonanie badań (wg PN-88/B-04481):

- sprawdzenie uziarnienia gruntu;
- sprawdzenie wskaźnika piaskowego i konsystencji gruntu;
- sprawdzenie zawartości części organicznych gruntu;
- sprawdzenie wilgotności optymalnej i maksymalnej gęstości pozornej szkieletu gruntowego;
- sprawdzenie wytrzymałości na ściskanie próbek mieszanek gruntowo - cementowych z ewentualnymi dodatkami ulepszającymi;
- w razie wątpliwości zbadanie skażeń chemicznych mogących mieć wpływ na efekt stabilizacji.

2) Pobieranie próbek powinno być przeprowadzone zgodnie z BN- 75/8931-03.

Liczba próbek minimum 3 (1 seria). Różnica wyników - nie większa niż 30%.

3) Przygotowanie próbek gruntowo - cementowych z dodatkiem preparatu jonowymiennego.

Podstawowy wymiar próbek dla wszystkich gruntów w kształcie walca o wymiarach $d=h=8$ cm. Zaleca się stosować większe formy próbek.

Przy pobieraniu próbek bezwzględnie nie należy stosować metalowych naczyń, form i mieszadeł!!!

Maksymalne średnice ziaren gruntu nie powinny być większe od 1/5 średnicy próbki.

Kolejność wykonywanych czynności:

- dokonać pomiaru ciężaru suchej próbki gruntowej lub obliczyć wagę „suchej”, jeżeli znana jest zawartość wilgoci;
- obliczyć i odmierzyć niezbędną porcję preparatu jonowymiennego wg zasady $0,15l/m^3$ gruntu
- rozcieńczyć koncentrat preparatu jonowymiennego w wodzie przed dodaniem do próbki gruntu objętościowego zachowaniem współczynnika objętościowego w granicach zapewniających wilgotność optymalną
- do suchej próbki gruntu dodać wagowo około 2-4% cementu portlandzkiego i dokładnie wymieszać
- do próbki gruntu z cementem, dodać roztwór preparatu jonowymiennego i równomiernie wymieszać, dodając ewentualnie wodę, aby zachować jej wilgotność optymalną;
- zanim próbki zostaną poddane formowaniu należy odczekać 4 – 6 godzin (czas reakcji) i przykryć wilgotnym płótnem na ten czas;

- doprowadzić do optymalnej wilgotności przez uzupełnienie wody, uformować i zagęścić dynamicznie próbki w formach plastikowych (nie metalowych!!!) mieszanka nie może stykać się z formą metalową!!!
- odstoniętą powierzchnię uformowanych próbek pokryć błoną plastikową aby zapobiec przedwczesnej utracie wilgoci;
- próbki przechowywać w temperaturze pokojowej w otwartej przestrzeni (nie w szafach);
- dostateczną ilość przygotowanych próbek należy badać standardowymi metodami w 7, 14, 21 i 28 dniu czasu wiązania;

Dla ustalenia właściwej ilości cementu należy przygotować co najmniej 3 mieszanki ,np.: z dodatkiem 2 i 3% cementu. Z każdej mieszanki należy pobrać po 2 próbki dla oznaczenia jej wilgotności a następnie wykonać po 9 identycznych próbek w celu określenia ich średniej wytrzymałości na ściskanie po 7 i 28 dniach oraz odporności na cykle zamrażania i odmrażania.

4) Przechowywanie próbek, badanie wytrzymałości, mrozoodporności i pęcznienia

1) próbki po uformowaniu należy przechowywać 7 dni w temperaturze pokojowej z zabezpieczeniem przed wyschnięciem, następnie nasączyć wodą w aparacie próżniowym. Po osuszeniu ligniną, próbki poddaje się badaniu wytrzymałości na ściskanie (R^m_7)

2) w przypadku próby wytrzymałości na ściskanie po 28 dniach (głównie dla gruntów spoistych) przechowywanie próbek polega na zabezpieczeniu próbek przed wyschnięciem przez 14 dni a następnie przez dalsze 14 dni na utrzymaniu ich całkowicie zanurzonych w wodzie w temperaturze pokojowej. Ściskanie przeprowadzić w prasie o prędkości przesuwu tłoku 0,2 – 0,4 mm/s;

3) do badań mrozoodporności próbki zabezpieczone przed wysychaniem przechowuje się przez 13 dni a następnie przez 1 dobę zanurza się w wodzie o temperaturze pokojowej, po czym poddaje się 14 cyklom zamrażania i odmrażania. Jeden cykl zamrażania i odmrażania polega na 8 godzinnym zamrażaniu próbek (wyjętych z wody) w temperaturze - 23 stopnie C i 16 godzinnym odmrażaniu próbek całkowicie zanurzonych w wodzie w temperaturze pokojowej.

4) Pęcznienie gruntu stabilizowanego cementem i dodatkiem preparatu jonowymiennego określa się na próbkach zagęszczonych w cylindrze CBR, pielęgnowanych przez 14 dób w warunkach powietrzno - wilgotnych a następnie nasączonych wodą w temperaturze pokojowej aż do pełnej stabilności odczytów czujnika

Wielkość pęcznienia określa się wzorem:

$$P = \Delta h \cdot 100/h$$

P - pęcznienie w procentach;

Δh - pomierzony przyrost wysokości próbki w centymetrach;

h - początkowa wysokość próbki w centymetrach.

5) Wyniki badań

Wytrzymałość na ściskanie po 7 lub 28 dniach próbek zaprojektowanej mieszanki powinna spełniać wymagania podane w tablicy w punkcie 2.2.2.

Mrozoodporność gruntu określa ilość cykli zamrażania i odmrażania przestawiona w tablicy w punkcie 2.2.2.

6.3. Badania w czasie robót

Badania w okresie budowy należy prowadzić systematycznie dla każdej dziennej działki roboczej. Polegają one na sprawdzaniu na bieżąco zgodności wykonanych robót z wymaganiami rozdziału 2.3

Wyniki badań w czasie budowy powinny być wpisywane do dziennika laboratorium polowego i obejmować w zależności od zakresu, znaczenie i ważności zadania sprawdzenie:

1. jakości materiałów używanych do budowy;
2. wskaźnik zagęszczania podłoża gruntowego;
3. uziarnienie gruntu przeznaczonego do stabilizacji;
4. rozdrobnienie gruntu spoistego;
5. dokładność przemieszania gruntu z cementem;
6. wilgotność gruntu;
7. dokładność wymieszania gruntu z roztworem preparatu jonowymiennego i cementem;
8. grubość i szerokość warstwy stabilizowanej;
9. wskaźnik zagęszczenie gruntu stabilizowanego;
10. moduł odkształcenia E2, nośność zastabilizowanego gruntu;
11. wytrzymałość gruntu stabilizowanego;
12. równość podbudowy w przekroju podłużnym i poprzecznym;
13. przekrój poprzeczny i równość na łukach.

6.4. Badania po zakończeniu budowy (odbiorcze)

Badania odbiorcze polegają na sprawdzeniu :

1. dokumentów technicznych budowy;
2. grubości i szerokości stabilizowanej warstwy;
3. równość w przekrojach poprzecznych i podłużnych oraz na łukach.

6.5. Opis badań w czasie i po zakończeniu budowy

6.5.1 *Sprawdzanie jakości materiałów* należy przeprowadzić wg norm przedmiotowych lub badawczych.

6.5.2 *Sprawdzanie podłoża gruntowego* należy wykonać na każdej dziennej działce roboczej minimum w 2 przekrojach. Zaleca się oznaczać gęstość pozorną pobierając próbki cylindrem stalowym wg PN – 74/B-04452. Badanie maksymalnej gęstości pozornej szkieletu gruntowego wg PN-88/B-04481 powinno objąć minimum jedną próbkę z dziennej działki roboczej.

6.5.3 *Sprawdzanie uziarnienia gruntu* przeznaczonego do stabilizacji należy sprawdzić dla gruntów w stanie sypkim za pomocą analizy sitowej na sucho pobierając 2—4 próbek z odcinka 250 – 1000 m. Próbkę pobierać w ilości 1 kg po wzruszeniu gruntu przed rozłożeniem cementu.

W przypadku gruntów spoiwych uziarnienie ich należy określać na podstawie analizy makroskopowej wg PN - 88/B-04481

6.5.4 *Rozdrobienie gruntu spoiwego* należy sprawdzać przesiewając próbki o masie około 1 kg przez sito o średnicy oczek 5 mm. Przez sito winno przejść co najmniej 80% gruntu.

6.5.5 *Sprawdzanie dokładności wymieszania preparatu jonowymiennego z cementem i gruntem* polega na wzrokowym stwierdzeniu jednolitego zabarwienia i nasączenia mieszanki.

6.5.6 *Sprawdzanie wilgotności gruntu* należy przeprowadzić:

1. po zakończeniu rozdrabniania gruntu lub mieszania z cementem przy wilgotności naturalnej w celu określenia potrzebnej ilości wody;
2. w końcowym etapie mieszania gruntu z cementem i roztworem preparatu jonowymiennego w celu ostatecznego stwierdzenia prawidłowości nawilgocenia.

Do sprawdzenia wilgotności należy pobrać co najmniej 2 próbki z dziennej działki roboczej. Z każdej próbki wykonuje się co najmniej 2 oznaczenia. Jako wyniki przyjmuje się średnią arytmetyczną wyników oznaczeń. Dopuszczalna tolerancja wynosi $\pm 2\%$ wilgotności.

6.5.7 *Sprawdzanie wskaźnika zagęszczenia gruntu stabilizowanego* należy przeprowadzić obok miejsc pobrania próbek mieszanki do kontroli wytrzymałości.

6.5.8 *Sprawdzanie grubości warstwy stabilizowanej* należy dokonać w czasie jej mieszania i po zagęszczeniu w miejscach badania stopnia zagęszczenia.

6.5.9 *Sprawdzanie wytrzymałości na ściskanie gruntu stabilizowanego.*

Wytrzymałość mieszanki należy sprawdzać na materiale pobranym z miejsca robót natychmiast po przemieszaniu (gruntu, cementu i roztworu preparatu jonowymiennego). Próbkę w liczbie co najmniej 3 z każdej dziennej działki roboczej należy formować i przechowywać wg punktu: 6.2.2.3 i 6.2.2.4.

Wytrzymałość próbek powinna spełniać warunki podane w 2.2.2.

Wytrzymałość próbek można sprawdzać również po 28 dniach powiększając odpowiednio liczbę próbek.

6.5.10 *Sprawdzanie nośności stabilizowanego gruntu*

Wskaźnik nośności (CBR) winien być wyższy od wartości podanych w tablicy w pkt. 2.2.2. **Moduł odkształcenia E2 badany płytą dynamiczną lub płytą VSS fi 30cm** na powierzchni warstwy zastabilizowanej winien wynosić nie mniej niż przewiduje dokumentacja projektowa. **Jest to zasadniczy wskaźnik efektu podniesienia nośności przeprowadzonej stabilizacji gruntu z użyciem preparatu jonowymiennego. Badanie przeprowadzić w odległości nie mniejszej niż 1,0 m od krawędzi warstwy.** Oznaczenie wykonać należy zgodnie z BN- 64/8931-02

6.5.11 Sprawdzenie szerokości pasa robót należy wykonywać przez pomiar co najmniej w 3 miejscach na 1 km .

6.5.12 Sprawdzenie równości powierzchni warstwy stabilizowanego gruntu w przekroju podłużnym przeprowadzić w czasie i po zakończeniu budowy wrywkowo co 1 km. W przekroju poprzecznym co najmniej w 5 dowolnie obranych miejscach na każdym kilometrze. Na łukach co najmniej w 3 miejscach sprawdzić przekrój poprzeczny.

6.5.13 Sprawdzenie dokumentów technicznych budowy przy odbiorze polega na zbadaniu następujących dokumentów :

1. projekt techniczny
2. dziennik budowy
3. protokół badań laboratoryjnych
4. receptury robocze
5. wyniki badań próbek pobranych w czasie budowy
6. inne dokumenty dotyczące budowy

6.5.14 Sprawdzenie grubości stabilizowanej warstwy gruntu należy wykonać co najmniej raz na każdym kilometrze wykonując po 2 otwory w odległości nie mniejszej niż 0,5 m od krawędzi warstwy.

6.5.15 Sprawdzenie jednolitości stabilizowanego gruntu polega na ocenie zabarwienia, wielkości ziaren i ogólnego wyglądu (brak nierówności, rys, pęknięć itp.). Ocenę przeprowadza się na podstawie oględzin powierzchni warstwy.

7. PRZEDMIAR I OBMIAR ROBÓT

7.1. Ogólne zasady przedmiaru i obmiaru robót podano w ST D-00.00.00 „Wymagania ogólne” pkt 7.

Jednostką przedmiaru /obmiaru podano w pkt 9.

8. ODBIÓR ROBÓT

Ogólne zasady odbioru robót podano w ST D-00.00.00 „Wymagania ogólne” pkt 8.

Roboty uznaje się za zgodne z dokumentacją projektową, ST i wymaganiami Inżyniera, jeżeli wszystkie pomiary i badania z zachowaniem tolerancji wg pkt 6 dały wyniki pozytywne

9. PODSTAWA PŁATNOŚCI

9.1. Ogólne ustalenia dotyczące podstawy płatności

Ogólne ustalenia dotyczące podstawy płatności podano w ST D-00.00.00 „Wymagania ogólne” pkt 9.

Cena obejmuje wykonanie wszelkich prac związanych z wykonaniem zadania określonego w przedmiotowej specyfikacji w tym czynności ujęte w ST, Dokumentacji Projektowej oraz określonych wymogach formalno-prawnych.

Zakres wykonania 1 m² ulepszanego podłoża stabilizowanego chemicznie środkiem jonowymiennym z dodatkiem cementu obejmuje:

- prace pomiarowe i roboty przygotowawcze,
- oznakowanie robót,
- spulchnienie gruntu,
- dostarczenie, ustawienie, rozebranie i odwiezienie prowadnic oraz innych materiałów i urządzeń pomocniczych,
- dostarczenie i rozścielenie składników zgodnie z receptą laboratoryjną,
- wymieszanie gruntu rodzimego ze spoiwem chemicznym i hydraulicznym w korycie drogi,
- zagęszczenie warstwy,
- pielęgnacja wykonanej warstwy
- przeprowadzenie pomiarów i badań laboratoryjnych, wymaganych w specyfikacji technicznej,

10. PRZEPISY ZWIĄZANE

- PN-S 96 012 z 1999 roku – Drogi samochodowe. Podbudowa i ulepszone podłoże z gruntu stabilizowanego cementem;
- PN-B-19701 z 1997 roku - Cement portlandzki;

D-04.04.05 – Ulepszone podłoże gruntowe stabilizowane chemicznie środkiem jonowymiennym z dodatkiem cementu

- BN-75/8931-03 – Pobieranie próbek gruntów do celów drogowych i rodzaje badań.
- PN-93/S-04011 - Drogi samochodowe. Oznaczenia wskaźników zagęszczania gruntów.
- WP-DP-20 – Wytyczne projektowania drogowych nawierzchni podatnych
- BN-64/8931-02 – Drogi samochodowe znaczenia modułu odkształcenia nawierzchni podatnych i podłoża przez obciążenie płytą. IBDiM W—wa 1999 Instrukcja laboratoryjna i technologiczna .
- Aprobata techniczna preparatu jonowymiennego.

Uwaga

Wszelkie wątpliwości dotyczące zastosowania właściwych wymagań normowych należy omówić z Inżynierem Budowy.

SPECYFIKACJA TECHNICZNA WYKONANIA I ODBIORU ROBÓT BUDOWLANYCH

D - 04.06.01

- Podbudowa z betonu cementowego

1. WSTĘP

Ilekcioć w tekcioe bęcioe mowa o specyfikacji technicznej (ST) bęcioć o szczególowej specyfikacji technicznej (SST) bęcioć o ogólcnej specyfikacji technicznej (ST) nalećy przez to rozumieć Specyfikację Techniczną Wykonania i Odbioru Robót Budowlanych (STWiORB).

1.1. Przedmiot ST

Przedmiotem niniejszej ogólcnej specyfikacji technicznej (ST) sę wymagania dotyczące wykonania i odbioru robót zwięzanych z wykonywaniem podbudowy z betonu w ramach **Przebudowy odcinka drogi gminnej na trasie Bezrzecze – Redlica (dz. nr 71 dr obr. Bezrzecze 0001, dz. nr 24 dr i 5/12, obr. Redlica) Gmina Dobra, Powiat Policki – ETAP I i II.**

1.2. Zakres stosowania ST

Zakres stosowania ST jest zgodny z ustaleniami punktu 1.2. ST D - 00.00.00 „Wymagania ogólcne”.

1.3. Zakres robót objętych ST

Ustalenia zawarte w niniejszej specyfikacji dotyczą zasad prowadzenia robót zwięzanych z wykonywaniem w-wy podbudowy z betonu.

Klasę betonu nalećy przyjąć na podstawie dokumentacji projektowej.

1.4. Określenia podstawowe

Podbudowa betonowa – w-wa zagęszczonej mieszanki betonowej, która po osiągnięciu wytrzymałości na ściskanie odpowiada określonej klasie C i stanowi fragment nośnej części nawierzchni drogi.

1.4.1. Pozostałe określenia podstawowe sę zgodne z obowiązującymi, odpowiednimi polskimi normami i z definicjami podanymi w ST D-00.00.00 „Wymagania ogólcne” pkt 1.4.

1.5. Ogólcne wymagania dotyczące robót

Ogólcne wymagania dotyczące robót podano w ST D-00.00.00 „Wymagania ogólcne” pkt 1.5.

2. MATERIAŁY

2.1. Ogólcne wymagania dotyczące materiałów

Ogólcne wymagania dotyczące materiałów, ich pozyskiwania i składowania podano w ST D-00.00.00 „Wymagania ogólcne” pkt 2.

Zakłada się że beton zostanie zakupiony przez wykonawcę z węzła betoniarskiego. Beton powinien spełniać wymagania normy PN-EN 206-1: 2003.

2.2. Cement

Beton powinien być wykonany na bazie cementu portlandzkiego CEM I lub cementu portlandzkiego wieloskładnikowego CEM II - klasy 32,5 R wg PN-EN 197-1

2.3. Kruszywo

Kruszywo do betonu powinno spełniać wymagania normy PN-EN 12620: 2004

2.4. Woda

Do wytwarzania mieszanki betonowej jak i do pielęgnacji wykonanej podbudowy nalećy stosować wodę odpowiadającą wymaganiom normy PN-EN 1008:2004 Bez badań laboratoryjnych można stosować wodocięgową wodę pitną.

2.5. Materiały do pielęgnacji podbudowy z betonu

Do pielęgnacji podbudowy z betonu mogą być stosowane:

- preparaty pielęgnacyjne posiadające aprobatę techniczną,
- folie z tworzyw sztucznych,
- włókniny
- piasek i woda.

3. SPRZĘT

3.1. Ogólne wymagania dotyczące sprzętu

Ogólne wymagania dotyczące sprzętu podano w ST D-00.00.00 „Wymagania ogólne” pkt 3.

3.2. Sprzęt do wykonywania podbudowy z betonu

Wykonawca przystępujący do wykonania podbudowy z betonu, powinien wykazać się możliwością korzystania z następującego sprzętu:

- wytwórni stacjonarnej przewoźnych zbiorników na wodę,
- układarek albo równiarek do rozkładania mieszanki betonowej,
- walców wibracyjnych lub statycznych do zagęszczania lub płyty wibracyjne,
- zagęszczarek płytowych, ubijaków mechanicznych lub małych walców wibracyjnych do zagęszczania w miejscach trudno dostępnych.

4. TRANSPORT

4.1. Ogólne wymagania dotyczące transportu

Ogólne wymagania dotyczące transportu podano w ST D-00.00.00 „Wymagania ogólne” pkt 4.

4.2. Transport materiałów

Mieszankę należy przewozić samochodami samowładowczymi odpowiednio zabezpieczoną przed niekorzystnym wpływem warunków atmosferycznych.

Woda może być dostarczana wodociągiem lub przewoźnymi zbiornikami wody,

5. WYKONANIE ROBÓT

5.1. Ogólne zasady wykonania robót

Ogólne zasady wykonania robót podano w ST D-00.00.00 „Wymagania ogólne” pkt

5.2. Projektowanie mieszanki betonu

Projektowanie mieszanki betonu powinno być zgodne z PN-EN 206:1 :2003 i polegać na:

- ustaleniu krzywej uziarnienia,
- oznaczenia maksymalnej gęstości objętościowej i wilgotności optymalnej mieszanki kruszywa z cementem o założonej zawartości cementu,
- obliczenia ilości składników w 1m³ mieszanki betonowej,
- wykonanie próbek kontrolnych,
- oznaczenie wytrzymałości na ściskanie,
- ustalenie ostatecznego składu mieszanki.

Uziarnienie kruszywa powinno być tak dobrane, aby mieszanka betonowa wykazywała maksymalną szczelność i urabialność przy minimalnym zużyciu cementu i wody.

5.3. Właściwości betonu.

Beton drogowy powinien spełniać wymagania określone poniżej

- zgodność z normą PN-EN 206-1:2003
- beton o klasie określonej w dokumentacji projektowej,
- rodzaj cementu – CEM I lub II 32,5 R
- współczynnik w/c - do 0,50
- klasa konsystencji -V2
- klasa ekspozycji- X0
- kruszywo o uziarnieniu ciągłym (wg PN-EN12620:2004) o maksymalnym wymiarze ziarna 32mm
- rozwój wytrzymałości –wolny

5.4. Warunki przystąpienia do robót

Warstwa z betonu nie powinna być wykonywana, gdy temperatura powietrza jest niższa niż 5°C i wyższa niż 30⁰ C oraz gdy podłoże jest zamrożone.

Przestrzeżenie tych przedziałów temperatur zapewnia prawidłowy przebieg hydratacji cementu i twardnienia betonu, co gwarantuje uzyskanie wymaganej wytrzymałości i trwałości nawierzchni.

Dopuszcza się wykonywanie nawierzchni betonowej w temperaturze powietrza powyżej 25C pod warunkiem, że temperatura mieszanki betonowej nie przekroczy 30C. W przypadkach koniecznych dopuszcza się wykonywanie nawierzchni betonowej w temperaturze powietrza poniżej 50C pod warunkiem stosowania zabiegów specjalnych, pozwalających na utrzymanie temperatury mieszanki betonowej powyżej 5C przez okres co najmniej 3 dni.

Betonowania nie można wykonywać podczas obfitych opadów deszczu.

Dopuszczalny zakres temperatury mieszanki betonowej i temperatury powietrza podano w tablicy poniżej.

Zakres temperatur dla wykonywania nawierzchni betonowej

Temperatura powietrza t_p , °C	Temperatura układanej mieszanki betonowej t_b , °C	Uwagi
$+ 5 < t_p \leq + 25$	$+ 5 \leq t_b \leq + 30$	dopuszcza się prowadzenie robót
$+ 25 < t_p < + 30$	$t_b \leq + 30$	stosowanie specjalnych zabiegów

5.5. Przygotowanie podłoża

Podłoże pod podbudowę z betonu powinno być przygotowane zgodnie z wymaganiami określonymi w dokumentacji projektowej i ST. Podłoże pod układaną warstwę powinno być zgodne z zaprojektowanym profilem i nawilżone bezpośrednio przed układaniem mieszanki betonowej.

5.6. Wytwarzanie i transport mieszanki betonowej

Mieszanka po wyprodukowaniu powinna być od razu transportowana na miejsce wbudowania, w sposób zabezpieczony przed segregacją i nadmiernym wysychaniem.

Transport mieszanki betonowej do miejsca wbudowania nie powinien powodować:

- segregacji składników,
- zmiany składu mieszanki,
- zanieczyszczenia mieszanki,
- obniżenia temperatury, przekraczającej granicę określoną w wymaganiach technologicznych.

5.7. Wbudowywanie i zagęszczanie mieszanki betonowej

Podbudowy z betonu wykonuje się w jednej warstwie o grubości od 10 do 20 cm, po zagęszczeniu. Gdy wymagana jest większa grubość, to do układania drugiej warstwy można przystąpić po odbiorze jej przez Inżyniera.

Natychmiast po rozłożeniu i wyprofilowaniu mieszanki należy rozpocząć jej zagęszczanie. Powierzchnia zagęszczonej warstwy powinna mieć prawidłowy przekrój poprzeczny i jednolity wygląd.

Wilgotność mieszanki betonu podczas zagęszczania powinna być równa wilgotności optymalnej z tolerancją + 10% i - 20% jej wartości.

5.8. Wykonanie szczelin

Spoiny skurczowe należy wykonać co 6 m lub w odległości nakazanej przez Inżyniera, poprzez nacięcie podbudowy do głębokości 1/3 wysokości warstwy betonowej. Szczelinę należy uzupełnić bitumiczną masą zalewową lub innym materiałem zatwierdzonym przez Inżyniera.

5.9. Pielęgnacja warstwy podbudowy

Warstwa z betonu powinna być natychmiast po zagęszczeniu poddana pielęgnacji. Pielęgnacja powinna być przeprowadzona według jednego z następujących sposobów:

- a) skropienie preparatem pielęgnacyjnym posiadającym aprobatę techniczną, w ilości ustalonej w ST,
- b) przykrycie na okres 7 do 10 dni nieprzepuszczalną folią z tworzywa sztucznego, ułożoną na zakład co najmniej 30 cm i zabezpieczoną przed zerwaniem z powierzchni podbudowy przez wiatr,
- c) przykrycie matami lub włókninami i spryskiwanie wodą przez okres 7 do 10 dni,
- d) przykrycie warstwą piasku i utrzymanie jej w stanie wilgotnym przez okres 7 do 10 dni.

Stosowanie innych środków do pielęgnacji podbudowy wymaga każdorazowej zgody Inżyniera.

Nie należy dopuszczać żadnego ruchu pojazdów i maszyn po warstwie wiążącej w okresie 7 do 10 dni pielęgnacji, a po tym czasie ewentualny ruch budowlany może odbywać się wyłącznie za zgodą Inżyniera.

5.10. Wypełnienie szczelin masami zalewowymi

Do wypełnienia szczelin w podbudowie betonowej stosuje się masy zalewowe na zimno lub gorąco, lub wkładki uszczelniające posiadające aprobatę techniczną i zgodne z dokumentacją projektową i ST.

Przed przystąpieniem do wypełniania szczelin, muszą być one dokładnie oczyszczone z zanieczyszczeń obcych, pozostałości po cięciu betonu itp. Pionowe ściany szczelin muszą być suche, czyste, nie wykazywać pozostałości pylastych.

Wypełnianie szczelin masami, zarówno na gorąco jak i na zimno, wolno wykonywać przy bezdeszczowej, możliwie bezwietrznej pogodzie.

Podbudowa, po oczyszczeniu szczelin wewnątrz, powinna być oczyszczona (zamieciona) po obu stronach szczeliny, pasem o szerokości ok.1 m.

Wypełnianie szczelin masą zalewową należy wykonywać ściśle według zaleceń producenta.

5.11. Utrzymanie warstwy podbudowy z betonu

Warstwa z betonu po wykonaniu, a przed ułożeniem następnej warstwy, powinna być chroniona przed uszkodzeniami. Jeżeli Wykonawca będzie wykorzystywał, za zgodą Inżyniera, gotową warstwę do ruchu budowlanego, to powinien naprawić wszelkie uszkodzenia, spowodowane przez ten ruch, na własny koszt.

Wykonawca jest zobowiązany do przeprowadzenia bieżących napraw nawierzchni betonu, uszkodzonej wskutek oddziaływania czynników atmosferycznych, takich jak opady deszczu, śniegu i mróz.

Wykonawca jest zobowiązany wstrzymać ruch budowlany po okresie intensywnych opadów deszczu, jeżeli wystąpi możliwość uszkodzenia warstw.

Warstwa z betonu musi być przed zimą przykryta co najmniej jedną warstwą mieszanki mineralno-asfaltowej.

6. KONTROLA JAKOŚCI ROBÓT

6.1. Ogólne zasady kontroli jakości robót

Ogólne zasady kontroli jakości robót podano w ST D-00.00.00 „Wymagania ogólne” pkt 6.

6.2. Badania w czasie robót

6.2.1. Częstotliwość oraz zakres badań i pomiarów

Badanie właściwości składników mieszanki betonowej jak i właściwości samej mieszanki należy do zadań Producenta i winna być zgodna z PN-EN 206-1:2003 i norm w niej powołanych.

W trakcie wbudowywania Wykonawca powinien wykonać:

- badanie konsystencji wg PN-EN 12350-x:2001,
- grubości podbudowy wg PN-S 96014 :1997 - minimum 1 raz - dotyczy zatoki autobusowej
- oznaczenie wytrzymałości na ściskanie betonu -3 próbki/zatokę wg PN-EN 12390-3:2001 i/lub wg PN-EN 12504-1:2001
- oznaczenie nasiąkliwości betonu – w przypadkach wątpliwych
- oznaczenie mrozoodporności – na zlecenie Inżyniera.

Uwaga. Na budowie badanie konsystencji mieszanki można przeprowadzić dowolnie jedną z wybranych metod:

- opad stożka S
- Vebe V
- stopień zagęszczenia
- stolik rozpląwowi F

Nie jest wymagana zgodność wyboru metod badanie konsystencji i wytrzymałości na budowie z metodami badań mieszanki przez producenta.

6.3. Wymagania dotyczące cech geometrycznych podbudowy z betonu

6.3.1. Częstotliwość oraz zakres badań i pomiarów

Częstotliwość oraz zakres badań i pomiarów podaje tablica niżej.

Lp.	Wyszczególnienie badań i pomiarów	Minimalna częstotliwość badań i pomiarów	Tolerancja w stosunku do projektu
1	Szerokość	1 raz – dotyczy zatoki autobusowej	+10 cm, –5 cm.
2	Równość podłużna	W min. 3 miejscach (pomiar łata 4 metrowa) – dotyczy zatoki autobusowej	< 9mm
3	Równość poprzeczna		
4	Spadki poprzeczne ^{*)}		± 0,5 %.
5	Rzędne wysokościowe	W trzech punktach charakterystycznych – dotyczy zatoki autobusowej	+1 cm, –1 cm.
7	Grubość warstw	1 raz – dotyczy zatoki autobusowej	± 1 cm,

Częstotliwość i rodzaj betonu dla pozostałych elementów (nawierzchnie, fundamenty, murki itp.) należy wykonać zgodnie z ustaleniami Inżyniera Budowy.

7. PRZEDMIAR I OBMAR ROBÓT

7.1. Ogólne zasady obmiaru robót

Ogólne zasady obmiaru robót podano w ST D-00.00.00 „Wymagania ogólne” pkt 7. Jednostką przedmiarową i obmiaru jest 1m² wykonanej podbudowy z betonu cementowego.

8. ODBIÓR ROBÓT

Ogólne zasady odbioru robót podano w ST D-00.00.00 „Wymagania ogólne” pkt 8.

Roboty uznaje się za zgodne z dokumentacją projektową, SST i wymaganiami Inżyniera, jeżeli wszystkie pomiary i badania z zachowaniem tolerancji wg pkt 6 dały wyniki pozytywne.

9. ROZLICZENIE ROBÓT TOWARZYSZĄCYCH I TYMCZASOWYCH ORAZ PODSTAWA PŁATNOŚCI

9.1. Ogólne ustalenia dotyczące punktu

Ogólne ustalenia dotyczące podstawy płatności podano w ST D-00.00.00 „Wymagania ogólne” pkt 9. Cena obejmuje wykonanie wszelkich prac związanych z wykonaniem zdania określonego w przedmiotowej specyfikacji w tym czynności ujęte w ST, dokumentacji projektowej oraz określonych wymogach formalno - prawnych

W zakres robót wykonania 1 m² warstwy podbudowy z betonu wchodzi następujące roboty:

- prace pomiarowe i roboty przygotowawcze,
- oznakowanie robót,
- zakup mieszanki
- transport na miejsce wbudowania,
- przygotowanie podłoża,
- dostarczenie, ustawienie, rozebranie i odwiezienie prowadnic (szalunków) oraz innych materiałów i urządzeń pomocniczych,
- rozłożenie i zagęszczenie mieszanki,
- nacinanie szczelin,
- wypełnienie szczelin,
- pielęgnacja wykonanej podbudowy,
- przeprowadzenie pomiarów i badań laboratoryjnych, wymaganych w specyfikacji technicznej.

10. PRZEPISY ZWIĄZANE

10.1. Normy

PN-EN 196-1:1996	Metody badania cementu. Oznaczanie wytrzymałości
PN-EN 196-2:1996	Metody badania cementu. Analiza chemiczna cementu
PN-EN 196-3:1996	Metody badania cementu. Oznaczanie czasu wiązania i stałości objętości
PN-EN 196-6:1996	Metody badania cementu. Oznaczanie stopnia zmielenia
PN-EN 197-1:2002	Cement. Część 1: Skład, wymagania i kryteria zgodności dotyczące cementu powszechnego użytku
PN-EN 206-1:2000	Beton. Część 1: Wymagania, właściwości, produkcja i zgodność
PN-EN 480-11:2000	Domieszki do betonu, zaprawy i zaczynu. Metody badań. Oznaczanie charakterystyki

PN-EN 934-2:1999	porów powietrznych w stwardniałym betonie Domieszki do betonu, zaprawy i zaczynu. Domieszki do betonu. Definicje i wymagania
PN-B-04481:1988	Grunty budowlane. Badania laboratoryjne
PN-S-96013 : 1997	Drogi samochodowe. Podbudowa z chudego betonu. Wymagania i badania
PN-S-96014 : 1997	Drogi samochodowe i lotniskowe. Podbudowa z betonu cementowego pod nawierzchnię ulepszoną.
BN-88/6731-08	Cement. Transport i przechowywanie
BN-68/8931-04	Drogi samochodowe. Pomiar równości nawierzchni planografem i łąką.
PN-EN 12620:2004	Kruszywa do betonu
PN-EN 1008:2004	Woda zarobowa do betonu. Specyfikacja pobierania próbek, badania i ocena przydatności wody zarobowej do betonu, w tym wody odzyskanej z procesów produkcji betonu
PN-EN 12350-x	Badania Mieszanki Betonowej Poszczególne części dotyczą: 1- pobieranie próbek 2-badanie konsystencji metodą opadu stożka 3-jw. lecz metodą Ve-Be 4- jw. lecz metodą oznaczenia stopnia zagęszczalności 5- jw. lecz metodą stolika rozplywowego 6-gęstość 7-badanie zawartości powietrza
PN-EN 12390-x	Badania betonu Poszczególne części dotyczą 1-kształty i wymiary próbek 2- pielęgnacja próbek 3-wytrzymałość próbek na ściskanie 4-wymagania dla maszyn wytrzymałościowych 5- wytrzymałość próbek na zginanie 6- jw. lecz na rozciąganie 7-gęstość betonu 8-głębokość penetracji wody
PN-EN 12504-1:2002	Badania betonu w konstrukcjach. Odwierty rdzeniowe. Wycinanie, ocena i badanie wytrzymałości na ściskanie

10.2. Inne dokumenty

- Katalog typowych konstrukcji nawierzchni podatnych i półsztywnych, IBDiM, Warszawa, 1997
- Katalog typowych konstrukcji nawierzchni sztywnych, IBDiM, Warszawa, 2001

Uwaga

Powyżej podano zalecane normy aktualne oraz normy wycofane. Należy pamiętać, że w/w normy nie są aktem prawnym jak i dokumentem obligatoryjnym do stosowania.

SPECYFIKACJA TECHNICZNA WYKONANIA I ODBIORU ROBÓT BUDOWLANYCH

D-04.07.01

- Mieszanki mineralno-asfaltowe (warstwa ściernalna, wiążąca i podbudowa) -AC

1. WSTĘP

Ilekczo w niniejszym opracowaniu będzie mowa o specyfikacji technicznej (ST) to należy przez to rozumieć Specyfikację Techniczną Wykonania i Odbioru Robót Budowlanych (STWiORB).

1.1 Przedmiot ST

Przedmiotem niniejszej specyfikacji technicznej (ST) są wymagania dotyczące wykonania i odbioru robót związanych z wykonaniem: podbudowy i w-wy wiążącej i ścieralnej z betonu asfaltowego w ramach **Przebudowy odcinka drogi gminnej na trasie Bezrzecze – Redlica (dz. nr 71 dr obr. Bezrzecze 0001, dz. nr 24 dr i 5/12, obr. Redlica) Gmina Dobra, Powiat Policki – ETAP I i II.**

1.2 Zakres stosowania ST

Niniejsza specyfikacja techniczna jest częścią dokumentacji technicznej wykonanej dla zadania wymienionego wyżej.

1.3 Zakres robót objętych ST

Ustalenia zawarte w niniejszej specyfikacji dotyczą zasad prowadzenia robót związanych z wykonaniem konstrukcji nawierzchni:

- podbudowy zasadniczej z betonu asfaltowego (AC 22 P) – o grubości dla poszczególnych KR podanych w dokumentacji technicznej: jezdnia KR3
- warstwy wiążącej z betonu asfaltowego (AC 16 W) o grubości podanej w dokumentacji technicznej-jezdni jw
- w-wa ścieralna z betonu asfaltowego (AC 11S) o grubości podanej a dokumentacji technicznej jezdni jw.

Ustalenia zawarte w niniejszej specyfikacji dotyczą zasad prowadzenia robót związanych z wykonaniem konstrukcji nawierzchni (grubości podano w dokumentacji technicznej):

Lp	Podbudowa Zasadnicza	Warstwa wiążąca	Warstwa Ścieralna
1	Jezdnia KR3 AC 22 P Lepiszczce: 50/70	Jezdnia KR3 AC16 W Lepiszczce: 50/70	Jezdnia KR3 AC11S Lepiszczce: 50/70

ST dotyczy również warstw wyrównujących powstałych na powiązaniu nawierzchni nowo budowanej z istniejącą.

W przypadku wystąpienia progów zwalniających, progi te należy wykonać o gr. podanej w dokumentacji projektowej bądź przedmiarze, z zachowaniem parametrów warstwy leżącej poniżej tj. ścieralnej

1.4 Określenia podstawowe

- *Mieszanka mineralna (MM)* - mieszanka kruszywa i wypełniacza mineralnego o określonym składzie i uziarnieniu.
- *Mieszanka mineralno-asfaltowa (MMA)* - mieszanka mineralna z odpowiednią ilością asfaltu lub polimeroasfaltu, wytworzona na gorąco, w określony sposób, spełniająca określone wymagania.
- *Środek adhezyjny* - substancja powierzchniowo czynna, która poprawia adhezję asfaltu do materiałów mineralnych oraz zwiększa odporność błonki asfaltu na powierzchni kruszywa na odmywanie wodą; może być dodawany do asfaltu lub do kruszywa.
- *Podłoże pod warstwę asfaltową* - powierzchnia przygotowana do ułożenia warstwy z mieszanki mineralno-asfaltowej.
- *Emulsja asfaltowa kationowa* - asfalt drogowy w postaci zawiesiny rozproszonego asfaltu w wodzie.
- *Próba technologiczna* – wytwarzanie mieszanki mineralno-asfaltowej w celu sprawdzenia, czy jej właściwości są zgodne z receptą laboratoryjną.
- *Odcinek próbny* – odcinek warstwy nawierzchni (o długości co najmniej 50m) wykonany w warunkach zbliżonych do warunków budowy, w celu sprawdzenia pracy sprzętu i uzyskiwanych parametrów technicznych robót.
- *Beton asfaltowy (AC)* - mieszanka mineralno-asfaltowa w której mieszanka kruszywa o uziarnieniu ciągłym lub nieciągłym tworzy wzajemnie klinującą się strukturę.

- *Podłoże pod warstwę asfaltową* - powierzchnia przygotowana do ułożenia warstwy z mieszanki mineralno-asfaltowej.
- *Kategoria ruchu (KR)* – obciążenie drogi ruchem samochodowym, wyrażone w osiach obliczeniowych (100 kN) na obliczeniowy pas ruchu na dobę.
- *Warstwa technologiczna* –konstrukcyjny element nawierzchni układany w pojedynczej operacji
- *Podbudowa* – górny element konstrukcyjny nawierzchni. Może być ułożona w jednej warstwie lub w kilku warstwach określanych jako górna lub dolna
- *Warstwa wyrównawcza* – w-wa o zmiennej grubości układana na istniejącej warstwie w celu uzyskania odpowiedniego profilu do układania pozostałych warstw
- *Warstwa ścieralna* –górna warstwa nawierzchni będąca w bezpośrednim kontakcie z ruchem
- *Warstwa wiążąca* –w-wa nawierzchni pomiędzy warstwą ścieralną a podbudową.
- *Wejściowy skład mieszanki*- przedstawienie składu mieszanki pod względem materiałów składowych , krzywej uziarnienia i procentowej zawartości lepiszcza w stosunku do mieszanki mineralno- asfaltowej – zazwyczaj jest to projekt laboratoryjny mieszanki
- *Wyjściowy skład mieszanki* - przedstawienie składu mieszanki pod względem materiałów składowych , uśrednionych wyników uziarnienia i zawartości lepiszcza rozpuszczalnego oznaczonego laboratoryjnie – zazwyczaj dotyczy mieszanki wyprodukowanej.
- *Dodatek*- materiał , który może być dodany do mieszanki w małych ilościach: tj włókna, polimery – dodane w celu poprawy cech mechanicznych mieszanki , jej urabialności lub koloru.
- *Granulat asfaltowy* – określona ilość materiału do użycia jako materiał składowy w produkcji mieszanki w technologii na gorąco.

Pozostałe określenia podstawowe są zgodne z odpowiednimi polskimi normami i definicjami podanymi w ST D-00.00.00 „Wymagania ogólne” punkt 1.4. oraz w pozostałych specyfikacjach technicznych.

1.5 Ogólne wymagania dotyczące robót

Ogólne wymagania dotyczące robót podano w ST-D-00.00.00 „Wymagania ogólne” punkt 1.5.

2. MATERIAŁY

2.1. Ogólne wymagania dotyczące materiałów

Ogólne wymagania dotyczące materiałów, ich pozyskiwania i składowania, podano w ST-D-00.00.00 „Wymagania ogólne” punkt 2.

2.2 Asfalt

Rodzaje asfaltu podano w pkt. 1.3 , natomiast ich parametry zestawiono w tabeli 1a.

Tabela 1a - Podział rodzajowy i wymagane właściwości asfaltów drogowych o penetracji od 20×0,1 mm do 330×0,1 mm wg PN-EN 12591:2004 z dostosowaniem do warunków polskich

Ip	Właściwości		Metoda badania	Rodzaj asfaltu						
				20/30	35/50	50/70	70/100	100/150	160/220	250/330
WŁAŚCIWOŚCI OBLIGATORYJNE										
1	Penetracja w 25°C	0,1m m	PN-EN 1426	20-30	35-50	50-70	70-100	100-150	160-220	250-330
2	Temperatura mięknięcia	°C	PN-EN 1427	55-63	50-58	46-54	43-51	39-47	35-43	30-38
3	Temperatura zapłonu, nie mniej niż	°C	PN-EN 22592	240	240	230	230	230	220	220
4	Zawartość składników rozpuszczalnych, nie mniej niż	% m/m	PN-EN 12592	99	99	99	99	99	99	99
5	Zmiana masy po starzeniu (ubytek lub przyrost) nie więcej niż	% m/m	PN-EN 12607-1	0,5	0,5	0,5	0,8	0,8	1,0	1,0
	Pozostała penetracja po		PN-EN 1426							

Przebudowa odcinka drogi gminnej na trasie Bezrzecze – Redlica (dz. nr 71 dr obr. Bezrzecze 0001, dz. nr 24 dr i 5/12, obr. Redlica) Gmina Dobra, Powiat Policki – ETAP I i II

6	starzeniu, nie mniej niż	%		55	53	50	46	43	37	35
7	Temperatura mięknięcia po starzeniu, nie mniej niż	°C	PN-EN 1427	57	52	48	45	41	37	32
WŁAŚCIWOŚCI SPECJALNE KRAJOWE										
8	Zawartość parafiny, nie więcej niż	%	PN-EN 12606-1	2,2	2,2	2,2	2,2	2,2	2,2	2,2
9	Wzrost temp. mięknięcia po starzeniu, nie więcej niż	°C	PN-EN 1427	8	8	9	9	10	11	11
10	Temperatura łamliwości, nie więcej niż	°C	PN-EN 12593	Nie okre- śla się	-5	-8	-10	-12	-15	-16

2.3 Wypełniacz

Do mieszanki mineralno-asfaltowej należy stosować wypełniacz spełniający wymagania zawarte w normie PN-EN 13043:2004. Dopuszcza się stosowanie dodatku pyłów pochodzących z układu odpylania kruszywa w otaczarce – lecz nie więcej niż 50% całkowitej ilości wypełniacza w MMA. Wymagania dla wypełniacza podano w tablicy 2 poniżej:

Tabela 2 Wymagania wobec wypełniacza

Właściwości kruszywa	Wymagania wobec wypełniacza w zależności od kategorii ruchu	
	KR 3-4	KR5-6
Uziarnienie wg PN-EN 933-10;	Zgodnie z tab.3 ST	
Wolne przestrzenie w suchym zagęszcz Wypełniaczu wg PN-EN 1097-4; Wymagana kategoria	$V_{28/45}$	
Zawartość wody wg PN-EN 1097- 5%/m/m; Nie wyższa niż	1% m/m	
Przyrost temperatury mięknięcia wg PN-EN 13179-1; wymagana kat.	$\Delta_{R\&B}$ 8/25	
Gęstość ziaren wg EN 1097-7	Deklarowana przez producenta	
Rozpuszczalność w wodzie wg PN-EN 1744-1; kategoria nie wyższa niż	WS_{10}	
Jakość pyłów pyłów wg PN-EN 933-9; Kategoria nie wyższa niż	MB_F10	
Zawartość $CaCO_3$ w wypełniaczu wapiennym wg PN-EN 196-21; kategoria co najmniej	CC_{70}	
Zawartość NaOH w wypełniaczu mieszanym; kategoria	$K_{aDeklarowana}$	
Liczba asfaltowa wg EN 13179-2	$BN_{Deklarowana}$	

Tabela 3 Uziarnienie wypełniacza dodanego (PN-EN 933-10)

Sito #, mm	Ogólny zakres dla poszczególnych wyników	Maks. zakres uziarnienia deklarowany przez producenta
2	100	-
0,125	od 85 do 100	10
0,063	od 70 do 100	10

2.4 Kruszywo

Do mieszanki mineralno –asfaltowej należy zastosować kruszywa spełniające wymagania norm

PN-EN 13043:2004 i PN-EN 13108-1:2008. Do stosowania na drogach publicznych na terenie Polski, zapisy powyższych norm wdrażają Wymagania Techniczne „Kruszywa do mieszanek mineralno-asfaltowych i powierzchniowych utrwaleń na drogach publicznych (WT-1 Kruszywa2010).

Do mieszanek mineralno-asfaltowych można stosować kruszywo naturalne uzyskiwane z mineralnych surowców naturalnych występujących w przyrodzie (żwir, piasek, żwir kruszony, kruszywo łamane ze skał, kruszywo z nadziarna i otoczków) i sztucznych, uzyskiwanych w wyniku procesu przemysłowego (obróbki termiczne, modyfikacje). Do tych ostatnich należy zaliczyć: kruszywo z żużli wielkopieczowych, stalowniczych i pomiedziowych.

Składowanie kruszywa powinno odbywać się w warunkach zabezpieczających je przed zanieczyszczeniem i zmieszaniem z innymi asortymentami kruszywa lub jego frakcjami.

Przebudowa odcinka drogi gminnej na trasie Bezrzecze – Redlica (dz. nr 71 dr obr. Bezrzecze 0001, dz. nr 24 dr i 5/12, obr. Redlica) Gmina Dobra, Powiat Policki – ETAP I i II

2.5 Emulsja asfaltowa kationowa

Do połączeń między warstwowymi należy stosować drogową emulsję asfaltową wymienioną w ST dotyczącej oczyszczenia i skropienia w-w konstrukcyjnych.

2.6 Środek adhezyjny

Należy stosować środek adhezyjny o zadeklarowanym pochodzeniu, rodzaju i właściwościach. Wymagana przyczepność nie mniej niż 80%. Jeżeli w mieszance jest więcej niż 20% (m/m) grysów o charakterze kwaśnym (skały granitowe) rodzaj i ilość środka adhezyjnego należy ustalić indywidualnie w zależności od zastosowanego asfaltu i grysów.

3. SPRZĘT

3.1. Ogólne wymagania dotyczące sprzętu

Ogólne wymagania dotyczące sprzętu podano w ST-D-00.00.00 „Wymagania ogólne” punkt 3.

3.2. Sprzęt do wykonania warstwy nawierzchni z mieszanki

Wykonawca przystępujący do wykonania warstwy nawierzchni z mieszanki powinien wykazać się możliwością korzystania z następującego sprzętu:

- wytwórni (otaczarki) o mieszaniu cyklicznym lub ciągłym do wytwarzania mieszanek mineralno-asfaltowych z automatycznym podawaniem składników mieszanki
- układarek do rozkładania mieszanek mineralno-asfaltowych typu zagęszczanego,
- skrapiarek
- walców stalowych gładkich (trójkołowe, tandemowe), ogumionych.
Ze względu na masę: średnich, ciężkich. Walce mogą być wyposażone w wibrację (choć nie zawsze będzie wykorzystywana)
- samochodów samowyładowczych z przykryciem lub termosów,
- szczotek mechanicznych i /lub innych urządzeń czyszczących.
- inny jeśli Wykonawca uzna, że jest niezbędny

3.2.1 Ogólne uwagi do sprzętu

- Układarki winny być mechaniczne i samojezdne wyposażone w elektronicznie kontrolowany stół zdolny do ułożenia mieszanki zgodnie z projektowaną osią, niweletą i spadkami poprzecznymi. Zdolność układania mieszanki winna być skorelowana z wydajnością otaczarki i wymaganiami technologicznymi. Układarka winna mieć co najmniej następujące wyposażenie:
 - elementy wibrujące (nóż i płyta) do wstępnego zagęszczania wraz ze sprawną regulacją częstotliwości i amplitudy drgań,
 - układy do podgrzewania elementów roboczych układarki.
- Wybór rodzaju zestawu walców pozostawia się Wykonawcy pod warunkiem osiągnięcia wymaganego wskaźnika zagęszczenia dla danej warstwy bitumicznej o określonej grubości i szerokości.
- Efekty osiągane proponowanym zestawem walców muszą być dokładnie sprawdzone na odcinku próbnym. Plan pracy walców dla każdej warstwy winien być przygotowany przez Wykonawcę i przedstawiony Inżynierowi do akceptacji.
- Mieszankę betonu asfaltowego należy przewozić pojazdami samowyładowczymi wyposażonymi w pokrowce brezentowe o ładowności nie mniejszej niż 10 ton. Skrzynie wywrotek winny być dostosowane do współpracy z układarką w czasie rozładunku, kiedy to układarka pcha przed sobą wywrotek na podjeździe i na zjeździe.

4. TRANSPORT

4.1. Ogólne wymagania dotyczące transportu

Ogólne wymagania dotyczące transportu podano w ST-D-00.00.00 „Wymagania ogólne” punkt 4.

4.2. Transport materiałów

Założono zakup i dostawę na budowę gotowej mieszanki mineralno -asfaltowej

Mieszanki należy przewozić samochodami samowładowczymi z przykryciem w czasie transportu i podczas oczekiwania na rozładunek.

Czas transportu od załadunku do rozładunku nie powinien przekraczać 2 godzin z jednoczesnym spełnieniem warunku zachowania temperatury wbudowania.

5. WYKONANIE ROBÓT

5.1. Ogólne zasady wykonania robót

Ogólne zasady wykonania robót podano w ST-D-00.00.00 „Wymagania ogólne” punkt 5.

Mieszanka przeznaczona do ułożenia w-wy z betonu asfaltowego powinna spełniać wymagania normy **PN-EN 13108-1:2008**. W normie przedstawiono dwojaki sposób projektowania składu mieszanki: empiryczny i funkcjonalny, przy czym w obu przypadkach należy zachować normowe wymagania ogólne. W niniejszej specyfikacji przedstawiono (założono) tylko wymagania dla betonu projektowanego w sposób empiryczny (konstrukcja nawierzchni jest katalogowa). Jeżeli Zamawiający zdecyduje o wykonaniu betonu w oparciu o metodę funkcjonalną – wymagania ST uzupełni we własnych zakresie.

Powyższa norma jest normą kwalifikacyjną dotyczącą mieszanek i nie dotyczy projektowania i budowy konstrukcji nawierzchni w związku z powyższym wykonanie robót i wymagania dla materiałów oparto o opracowanie IBDiM „**Wymagania Techniczne: Nawierzchnie Asfaltowe na drogach publicznych**”(WT -2 Nawierzchnie asfaltowe 2010).

5.2. Projektowanie mieszanek

Przed przystąpieniem do robót, w terminie uzgodnionym z Inżynierem, Wykonawca dostarczy Inżynierowi do akceptacji projekt składu mieszanek.

Projektowanie mieszanek polega na:

- doborze składników mieszanki mineralnej,
- doborze optymalnej ilości asfaltu.
- określeniu jej właściwości i porównaniu wyników z założeniami projektowymi.

Do analizy sitowej należy zastosować zestaw sit podstawowych plus zestaw 1 .

Uwaga.

W poniższych tabelach w pkt b) podano minimalną zawartość asfaltu, która dotyczy mieszanki o gęstości 2,65 Mg/m³ – w przypadku zastosowania mieszanki o innej gęstości należy do wartości B_{min} zastosować współczynnik korygujący $\alpha=2,65/p$ (gdzie p oznacza gęstość objętościową ziaren kruszywa mieszanki mineralnej Mg/m³)

5.2.1 BETON ASFALTOWY DO PODBUDOWY

a) Materiały

Do betonu asfaltowego do w-wy podbudowy nawierzchni drogowej należy stosować kruszywa i lepiszcza podane w tabeli 4:

Tabela 4

Materiał	Kategoria Ruchu							
	KR1-2		KR3-4			KR5-6		
Wymiar górnego sita mieszanki mineralnej D, mm	16	22	16	22	32	16	22	32
Lepiszczce asfaltowe ²	50/70		35/50, 50/70, PMB 25/55-60, PMB 25/55-65, Wielorodzajowe 35/50, 50/70,					
Kruszywa mineralne	PN-EN 13043:2004 i PN-EN 13108-1:2008, WT-1 2010							

² prócz wymienionych można stosować inne lepiszcza nienormowe wg aprobat technicznych

Jeżeli granulaty asfaltowy i mieszanka mineralno-asfaltowa zawierają asfalt drogowy lub granulaty, który stanowi więcej niż 20 % masy mieszanki mineralno-asfaltowej to należy dokonać obliczenia temperatury mięknięcia i penetracji zgodnie z pkt. 4.2.2.3 normy PN-EN 13108-1.

b) Uziarnienie mieszanki i zawartość lepiszcza do podbudowy (projektowanie empiryczne)

Beton asfaltowy do w-w podbudowy powinien mieć uziarnienie mieszanki mineralnej mieszczącej się w podanych granicach i minimalna zawartość lepiszcza (tabela 5):

Właściwość	AC 16 P KR1-KR2		AC 22 P KR1-KR2		AC 16 P KR3-KR6		AC 22 P KR3-KR6	
	Od	Do	Od	Do	Od	Do	Od	Do
Przesiew % m/m Wymiar sита #, mm:								
45	-							
31,5	-	-	100	-	-	-	100	-
22,4	100	-	90	100	100	-	90	100
16	90	100	65	93	90	100	65	90
11,2	70	92	-	-	65	85	-	-
8	50	85	42	72	50	76	42	68
2	25	50	15	45	25	50	15	45
0,125	5	13	5	13	5	12	4	12
0,063	4	10	4	10	4	8	4	8
Minimalna zawartość lepiszcza	$B_{min4,2}$		$B_{min4,0}$		$B_{min4,0}$		$B_{min3,8}$	

c) Wymagane właściwości mieszanki mineralno- asfaltowej do w-w podbudowy (tabela 6)

Kategoria ruchu	KR1-2		KR3-4		KR5-6	
Właściwości	Wymiar mieszanki	Zagęszczenie wg PN-EN 13108-20 i metoda badań	Wymiar mieszanki	Zagęszczenie wg PN-EN 13108-20 i metoda badań	Wymiar mieszanki	Zagęszczenie wg PN-EN 13108-20 i metoda badań
*****	AC16P AC22P	<ul style="list-style-type: none"> C.1.2.ubijanie: 2x50 ud. Badanie wg PN-EN 12697-8 p.4 	AC16P AC22P / AC 32P	<ul style="list-style-type: none"> C.1.3.ubijanie: 2x75 ud. Badanie wg PN-EN 12697-8 p.4 	AC16P AC22P / AC 32P	<ul style="list-style-type: none"> C.1.3.ubijanie: 2x75 ud. Badanie wg PN-EN 12697-8 p.4
Minimalna i maksymalna zawartość wolnych przestrzeni	$V_{min4,0}$ V_{max8}		$V_{min4,0}$ V_{max8} $V_{min4,0}$ V_{max7}		$V_{min4,0}$ V_{max7}	
Minimalna i maksymalna zawartość wolnych przestrzeni wypełnionych lepiszczem	VFB_{min50} VFB_{max74}	<ul style="list-style-type: none"> C.1.2.ubijanie: 2x50 ud. Badanie wg PN-EN 12697-8 p.5 	Nie dotyczy		Nie dotyczy	
Minimalna zawartość wolnych przestrzeni w mieszance	VMA_{min14}	<ul style="list-style-type: none"> C.1.2.ubijanie: 2x50 ud. Badanie wg PN-EN 12697-8 p.5 	Nie dotyczy		Nie dotyczy	
Odporność na działanie wody	ITSR ₇₀	<ul style="list-style-type: none"> C.1.1.ubijanie: 2x35 ud Badanie wg PN-EN 12697-12 przechow. w 40°C z jednym cyklem zamrażania-badanie w 25 °C 	ITSR ₇₀	<ul style="list-style-type: none"> C.1.1.ubijanie: 2x35 ud Badanie wg PN-EN 12697-12 przechow. w 40°C z jednym cyklem zamrażania-badanie w 25 °C 	ITSR ₇₀ ITSR ₇₀	<ul style="list-style-type: none"> C.1.1.ubijanie: 2x35 ud Badanie wg PN-EN 12697-12 przechow. w 40°C z jednym cyklem zamrażania-badanie w 25 °C
Odporność na deformacje trwałe: Maksymalny przyrost koleiny Maksymalna głębokość koleiny	Nie dotyczy		WTS _{AIR1,00} PRD _{AIR} deklarowana	<ul style="list-style-type: none"> C.1.20, wałowanie P₉₈-P₁₀₀ Badanie wg PN-EN 12697-22 metoda B,PN-EN13108:20 D.1.6, 60 °C, 10000 cykli 	WTS _{AIR0,60} PRD _{AIR} deklarowana	<ul style="list-style-type: none"> C.1.20, wałowanie P₉₈-P₁₀₀ Badanie wg PN-EN 12697-22 metoda B,PN-EN13108:20 D.1.6, 60 °C, 10000 cykli

5.2.2 BETON ASFALTOWY DO WARSTWY WIAŻĄCEJ**a) Materiały**

Do betonu asfaltowego do w-wy wiążącej nawierzchni drogowej należy stosować kruszywa i lepiszcza podane w tabeli 7:

Materiał	Kategoria Ruchu					
	KR1-2		KR3-4		KR5-6	
Wymiar górnego sita mieszanki mineralnej D , mm	11	16	16	22	16	22
Lepiszczce asfaltowe ²	50/70		35/50, 50/70, PMB 25/55-60, PMB 25/55-65, Wielorodzajowe 35/50, 50/70,			
Kruszywa mineralne	PN-EN 13043:2004 i PN-EN 13108-1:2008, WT-1 2010					

¹ prócz wymienionych można stosować inne lepiszcza nienormowe wg aprobat technicznych

b) Uziarnienie mieszanki i zawartość lepiszcza do wiążącej projektowanie empiryczne)

Beton asfaltowy do w-w wiążących powinien mieć uziarnienie mieszanki mineralnej mieszające się w podanych granicach i minimalną zawartość lepiszcza (tabela 8):

Właściwość	AC 11 W KR1-KR2		AC 16 W KR1-KR2		AC 16 W KR3-KR6		AC 22 W KR3-KR6	
	Od	Do	Od	Do	Od	Do	Od	Do
Przesiew % m/m								
Wymiar sita #, mm:								
31,5	-	-	-	-	-	-	100	-
22,4	-	-	100	-	100	-	90	100
16	100	-	90	100	90	100	65	90
11,2	90	100	65	80	70	90	-	-
8	60	85	-	-	55	85	45	70
2	30	55	25	55	25	50	20	45
0,125	6	24	5	15	4	12	4	12
0,063	3	8	3	8	4	10	4	10
Minimalna zawartość lepiszcza	$B_{min4,6}$		$B_{min4,4}$		$B_{min4,4}$		$B_{min4,2}$	

c) Wymagane właściwości mieszanki mineralno- asfaltowej do w-w wiążącej (tabela 9)

Kategoria ruchu	KR1-2			KR3-4			KR5-6		
	Właściwości	Wymiar mieszanki	Zagęszczenie wg PN-EN 13108-20 i metoda badań	Wymiar mieszanki	Zagęszczenie wg PN-EN 13108-20 i metoda badań	Wymiar mieszanki	Zagęszczenie wg PN-EN 13108-20 i metoda badań		
*****	AC11W	AC16 W	• C.1.2.ubijanie: 2x50 ud.	AC16 W	AC22 W	• C.1.3.ubijanie: 2x75 ud.	AC16 W	AC22 W	• C.1.3.ubijanie: 2x75 ud.
Minimalna i maksymalna wartość wolnych przestrzeni	$V_{min3,0}$ $V_{max6,0}$	$V_{min3,0}$ $V_{max6,0}$	• Badanie wg PN-EN 12697-8 p.4	$V_{min4,0}$ V_{max7}	$V_{min4,0}$ V_{max7}	• Badanie wg PN-EN 12697-8 p.4	$V_{min4,0}$ V_{max7}	$V_{min4,0}$ V_{max7}	• Badanie wg PN-EN 12697-8 p.4
Minimalna i maksymalna wartość wolnych przestrzeni wypełnionych lepiszczem	VFB_{min65} VFB_{max80}	VFB_{min60} VFB_{max80}	• C.1.2.ubijanie: 2x50 ud. • Badanie wg PN-EN 12697-8 p.5	Nie dotyczy		Nie dotyczy		Nie dotyczy	
Minimalna zawartość wolnych przestrzeni w mieszance	VMA_{min14}	VMA_{min14}	• C.1.2.ubijanie: 2x50 ud. • Badanie wg PN-EN 12697-8 p.5	Nie dotyczy		Nie dotyczy		Nie dotyczy	

Odporność na działanie wody	ITSR ₈₀	ITSR ₈₀	<ul style="list-style-type: none"> C.1.1.ubijanie: 2x35 ud Badanie wg PN-EN 12697-12 przechow. w 40°C z jednym cyklem zamrażania-badanie w 25 °C 	ITSR ₈₀	ITSR ₈₀	<ul style="list-style-type: none"> C.1.1.ubijanie: 2x35 ud Badanie wg PN-EN 12697-12 przechow. w 40°C z jednym cyklem zamrażania-badanie w 25 °C 	ITSR ₈₀	ITSR ₈₀	<ul style="list-style-type: none"> C.1.1.ubijanie: 2x35 ud Badanie wg PN-EN 12697-12 przechow. w 40°C z jednym cyklem zamrażania-badanie w 25 °C
Odporność na deformacje trwałe: Maksymalny przyrost koleiny Maksymalna głębokość koleiny	Nie dotyczy			WTS _{AIR0,30} PRD _{AIR} deklarowane		<ul style="list-style-type: none"> C.1.20, wałowanie P₉₈-P₁₀₀ Badanie wg PN-EN 12697-22 metoda B,PN-EN13108:20 D.1.6, 60 °C, 10000 cykli 	WTS _{AIR 0,10} PRD _{AIR} deklarowane		<ul style="list-style-type: none"> C.1.20, wałowanie P₉₈-P₁₀₀ Badanie wg PN-EN 12697-22 metoda B,PN-EN13108:20 D.1.6, 60 °C, 10000 cykli

5.2.3 BETON ASFALTOWY DO WARSTWY ŚCIERALNEJ

a) Materiały

Do betonu asfaltowego do w-wy ścieralnej nawierzchni drogowej należy stosować kruszywa i lepiszcza podane w tabeli 10:

Materiał	Kategoria Ruchu						
	KR1-2			KR3-4		KR 5-6	
Wymiar górnego sita mieszanki mineralnej D, mm	5	8	11	8	11	8	11
Lepiszczce asfaltowe ²	50/70: 70/100, Wielorodzajowy 50/70			50/70: PMB 45/80-55, PMB45/80-60 Wielorodzajowy 50/70		PMB 45/80-55, PMB45/80-60 Wielorodzajowy 35/50	
Kruszywa mineralne	PN-EN 13043:2004 i PN-EN 13108-1:2008, WT-1 2010						

² prócz wymienionych można stosować inne lepiszcza nienormowe wg aprobat technicznych

W wypadku granulatu asfaltowego (w ilości większej niż 10% w stosunku do masy mieszanki) i mieszanki wykonanej na bazie asfaltu drogowego wymaga się stosowanie zapisu w p. 4.2.2.3 normy PN-EN 13108-1 dotyczącego temperatury mięknięcia i penetracji.

W wypadku granulatu asfaltowego i mieszanki wykonanej na bazie asfaltu modyfikowanego (lub dodatków modyfikujących), ilość granulatu nie może być większa niż 10% w stosunku do masy mieszanki mineralno-asfaltowej.

b) Uziarnienie mieszanki i zawartość lepiszcza do w-wy ścieralnej (projektowanie empiryczne)

Beton asfaltowy do w-w ścieralnych powinien mieć uziarnienie mieszanki mineralnej mieszczące się w podanych granicach i minimalną zawartość lepiszcza (tabela 11):

Właściwość	AC 5 S KR1-KR2		AC 8 S KR1-KR2		AC 11S KR1-KR2		AC 8 S KR3-KR6		AC11 S KR3-KR6	
	Od	Do	Od	Do	Od	Do	Od	Do	Od	Do
Przesiew % m/m										
Wymiar sita #, mm:										
16	-	-	-	-	100	-	-	-	100	-
11,2	-	-	100	-	90	100	100	-	90	100
8	100	-	90	100	70	90	90	100	60	90
5,6	90	100	70	90	-	-	60	80	-	-
2	40	65	45	60	30	55	40	55	35	50
0,125	8	22	8	22	8	20	8	22	8	20
0,063	6	14	6	14	5	12	5	12	5	11
Minimalna zawartość lepiszcza	B _{min6,0}		B _{min5,80}		B _{min5,60}		B _{min5,60}		B _{min5,40}	

c) Wymagane właściwości mieszanki mineralno- asfaltowej do w-w ścieralnej (tabela 12)

Kategoria ruchu	KR1-2			KR3-6		
	Wymiar mieszanki		Zagęszczenie wg PN-EN 13108-20 i metoda badań	Wymiar mieszanki		Zagęszczenie wg PN-EN 13108-20 i metoda badań
*****	AC 5 S/ AC 8 S	AC11S	<ul style="list-style-type: none"> C. 1.2. ubijanie: 2x50 ud. Badanie wg PN-EN 12697-8 p.4 	AC8S	AC11S	<ul style="list-style-type: none"> C. 1.3. ubijanie: 2x75 ud. Badanie wg PN-EN 12697-8 p.4
Minimalna i maksymalna wartość wolnych przestrzeni	$V_{min1,0}$ $V_{max3,0}$			$V_{min2,0}$ V_{max4}		
Minimalna i maksymalna wartość wolnych przestrzeni wypełnionych lepiszczem	VFB_{min75} VFB_{max93}		<ul style="list-style-type: none"> C. 1.2. ubijanie: 2x50 ud. Badanie wg PN-EN 12697-8 p.5 	Nie dotyczy		
Minimalna zawartość wolnych przestrzeni w mieszance	VMA_{min14}	VMA_{min14}	<ul style="list-style-type: none"> C. 1.2. ubijanie: 2x50 ud. Badanie wg PN-EN 12697-8 p.5 	Nie dotyczy		
Odporność na działanie wody	$ITSR_{90}$		<ul style="list-style-type: none"> C. 1.1. ubijanie: 2x35 ud Badanie wg PN-EN 12697-12 przechow. w 40°C z jednym cyklem zamrażania- badanie w 25 °C 	$ITSR_{90}$	<ul style="list-style-type: none"> C. 1.1. ubijanie: 2x35 ud Badanie wg PN-EN 12697-12 przechow. w 40°C z jednym cyklem zamrażania- badanie w 25 °C 	
Odporność na deformacje trwałe: Maksymalny przyrost koleiny Maksymalna głębokość koleiny	Nie dotyczy			$WTS_{AIR\ 0,30}$ - dla KR 3-4 $WTS_{AIR\ 0,50}$ - dla KR 5-6 PRD_{AIR} deklarowana . dla KR 5-6	<ul style="list-style-type: none"> C. 1.20, wałowanie P_{99}-P_{100} Badanie wg PN-EN 12697-22 metoda B, PN-EN13108:20 D.1.6, 60 °C, 10000 cykli 	

5.3. Wytwarzanie mieszanki MMA i jej transport

- Mieszanki mineralno- asfaltowe należy produkować na gorąco w wytwórni, w otaczarce, zgodnie z receptą roboczą.
- Dozowanie składników powinno być zautomatyzowane. Dodatki modyfikujące lub stabilizacyjne należy podawać w postaci stałej lub ciekłej
- Lepiszczce przechowywane w zbiorniku powinny być ogrzewane w sposób pośredni, z układem termostatowania, zapewniającym utrzymanie stałej temperatury z tolerancją $\pm 5^\circ$ C. Temperatura lepiszcza w zbiorniku nie powinna przekraczać (tabela 13):

Lepiszczce	Rodzaj	Najwyższa temperatura w zbiorniku w C°
Asfalt drogowy	50/70	180
	35/50,	190
Polimeroasfalt drogowy	PMB 10/40-65	180
	PMB10/4075	
	PMB 25/55-60	
	PMB 45/80-55	

- Kruszywo o różnym wymiarze należy podawać pojedynczo, odmierzone jako udziały masowe lub objętościowe
- Kruszywo powinno być wysuszone i tak podgrzane, aby mieszanka mineralna po dodaniu lepiszcza uzyskała właściwą temperaturę.
- Temperatura mieszanki nie powinna być wyższa o więcej niż 30⁰ C od najwyższej temperatury mieszanki, podanej w tabeli (nr 14) poniżej:

Lepiszczce asfaltowe	Beton asfaltowy AC*
35/50 50/70	od 155 do 195 od 140 do 180
PMB 10/40-65 PMB 10/40-75 PMB 25/55-60 PMB 25/55-65 PMB 45/80-55 PMB 45/80-60 PMB 65/105-60 PMB 65/105-70	Jw. od 150 do 190 od 140 do 180 Jw. od 130 do 180 Jw. Jw. Jw.

* najniższa temperatura dotyczy mieszanki dostarczonej na miejsce wbudowania a najwyższa – dotyczy mieszanki bezpośrednio po wytworzeniu w wytwórni MMA.

- Wytwórnia masy (sterowana automatycznie wydajność min. 100Mg/h) powinna być zlokalizowana w odległości umożliwiającej zachowanie odpowiedniej temperatury (w przedziale podanym wyżej) przed wbudowaniem.
- Mieszanki powinny być dowożone na budowę odpowiednio zabezpieczone przed stygnięciem i dopływem powietrza, w samochodach samowładowczych.

5.4. Przygotowanie podłoża – oczyszczenie, wyrównanie i skropienie podłoża

- Oczyszczenie, wyrównanie i skropienie podłoża pod ułożenie warstw bitumicznych opisano w odrębnej specyfikacji.
- Z podłoża należy zapewnić odpływ wody.

5.5. Warunki przystąpienia do robót i rozkładanie mieszanki

- Warstwa nawierzchni z betonu asfaltowego może być układana, gdy temperatura otoczenia jest nie niższa od podanej w tabeli 15:

Rodaj robót	Minimalna temperatura otoczenia, °C	
	Przed przystąpieniem do robót	W trakcie robót
W-wa ścieralna o gr. ≥ 3 cm	0	+5
W-wa wiążąca	-2	0
Podbudowa	-5	-3

- Nie dopuszcza się układania mieszanki mineralno-asfaltowej na mokrym podłożu, podczas opadów atmosferycznych oraz silnego wiatru.
- Przed przystąpieniem do robót należy ocenić stan sprzętu (głównie stan deski wibracyjnej: ogrzewanie, wibracja, czystość, sprawność elektroniki sterującej pochyleniem deski wibracyjnej)
- a) należy dążyć do uzyskania monolitycznej konstrukcji- układanie całą szerokością jezdni (jeśli nie ma takiej możliwości należy zastosować kilka rozkładarek obok siebie z odpowiednim przesunięciem lub w dwóch etapach –przy dużej szerokości), optymalnie grubymi w-wami.
- b) przed rozłożeniem mieszanki należy ustalić kolejność ułożenia pasów roboczych w poszczególnych w-wach tak aby spoiny się nie pokrywały (przesunięcie w-w względem siebie 15 cm w kierunku poprzecznym do osi jezdni – złącza podłużne; 2m w kierunku podłużnym do osi jezdni- złącza poprzeczne)
- c) unikać częstej zmiany szerokości roboczej rozkładarki
- d) przy układaniu mieszanki ręcznie w miejscach trudno dostępnych, dosypywanie kolejnych w-w należy wykonać przez spulchnienie grabiami powierzchni, tak aby nastąpiło dobre związanie mieszanki wcześniej ułożonej z nowo ułożoną
- e) istniejące urządzenia infrastruktury technicznej należy zabezpieczyć np. przez przykrycie płytami stalowymi.
- f) w przypadku przesuwania mieszanki podczas wałowania (po dolnej w-wie) należy odczekać do obniżenia temp. mieszanki.

5.6. Próba technologiczna i odcinek próbny

Ze względu na niewielki zakres robót nie przewiduje się wykonania odcinka próbnego, jednakże jeśli Inżynier zdecyduje inaczej Wykonawca wykona taki odcinek (dł. 50m o szer. min. 5,5 m) min. 3 dni przed właściwym ułożeniem w celu sprawdzenia pracy sprzętu i uzyskanych parametrów technicznych betonu.

5.7. Wykonanie warstw z BA

Mieszanka powinna być wbudowywana układarką wyposażoną w układ z automatycznym sterowaniem grubości warstwy i utrzymywania niwelety zgodnie z dokumentacją projektową. Elementy układarki rozkładające i dogęszczające powinny być podgrzane przed rozpoczęciem robót.

Temperatura mieszanki wbudowywanej nie powinna być niższa od minimalnej temperatury mieszanki podanej w punkcie 5.3. w tabeli 14.

Zagęszczanie mieszanki powinno odbywać się bezzwłocznie, zgodnie ze schematem przejść walca ustalonym na odcinku próbnym.

Złącza (tzw. styki) w nawierzchni powinny być wykonane w linii prostej, równoległe lub prostopadłe do osi drogi.

Złącza powinny być całkowicie związane, a przylegające warstwy powinny być w jednym poziomie.

Złącze robocze powinno być równo obcięte i powierzchnia obciętej krawędzi powinna być posmarowana lepiszczem, spryskanie emulsją kationową lub oklejona samoprzylepną topliwą taśmą bitumiczną. Sposób wykonywania złączy roboczych powinien być zaakceptowany przez Inżyniera.

Za zgodą Inżyniera, warstwę wiążącą można oddać do ruchu zaraz po jej wykonaniu – np. w przypadku prowadzenia połowicznych robót drogowych.

5.8. Ogólne warunki zagęszczania mieszanek bitumicznych

- Ustawienie walców tyłem do kierunku układania nawierzchni tj. za rozkładarką jako pierwsze są koła napędowe (odwrotne ustawienie spowoduje wybrzuszenie w-wy) Wyjątek: zagęszczanie na wzniesieniu.
- Początek zagęszczenia działki roboczej: w pierwszej kolejności zagęszczenie 10 cm pasa w-wy gorącej na styku z w-wą zimną (starą, frezowaną itd.) prostopadłe do kierunku układania mieszanki.
- Zagęszczenie należy rozpocząć od krawędzi nawierzchni ku środkowi (na najwolniejszym biegu walca, przejścia bardzo płynne).
W przypadku układania mieszanki na połowie jezdni należy wykonać zagęszczenie wzdłuż łączenia działek roboczych a potem przejazdu kontynuować od krawędzi jezdni. Przy dwóch rozkładarkach poruszających się jednocześnie z przesunięciem zwałowanie zaczyna się od krawędzi zewnętrznych ku środkowi
- Przemieszczanie walca na poszczególne pasy powinno odbywać się jak najdalej od rozkładarki czyli w strefie najbardziej zagęszczonej i zimnej
- Zagęszczenie na zakrętach należy rozpoczynać od najniższej położonej, wewnętrznej krawędzi drogi (łuk wewnętrzny)
- Wałowanie walcem ogumionym rozpoczynać przy niskim ciśnieniu w oponach, podwyższając je w miarę wałowania a następnie gładkim.
- Mieszanki z elastomeroasfaltem należy zagęszczać walcami statycznymi stalowymi
- Pierwsze wałowanie należy przeprowadzić bez wibracji. Wibracje należy włączać podczas jazdy do przodu, przy powrocie należy wyłączać.
- Prędkość przejazdu walca powinna być jednostajna w granicach 2 od 4 km/h na początku i w granicach od 4 do 6 km/h w dalszej fazie wałowania,
- Zabrania się używania walców ogumionych z zużyтыми lub bieżnikowanymi oponami i nie posiadających możliwości zmiany ciśnienia,
- Zabrania się zostawiania walca w spoczynku lub na wibracji na gorącej lub świeżo wykonanej w-wie
- Zwilżanie wodą walca należy prowadzić w miarę oszczędnie
- Należy stosować sposób zagęszczania opracowany i sprawdzony na odcinku próbnym w dostosowaniu do konkretnego zestawu sprzętu.
- Brzezi nawierzchni asfaltowych stanowią obszar nie dogęszczony stąd należy zadbać o właściwe wykonanie boczny krawędzi poprzez:
 - a) ukształtować skośnie krawędzie (pochylenie 1:2) w-wy poprzez osprzęt profilujący założony na rozkładarce lub dociskający na walcu
 - b) uszczelnienie powierzchni brzegu nawierzchni gorącym lepiszczem (4kg/m² powierzchni bocznej)
 - c) dobre połączenia między w-wami konstrukcyjnymi w strefie przykrawędziowej.

5.8.1 Spoiny i szczeliny

Podczas układania nowej części w-wy przy w-wie przylegającej wykonanej wcześniej należy:

- przed pierwszym przejazdem walca przesunąć ręcznie mieszankę poza krawędź szczeliny (w kierunku rozkładanej mieszanki)

- pierwsze przejście walca powinno zachodzić 10-15 cm na gorącej warstwie przy czym walec porusza się po wykonanej wcześniej w-wie (chyba że obok odbywa się ruch samochodowy to zawałowanie odbywa się tuż przy styku w-w a potem na styku)

Przy łączeniu w-w ścieralnych należy zastosować taśmę bitumiczną albo smarowanie lepiszczem, skropienie emulsją. Po zakończeniu układania w-w należy połączenie z wystającą taśmą posypać drobnym grysem (2/5) i zawałować.

W przypadku powiązania istniejącej nawierzchni z nowo projektowaną, Inżynier może zdecydować o ułożeniu geosiatki. Parametry oraz szerokość pasa należy ustalić z Inżynierem Budowy.

6. KONTROLA JAKOŚCI ROBÓT

6.1. Ogólne zasady kontroli jakości robót

Ogólne zasady kontroli jakości robót podano w ST-D-00.00.00 „Wymagania ogólne” punkt 6.

Badania mieszanek bitumicznych należy przeprowadzić w ilości adekwatnej do rzeczywistych ilości robót wykonywanych na budowie. W tabelach poniżej podano proponowane ilości badań w oparciu o WT -2 Nawierzchnie Asfaltowe.

W przypadku rozbieżności ewentualnie braku danych dotyczących częstotliwości i rodzaju badań należy skorzystać z w/w opracowania.

Wykonawca zapewni dostarczenie mieszanki z wytwórni. W celu wykazania, że mieszanka MMA o danym składzie spełnia wszelkie wymagania normowe i WT-2, producent dla każdego składu mieszanki przeprowadzi Badanie Typu wg PN-EN 13108-20.

6.2. Badania w czasie robót

6.2.1. Częstotliwość oraz zakres badań i pomiarów

Częstotliwość oraz zakres badań i pomiarów podczas wykonywania nawierzchni z mieszanki AC (tabela 16):

Lp.	Wyszczególnienie badań	Częstotliwość badań Minimalna liczba badań na dziennej działce roboczej
1	Skład i uziarnienie mieszanki mineralno-asfaltowej pobranej w wytwórni	1 próbka (przy produkcji do 1000 Mg 2 próbki przy produkcji ponad 1000Mg)
2	Właściwości lepiszcza	1raz na 250 Mg
3	Właściwości wypełniacza	1 raz na 250 Mg
4	Właściwości kruszywa	przy każdej zmianie
5	Temperatura składników mieszanki mineralno-asfaltowej	dozór ciągły
6	Temperatura mieszanki mineralno-asfaltowej	każdy pojazd przy załadunku i w czasie wbudowywania
7	Wygląd mieszanki mineralno-asfaltowej	jw.
8	Właściwości próbek mieszanki mineralno-asfaltowej pobranej w wytwórni	jeden raz dziennie

lp.1 i lp.8 – badania mogą być wykonywane zamiennie

6.2.2 Skład i uziarnienie mieszanek

Poniżej podano odchylenia, jakie powinna stosować wytwórnia wobec produkowanych mieszanek.

Za niezgodną mieszankę uważa się taką, która przekracza którykolwiek z sześciu podanych poniżej parametrów.

Tabela 17

Przechodzi przez sito	Pojedyncze próbki Odchylenia od założonego składu, %			Dozwolone odchylenie średnie od wartości założonej		
	Mieszanki drobno- ziarniste	Mieszanki grubo- ziarniste	Asfalt lany	Mieszanki drobno- ziarniste	Mieszanki grubo- ziarniste	Asfalt lany
D	-8 ÷ +5	-9 ÷ +5	-8 ÷ +5	±4	±5	±4
D/2 lub sito charakterystyczne kruszywa grubego	±7	±9	±8	±4	±4	±4
2 mm	±6	±7	±8	±3	±3	±3
Sito charakterystyczne kruszywa drobnego *	±4	±5	-	±2	±2	-
0,063 mm	±2	±3	±4	±1	±2	±2
Zawartość rozpuszczalnego lepiszcza	±0,5	±0,6	±0,5	±0,3	±0,3	±0,25

6.2.3 Pomiar temperatury mieszanki

Pomiar temperatury mieszanek powinien być dokonany przy załadunku i w czasie wbudowywania w nawierzchnię. Pomiar należy wykonać przy użyciu termometru z dokładnością $\pm 2^{\circ}\text{C}$, a temperatura powinna być zgodna z wymaganą w recepcie.

6.2.4 Sprawdzenie wyglądu mieszanki

Sprawdzenie wyglądu mieszanki polega na ocenie wizualnej jej wyglądu w czasie produkcji, załadunku, rozładunku i wbudowywania.

6.2.6 Właściwości mieszanki

Należy określać wolną przestrzeń na próbkach zagęszczonych metodą Marshalla. Wyniki powinny być zgodne z receptą laboratoryjną. Zawartość wolnych przestrzeni w próbce Marshalla z próbki pobranej z mieszanki lub pobranej z nawierzchni nie może wykroczyć poza graniczne wartości o 2,0% v/v – dla AC P i AC W oraz 1,5 % dla AC S.

6.3. Badania dotyczące cech geometrycznych i właściwości nawierzchni z mieszanki

6.3.1 Częstotliwość oraz zakres badań i pomiarów mieszanki AC – tabela 18

Lp.	Wyszczególnienie badań	Minimalna częstotliwość badań i pomiarów	
1	Szerokość warstwy	10 razy na 1km drogi i w punktach charakterystycznych	Zgodność z dokumentacją projektową, z tolerancją + 5 cm.
2	Równość podłużna warstwy	każdy pas ruchu 4m łata i klinem co 25 m, plus przy warstwie wiążącej planograf	Graniczne wartości podano w tabelach niżej
3	Równość poprzeczna warstwy	20 razy na 1 km drogi	jw
4	Spadki poprzeczne warstwy ^{*)}	10 razy na odcinku drogi o długości 1 km oraz w punktach charakterystycznych	zgodne z dokumentacją projektową z tolerancją $\pm 0,5\%$ pod warunkiem zachowania spadku podłużnego
5	Rzędne wysokościowe warstwy	Pomiar rzędnych niwelacji podłużnej i poprzecznej oraz usytuowania osi według dokumentacji budowy	zgodne z dokumentacją projektową z tolerancją ± 1 cm.
6	Ukształtowanie osi w planie ^{*)}		zgodne z dokumentacją projektową z tolerancją ± 5 cm.
7	Grubość warstwy	2 próbki z każdego pasa o powierzchni do 3000 m ²	nie może być mniejsza od projektowanej o więcej niż 10%
8	Złącza podłużne i poprzeczne	cała długość złącza	
9	Krawędź, obramowanie warstwy	cała długość	
10	Wygląd warstwy	ocena ciągła	
11	Zagęszczenie warstwy	Jedna próbka do każdej warstwy i na każde rozpoczęte 6000m ²	

^{*)} Dodatkowe pomiary spadków poprzecznych i ukształtowania osi w planie należy wykonać w punktach głównych łuków poziomych.

Inżynier może zawęzić bądź rozszerzyć częstotliwość w/w badań i pomiarów jeśli uzna to za konieczne (np. uzasadnione wątpliwości co do wykonania robót).

6.3.2 Równość warstwy

Nierówności podłużne i poprzeczne warstwy nie powinny być większe niż podane w tabelicy 19 i 20.

Tabela 19 Równość podłużna :

Klasa drogi	Maks. nierówności podłoża pod w-wę ,mm	
	wiążąca	podbudowy
GP,	6	9
Z,L,D	9	12

Tabela 20 Równość poprzeczna :

Klasa drogi	Maks. nierówności podłoża pod w-wę ,mm		
	wiążąca	podbudowy	ścieralna
A, S, GP,	6	9	4
G	8	10	6
Z,L,D	9	12	9

6.3.3 Złącza podłużne i poprzeczne

Sprawdzenie prawidłowości wykonania złącza podłużnego i poprzecznego polega na oględzinach. Złącza powinny być równe i związane. Złącza podłużne w konstrukcjach wielowarstwowych powinny być przesunięte względem siebie o 15 cm w kierunku poprzecznym do osi jezdni . Złącza porzeczne przesunąć względem siebie o co najmniej 2m w kierunku podłużnym do osi jezdni .

6.3.4 Krawędź, obramowanie warstwy

Warstwa bitumiczna przy ściekach drogowych, opornikach i urządzeniach w jezdni powinna wystawać od 5mm do 10 mm ponad ich powierzchnię. Warstwa nieobramowana powinna być wyprofilowana a w miejscach gdzie zaszła konieczność obciążenia, pokryta asfaltem.

6.3.5 Wygląd warstwy

Wygląd warstwy powinien mieć jednolitą teksturę, bez miejsc przeasfaltowanych, porowatych, łuszczących się i spękań. Ewentualne luźne grysy zastosowane do uszorstnienia warstwy powinny być usunięte.

6.3.6 Zagęszczenie warstwy i wolna przestrzeń w warstwie

Zagęszczenie i wolna przestrzeń w warstwie powinny być zgodne z poniższą tabela 23:

Warstwa	Typ i wymiar mieszanki	Grubość zagęszczonej warstwy technologicznej cm	Wskaźnik zagęszczenia %	Zawartość wolnych przestrzeni w zagęszczonej warstwie % v/v
Podbudowa KR3	AC 22P	7-14	≥98	4-10
Wiążąca KR3	AC 16W	5-10		4-7
Ścieralna KR3	AC 11S	2,5-4,5	≥97	1-4

7. PRZEDMIAR I OBMIAR ROBÓT

7.1 Ogólne zasady przedmiaru i obmiaru robót

Ogólne zasady przedmiaru i obmiaru robót podano w ST-D-00.00.00 „Wymagania ogólne” punkt 7. Jednostka obmiarowi i przedmiarową jest 1m2 wykonanej warstwy bitumicznej.

8. ODBIÓR ROBÓT

Ogólne zasady odbioru robót podano w ST-D-00.00.00 „Wymagania ogólne” punkt

Roboty uznaje się za zgodne z dokumentacją projektową i ST, jeżeli wszystkie pomiary i badania z zachowaniem tolerancji wg punktu 6 i WT Nawierzchnie Asfaltowe dały wyniki pozytywne.

9. ORAZ PODSTAWA PŁATNOŚCI

9.1 Ogólne ustalenia dotyczące podstawy płatności

Ogólne ustalenia dotyczące w/w zagadnień podano w ST-D-00.00.00 „Wymagania ogólne” punkt 9.

Cena, oprócz wymienionego zakresu niżej obejmuje wykonanie wszelkich prac związanych z wykonaniem zdania określonego w przedmiotowej specyfikacji w tym czynności ujęte w ST, dokumentacji projektowej oraz określonych wymogach formalno - prawnych

Zakres prac obejmujący odpowiednio wykonanie 1m2 podbudowy z betonu asfaltowego:

- prace pomiarowe i roboty przygotowawcze,
- oznakowanie robót, zgodnie z zatwierdzonym projektem organizacji ruchu,
- przygotowanie warstwy podbudowy z kruszywa do skropienia i skropienie emulsją w ilości podanej w ST dot. skropienia warstw konstrukcyjnych
- zakup (ew. wyprodukowanie) mieszanki mineralno-asfaltowej i jej transport na miejsce wbudowania,
- posmarowanie lepiszczem krawędzi urządzeń obcych i krawężników,
- ew. rozłożenie w-wy profilującej (jeżeli zajdzie konieczność)
- rozłożenie i zagęszczenie mieszanki mineralno-asfaltowej,
- obcięcie krawędzi i posmarowanie asfaltem,
- przeprowadzenie pomiarów i badań laboratoryjnych, wymaganych w specyfikacji technicznej,
- uprzątnięcie terenu robót.

Zakres prac obejmujący odpowiednio wykonanie 1m2 warstwy wiążącej z betonu asfaltowego i w-wy ścieralnej:

- prace pomiarowe i roboty przygotowawcze,
- oznakowanie robót, zgodnie z zatwierdzonym projektem organizacji ruchu,
- oczyszczenie warstwy podbudowy z betonu asfaltowego skropienie w ilości podanej w ST dot. skropienia warstw konstrukcyjnych
- zakup (ew. wyprodukowanie) mieszanki mineralno-asfaltowej i jej transport na miejsce wbudowania,
- uszczelnienie bitumiczną taśmą styku w miejscach gdzie jest to konieczne na etapie układania w-wy wiążącej .
- ew. rozłożenie w-wy profilującej (jeżeli zajdzie konieczność)
- rozłożenie i zagęszczenie mieszanki mineralno-asfaltowej,
- obcięcie krawędzi i posmarowanie asfaltem,
- ew. ułożenie geosiatki na styku dwóch nawierzchni na warstwie wiążącej bądź podbudowie
- przeprowadzenie pomiarów i badań laboratoryjnych, wymaganych w specyfikacji technicznej,
- uprzątnięcie terenu robót.

Skropienie i oczyszczenie opisano w odrębnej specyfikacji

10. PRZEPISY ZWIĄZANE

10.1 Normy

PN-EN 12597:2003 Asfalty i produkty asfaltowe. Terminologia

PN-EN 12591:2004 Asfalty i produkty asfaltowe. Wymagania dla asfaltów drogowych

PN-EN 13043:2004 Kruszywa do mieszanek bitumicznych i powierzchniowych utwaleń stosowanych na drogach, lotniskach i innych powierzchniach przeznaczonych do ruchu

PN-EN : 13108-1: 2008 Mieszanki mineralno –asfaltowe . Beton asfaltowy

PN-EN : 13108-21: 2008 Mieszanki mineralno –asfaltowe . Badanie typu

Uwaga

Wszelkie wątpliwości dotyczące zastosowania właściwych wymagań normowych należy omówić z Inżynierem.

10.2 Inne dokumenty

- Katalog typowych konstrukcji nawierzchni podatnych i półsztywnych, IBDiM, Warszawa, 1997
- Rozporządzenie Ministra Transportu i Gospodarki Morskiej z dnia 2 marca 1999 r. w sprawie warunków technicznych, jakim powinny odpowiadać drogi publiczne i ich usytuowanie (Dz.U. Nr 43 z 1999 r., poz. 430).

D-04.07.01 Mieszanki mineralno-asfaltowe (warstwa ścierna, wiążąca i podbudowa)- (AC)

- K. Błażejowski SMA. Teoria i Praktyka wyd 2007. Warszawa
- K. Błażejowski, S. Styk . Technologia warstw asfaltowych wyd.2004 WKŁ Warszawa
- WT -2 Nawierzchnie Asfaltowe 2010
- WT-1 Kruszywa 2010
- WT3 Emulsje asfaltowe 2009

W przypadku wystąpienia powyżej nieaktualnych opracowań, Wykonawca jest zobowiązany do zastosowania materiałów zgodnych z wytycznymi obowiązującymi w momencie prowadzenia robót budowlanych oraz ustawą o wyrobach budowlanych.

SPECYFIKACJA TECHNICZNA WYKONANIA I ODBIORU ROBÓT BUDOWLANYCH

D - 05.03.01

- Nawierzchnia z kostki kamiennej

1. WSTĘP

Ilekczo w tekście będzie mowa o specyfikacji technicznej (ST) bądź o szczegółowej specyfikacji technicznej (SST) bądź o ogólnej specyfikacji technicznej (ST) należy przez to rozumieć Specyfikację Techniczną Wykonania i Odbioru Robót Budowlanych (STWiORB).

1.1. Przedmiot ST

Przedmiotem niniejszej ogólnej specyfikacji technicznej (ST) są wymagania dotyczące wykonania i odbioru robót związanych z wykonywaniem nawierzchni z kostki kamiennej w ramach **Przebudowy odcinka drogi gminnej na trasie Bezrzecze – Redlica (dz. nr 71 dr obr. Bezrzecze 0001, dz. nr 24 dr i 5/12, obr. Redlica) Gmina Dobra, Powiat Policki – ETAP I i II.**

1.2. Zakres stosowania ST

Zakres stosowania ST jest zgodny z ustaleniami punktu 1.2. ST D - 00.00.00 „Wymagania ogólne”.

1.3. Zakres robót objętych ST

Ustalenia zawarte w niniejszej specyfikacji dotyczą zasad prowadzenia robót związanych z wykonywaniem nawierzchni z kostki kamiennej (element spowalniający ruch). Rodzaj kostki zgodnie z Dokumentacją Projektową.

1.4. Określenia podstawowe

Nawierzchnia kostkowa - nawierzchnia, której warstwa ścieralna jest wykonana z kostek kamiennych.

1.4.1. Pozostałe określenia podstawowe są zgodne z obowiązującymi, odpowiednimi polskimi normami i z definicjami podanymi w ST D-00.00.00 „Wymagania ogólne” pkt 1.4.

1.5. Ogólne wymagania dotyczące robót

Ogólne wymagania dotyczące robót podano w ST D-00.00.00 „Wymagania ogólne” pkt 1.5.

2. MATERIAŁY

2.1. Ogólne wymagania dotyczące materiałów

Ogólne wymagania dotyczące materiałów, ich pozyskiwania i składowania podano w ST D-00.00.00 „Wymagania ogólne” pkt 2.

2.2. Kostka kamienna nieregularna (lub kamień polny)

Nawierzchni z kostki kamiennej nieregularnej powinna spełniać wymagania wg PN-S-96026.

2.2.1 Wymagania

Surowcem do wyrobu kostki kamiennej są skały magmowe, osadowe i przeobrażone. Wymagane cechy fizyczne i wytrzymałościowe przedstawia tablica 1.

Tablica 1. Wymagane cechy fizyczne i wytrzymałościowe dla kostki kamiennej

Lp.	Cechy fizyczne i wytrzymałościowe	Klasa		Badania według
		I	II	
1	Wytrzymałość na ściskanie w stanie powietrzno-suchym, MPa, nie mniej niż	160	120	PN-B-04110 [3]
2	Ścieralność na tarczy Boehmego, w centymetrach, nie więcej niż	0,2	0,4	PN-B-04111 [4]
3	Wytrzymałość na uderzenie (zwięzłość), liczba uderzeń, nie mniej niż	12	8	PN-B-04115 [5]
4	Nasiąkliwość wodą, w %, nie więcej niż	0,5	1,0	PN-B-04101 [1]
5	Odporność na zamrażanie	nie bada się	całkowita	PN-B-04102 [2]

2.2.2 Kształt i wymiary kostki nieregularnej

Kostka nieregularna powinna mieć kształt zbliżony do prostopadłościanu. Kształt kostki nieregularnej przedstawia rysunek 1.

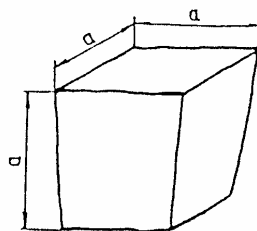

Rysunek 1. Kształt kostki nieregularnej

Wymagania dotyczące wymiarów kostki nieregularnej przedstawia tablica 4.

Uszkodzenie krawędzi powierzchni górnej (czoła) oraz ich szerokość i głębokość nie powinny być większe niż podane w tabeli 2.

Dopuszcza się uszkodzenie jednego naroża powierzchni górnej kostki o głębokości nie większej niż 0,6 cm.

Tabela 2.

Wyszczególnienie	Wielkość (cm)	Dopuszczalne odchyłki dla gatunku		
		1	2	3
Wymiar a	16	± 1,0	± 1,0	± 1,0
Stosunek pola powierzchni dolnej (stopki) do górnej (czoła), w cm, nie mniejszy niż	-	0,7	0,6	0,5
Nierówności powierzchni górnej (czoła), w cm, nie większe niż	-	± 0,4	± 0,6	± 0,8
Wypukłość powierzchni bocznej, w cm, nie większa niż	-	0,6	0,6	0,8
Odchyłki od kąta prostego krawędzi powierzchni górnej (czoła), w stopniach, nie większe niż	-	± 6	± 8	± 10
Odchylenie od równoległości płaszczyzny powierzchni dolnej w stosunku do górnej, w stopniach, nie większe niż	-	± 6	± 8	± 10

2.3. Krawężniki

Krawężniki betonowe uliczne i drogowe stosowane do obramowania nawierzchni kostkowych, powinny odpowiadać wymaganiom wg PN-EN 1340:2004

Wykonanie krawężników betonowych - ulicznych i wtopionych, powinno być zgodne z ST D-08.01.01 „Krawężniki betonowe”.

2.4. Materiały na podsypkę cementowo - piaskową

- Piasek na podsypkę piaskowo- cementową powinien spełniać wymagania :PN-EN 13242:2004
- Cement na podsypkę i do zaprawy cementowo-piaskowej powinien być cementem portlandzkim klasy nie mniejszej niż CEM I 32,5 R (może być również CEM II 32,5 R), odpowiadający wymaganiom PN-EN-197-1:2002
- Woda powinna być wolna od zanieczyszczeń udostępniona z sieci wodociągowej.

2.5. Masa zalewowa

Masa zalewowa do wypełniania spoin i szczelin dylatacyjnych w nawierzchniach z kostki kamiennej powinna być stosowana na gorąco i odpowiadać wymaganiom normy PN-B-24005:1997 lub aprobaty technicznej. Dopuszcza się stosowanie także wysoko wytrzymałościowej masy zalewowej na zimno na bazie żywic epoksydowych.

3. SPRZĘT

3.1. Ogólne wymagania dotyczące sprzętu

Ogólne wymagania dotyczące sprzętu podano w ST D-00.00.00 „Wymagania ogólne” pkt 3.

3.2. Sprzęt do wykonywania nawierzchni z kostki kamiennej

Wykonawca przystępujący do wykonania nawierzchni z kostek kamiennych powinien wykazać się możliwością korzystania z następującego sprzętu:

- betoniarki, do wytwarzania betonu i zapraw oraz przygotowywania podsypki cementowo-piaskowej,
- ubijaków ręcznych i mechanicznych, do ubijania kostki,
- wibratorów płytowych i lekkich walców wibracyjnych, do ubijania kostki po pierwszym ubiciu ręcznym.

4. TRANSPORT

4.1. Ogólne wymagania dotyczące transportu

Ogólne wymagania dotyczące transportu podano w ST D-00.00.00 „Wymagania ogólne” pkt 4.

4.2. Transport materiałów

4.2.1. Transport kostki kamiennej

Kostki kamienne i kamień polny przewozi się dowolnymi środkami transportowymi.

Kostkę nieregularną i kamień polny przewozi się luźno usypaną.

Kostkę nieregularną i kamień polny można składować w przyzmach.

Wysokość stosu lub przyzma nie powinna przekraczać 1 m.

4.2.2. Transport kruszywa

Kruszywo można przewozić dowolnymi środkami transportowymi w warunkach zabezpieczających je przed rozsypywaniem i zanieczyszczeniem.

5. WYKONANIE ROBÓT

5.1. Ogólne zasady wykonania robót

Ogólne zasady wykonania robót podano w ST D-00.00.00 „Wymagania ogólne” pkt

5.2. Przygotowanie podłoża i podbudowy

Warunki przygotowania podłoża i podbudowy powinny odpowiadać wymaganiom zawartym w odpowiednich ST.

5.3. Obramowanie nawierzchni

Do obramowania nawierzchni kostkowych zaprojektowano zgodnie z Dokumentacją Projektową oporniki betonowe wtopione.

Rodzaj obramowania nawierzchni powinien być zgodny z dokumentacją projektową, SST lub wskazaniem Inżyniera.

Ustawienie oporników powinno być zgodne z wymaganiami zawartymi w OST D-08.01.01 „Krawężniki betonowe”.

5.4. Podsypka

Rodzaj zastosowanej podsypki powinien być zgodny z dokumentacją projektową, ST lub wskazaniem Inżyniera.

Wymagania dla materiałów stosowanych na podsypkę powinny być zgodne z pkt 2.4 niniejszej ST oraz z PN-S-96026.

Grubość podsypki powinna być zgodna z dokumentacją projektową i ST. Współczynnik wodnocementowy dla podsypki cementowo-piaskowej powinien wynosić od 0,20 do 0,25, a wytrzymałość na ściskanie $R_7 = 10 \text{ MPa}$, $R_{28} = 14 \text{ MPa}$.

5.5. Układanie nawierzchni z kostki kamiennej nieregularnej

Kostkę można układać w różne desenie:

- deseń rzędowy prosty, który uzyskuje się przez układanie kostki rzędami prostopadłymi do osi drogi,
- deseń rzędowy ukośny, który otrzymuje się przez układanie kostki rzędami pod kątem 45° do osi drogi,
- deseń w jodełkę, który otrzymuje się przez układanie kostki pod kątem 45° w przeciwne strony na każdej połowie jezdni,
- deseń łukowy, który otrzymuje się przez układanie kostki w kształcie łuku lub innych krzywych.

Deseń nawierzchni z kostki kamiennej nieregularnej powinien być dostosowany do wielkości kostki. Przy różnych wymiarach kostki, zaleca się układanie jej w formie desenia łukowego, który poza tym nie wymaga przycinania kostek przy krawężnikach.

Szerokość spoin między kostkami nie powinna przekraczać 12 mm. Spoiny w sąsiednich rzędach powinny się mijać co najmniej o $1/4$ szerokości kostki.

Kostka użyta do układania nawierzchni powinna być jednego gatunku i z jednego rodzaju skał. Dla rozgraniczenia kierunków ruchu na jezdni, powinien być ułożony pas podłużny z jednego lub dwóch rzędów kostek o odmiennym kolorze.

Kostkę na zaprawie cementowo-piaskowej można układać bez środków ochronnych przed mrozem, jeżeli temperatura otoczenia jest $+5^\circ\text{C}$ lub wyższa. Nie należy układać kostki w temperaturze 0°C lub niższej. Jeżeli w ciągu dnia temperatura utrzymuje się w granicach od 0 do $+5^\circ\text{C}$, a w nocy spodziewane są przymrozki, kostkę należy zabezpieczyć przez nakrycie materiałem o złym przewodnictwie cieplnym.

Kostkę na podsypce cementowo – piaskowej przy wypełnieniu spoin masą zalewową należy ubijać trzykrotnie. Spoiny zalewa się po całkowitym trzykrotnym ubiciu nawierzchni.

Pierwsze ubicie ma na celu osadzenie kostek w podsypce i wypełnienie dolnych części spoin materiałem z podsypki. Obniżenie kostki w czasie pierwszego ubijania powinno wynosić od 1,5 do 2,0 cm.

Ułożoną nawierzchnię z kostki zasypuje się mieszaniną piasku i żwiru o uziarnieniu od 0 do 4 mm, polewa wodą i szczotkami wprowadza się kruszywo w spoiny. Po wypełnieniu spoin trzeba nawierzchnię oczyścić szczotkami, aby każda kostka była widoczna, po czym należy przystąpić do ubijania.

Ubijanie kostek wykonuje się ubijkami stalowymi o ciężarze około 30 kg, uderzając ubijkami każdą kostkę oddzielnie. Ubijanie w przekroju poprzecznym prowadzi się od krawężnika do środka jezdni.

Drugie ubicie należy poprzedzić uzupełnieniem spoin i połać wodą.

Trzecie ubicie ma na celu doprowadzenie nawierzchni kostkowej do wymaganego przekroju poprzecznego i podłużnego jezdni. Zamiast trzeciego ubijania można stosować wałowanie walcem o masie do 10 t - najpierw w kierunku podłużnym, postępując od krawężników w kierunku osi, a następnie w kierunku poprzecznym.

Kostki, które pękają podczas ubijania powinny być wymienione na całe. Ostatni rząd kostek na zakończenie działki roboczej, przy ubijaniu należy zabezpieczyć przed przesunięciem za pomocą np. belki drewnianej umocowanej szpilkami stalowymi w podłożu.

Wypełnienie spoin masą zalewową powinno być wykonane z zachowaniem następujących wymagań:

- masa zalewowa powinna odpowiadać wymaganiom wg pkt 2.7,
- spoiny przed zalaniem masą zalewową powinny być suche i dokładnie oczyszczone na głębokość około $7/8$ wysokości,
- bezpośrednio przed zalaniem masa na gorąco powinna być podgrzana do temperatury od 150 do 180°C ,
- masa powinna dokładnie wypełniać spoiny i wykazywać dobrą przyczepność do kostek;
- masa zalewowa na zimno powinna być stosowana zgodnie z wytycznymi producenta.

Nawierzchnia kostkowa, której spoiny zostały wypełnione masą zalewową, może być oddana do ruchu bezpośrednio po wykonaniu, bez czynności pielęgacyjnych.

6. KONTROLA JAKOŚCI ROBÓT

6.1. Ogólne zasady kontroli jakości robót

Ogólne zasady kontroli jakości robót podano w ST D-00.00.00 „Wymagania ogólne” pkt 6.

6.2. Badania przed przystąpieniem do robót

Rodzaj i zakres badań dla kostek kamiennych powinien być zgodny z wymaganiami wg PN-EN 1342:2003

6.3. Badania w czasie robót

6.3. Badania w czasie robót

6.3.1. Sprawdzenie podsypki

Sprawdzenie podsypki polega na stwierdzeniu jej zgodności z dokumentacją projektową oraz z wymaganiami określonymi w p. 5.4.

6.3.2. Badanie prawidłowości układania kostki

Badanie prawidłowości układania kostki polega na:

- zmierzeniu szerokości spoin oraz powiązania spoin i sprawdzeniu zgodności z p. 5.5.,
- zbadaniu rodzaju i gatunku użytej kostki, zgodnie z wymogami wg p. od 2.2.

Sprawdzenie wiązania kostki wykonuje się wyrywkowo w kilku miejscach przez oględziny nawierzchni i określenie czy wiązanie odpowiada wymaganom wg p. 5.5.

Ubitie kostki sprawdza się przez swobodne jednokrotne opuszczenie z wysokości 15 cm ubijaka o masie 25 kg na poszczególne kostki. Pod wpływem takiego uderzenia osiadanie kostek nie powinno być dostrzegane.

6.3.3. Sprawdzenie wypełnienia spoin

Badanie prawidłowości wypełnienia spoin polega na sprawdzeniu zgodności z wymaganiami zawartymi w p. 5.5.

Sprawdzenie wypełnienia spoin wykonuje się co najmniej w pięciu dowolnie obranych miejscach na każdym kilometrze przez wykruszenie zaprawy na długości około 10 cm i zmierzenie głębokości wypełnienia spoiny zaprawą, a przy zaprawie cementowo-piaskowej i masie zalewowej - również przez sprawdzenie przyczepności zaprawy lub masy zalewowej do kostki.

6.4. Sprawdzenie cech geometrycznych nawierzchni

6.4.1. Równość

Nierówności podłużne nawierzchni należy mierzyć 4-metrową łatą lub planografem. Nierówności podłużne nawierzchni nie powinny przekraczać 1,0 cm.

6.4.2. Spadki poprzeczne

Spadki poprzeczne nawierzchni powinny być zgodne z dokumentacją projektową z tolerancją $\pm 0,5\%$.

6.4.3. Rzędne wysokościowe

Różnice pomiędzy rzędnymi wykonanej nawierzchni i rzędnymi projektowanymi nie powinny przekraczać +1 cm i -2 cm.

6.4.4. Ukształtowanie osi

Oś nawierzchni w planie nie może być przesunięta w stosunku do osi projektowanej o więcej niż ± 5 cm.

6.4.5. Szerokość nawierzchni

Szerokość nawierzchni nie może różnić się od szerokości projektowanej o więcej niż ± 5 cm.

6.4.6. Grubość podsypki

Dopuszczalne odchyłki od projektowanej grubości podsypki nie powinny przekraczać $\pm 1,0$ cm.

6.4.7. Częstotliwość oraz zakres badań i pomiarów

Częstotliwość oraz zakres badań i pomiarów wykonanej nawierzchni z kostek kamiennych przedstawiono w tablicy 3.

Tablica 3. Częstotliwość i zakres badań cech geometrycznych nawierzchni

Lp.	Wyszczególnienie badań i pomiarów	Minimalna częstotliwość badań i pomiarów
1	Spadki poprzeczne	1 raz na każdy element spowalniający ruch
2	Rzędne wysokościowe	1 raz na każdy element spowalniający ruch
3	Ukształtowanie osi w planie	1 raz na każdy element spowalniający ruch
4	Szerokość nawierzchni	1 raz na każdy element spowalniający ruch
5	Grubość podsypki	1 raz na każdy element spowalniający ruch

7. PRZEDMIAR I OBMIAR ROBÓT

7.1. Ogólne zasady obmiaru robót

Ogólne zasady wykonania przedmiaru i obmiaru robót podano w ST D-00.00.00 „Wymagania ogólne” pkt 7.

7.2. Jednostka przedmiarowa i obmiarowa

Jednostką przedmiarową i obmiarową jest:

- 1m² nawierzchni z kostki kamiennej

8. ODBIÓR ROBÓT

Ogólne zasady odbioru robót podano w ST D-M-00.00.00 “Wymagania ogólne” pkt 8.

Roboty uznaje się za wykonane zgodnie z dokumentacją projektową, ST i wymaganiami Inżyniera, jeżeli wszystkie pomiary i badania z zachowaniem tolerancji według pkt 6 dały wyniki pozytywne.

9. ROZLICZENIE ROBÓT TOWARZYSZĄCYCH I TYMCZASOWYCH ORAZ PODSTAWA PŁATNOŚCI

9.1. Ogólne ustalenia dotyczące podstawy płatności i zakresu robót

Ogólne ustalenia dotyczące podstawy płatności i zakresu robót podano w ST D-00.00.00 „Wymagania ogólne” pkt 9.

Cena jednostkowa obejmuje wykonanie wszelkich prac związanych z wykonaniem zdania określonego w przedmiotowej specyfikacji w tym czynności ujęte w ST, dokumentacji projektowej oraz określonych wymogach formalno - prawnych

9.2. Zakres robót przypadający na cenę jednostkową

Ułożenie 1m² nawierzchni z kostki kamiennej wymienionych w pkt 1.3 obejmuje:

- prace pomiarowe i roboty przygotowawcze,
- oznakowanie robót,
- dostarczenie materiałów,
- wykonanie podsypki,
- ułożenie i ubicie kostki,
- wypełnienie spoin,
- pielęgnację nawierzchni,
- przeprowadzenie badań i pomiarów wymaganych w specyfikacji technicznej.

10. PRZEPISY ZWIĄZANE

10.1. Normy

1. PN-EN13755:2008 Metody badań kamienia naturalnego -- Oznaczanie nasiąkliwości przy ciśnieniu atmosferycznym
2. PN-EN12371:2010 Metody badań kamienia naturalnego -- Oznaczanie mrozoodporności
3. PN-EN 1926:2007 Metody badań kamienia naturalnego -- Oznaczanie jednoosiowej wytrzymałości na ściskanie
4. PN-EN14157:2005 Kamień naturalny -- Oznaczanie odporności na ścieranie
5. PN-EN 12620+A1:2010 Kruszywa do betonu
6. PN-EN 1342:2003 Kostka brukowa z kamienia naturalnego do zewnętrznych nawierzchni drogowych -- Wymagania i metody badań
7. PN-EN 197-1:2002 Cement -- Część 1: Skład, wymagania i kryteria zgodności dotyczące cementów powszechnego użytku
8. PN-EN 1008:2004 Woda zarobowa do betonu -- Specyfikacja pobierania próbek, badanie i ocena przydatności wody zarobowej do betonu, w tym wody odzyskanej z procesów produkcji betonu
9. PN-S-96026 Drogi samochodowe. Nawierzchnie z kostki kamiennej nieregularnej. Wymagania techniczne i badania przy odbiorze
10. BN-69/6731-08 Cement. Transport i przechowywanie
11. PN-B-24005:1997 Asfaltowa masa zalewowa

10.2. Inne dokumenty

- Katalog typowych konstrukcji nawierzchni podatnych i półsztywnych, IBDiM, Warszawa, 1997
- Katalog typowych konstrukcji nawierzchni sztywnych, IBDiM, Warszawa, 2001
- Warunki techniczne. Drogowe emulsje asfaltowe EmA-94. IBDiM - 1994 r.

Uwaga

Powyżej podano zalecane normy aktualne oraz normy wycofane. Należy pamiętać, że w/w normy nie są aktem prawnym jak i dokumentem obligatoryjnym do stosowania.

SPECYFIKACJA TECHNICZNA WYKONANIA I ODBIORU ROBÓT BUDOWLANYCH

D- 05.03.23

- Nawierzchnia z kostki brukowej betonowej

1. WSTĘP

Ilekoć w tekście będzie mowa o specyfikacji technicznej (ST) należy przez to rozumieć Specyfikacje Techniczną Wykonania i Odbioru Robót Budowlanych (STWiORB)

1.1. Przedmiot ST

Przedmiotem niniejszej specyfikacji technicznej są wymagania dotyczące wykonania i odbioru robót związanych z wykonywaniem nawierzchni z kostki betonowej w ramach **Przebudowy odcinka drogi gminnej na trasie Bezrzecze – Redlica (dz. nr 71 dr obr. Bezrzecze 0001, dz. nr 24 dr i 5/12, obr. Redlica) Gmina Dobra, Powiat Policki – ETAP I i II.**

1.2. Zakres stosowania ST

Zakres stosowania ST jest zgodny z ustaleniami punktu 1.2. ST D -00. 00. 00. „Wymagania ogólne”.

1.3. Zakres robót objętych ST

Ustalenia zawarte w niniejszej specyfikacji dotyczą zasad prowadzenia robót związanych z wykonywaniem:

- Nawierzchni z kostki betonowej gr. 8 cm na podsypce cementowo – piaskowej 1:4 na chodnika i zjazdach indywidualnych.

1.4. Określenia podstawowe

1.4.1. *Nawierzchnia kostkowa* - nawierzchnia, której warstwa ścieralna jest wykonana z kostek betonowych.

1.4.2. *Betonowa kostka brukowa*- prefabrykat betonowy, stosowany jako materiał nawierzchni, który spełnia następujące warunki: w odl. 50mm od każdej krawędzi, żaden przekrój poprzeczny nie powinien wykazać wymiaru poziomego mniejszego niż 50mm; całkowita grubość kostki podzielona przez jej grubość powinna być mniejsza lub równa 4. Wymagań nie stosuje się do elementów uzupełniających

Pozostałe określenia podstawowe są zgodne z obowiązującymi, odpowiednimi polskimi normami i z definicjami podanymi w ST D-M-00.00.00 “Wymagania ogólne” pkt 1.4.

2. MATERIAŁY

Uwaga. Może się zdarzyć że materiały będą posiadały zadeklarowane różne klasy niż podane poniżej– w takim przypadku należy ustalić z Inżynierem Budowy dobór materiałów w zależności od cechy fizyko mechanicznej jaką chciałoby się maksymalnie uzyskać.

Uwaga. Może się zdarzyć że materiały będą posiadały zadeklarowane różne klasy niż podane poniżej– w takim przypadku należy ustalić z Inżynierem Budowy dobór materiałów w zależności od cechy fizyko mechanicznej jaką chciałoby się maksymalnie uzyskać.

2.1 Kostki betonowe

- Jeśli dokumentacja techniczna nie precyzuje wzoru bądź kształtu wbudowywanej w nawierzchnię kostki, parametry te należy ustalić z Inżynierem Budowy.
- Kostki powinny spełniać wymagania normy PN-EN 1338:2005
- Kostki brukowe mogą być produkowane z jednego rodzaju betonu lub z w-wy ścieralnej i konstrukcyjnej wykonanych z różnych betonów, przy czym w-wa ścieralna winna mieć gr. min. 4mm (mierzenie zgodnie z załącznikiem C w/w normy)
- Aspekty wizualne kostek należy ocenić na podstawie załącznika J normy. Struktura wyrobu powinna być zwarta, bez rys, pęknięć, plam i ubytków. Kostki wykonane z dwóch warstw nie mogą się rozwarstwiać
- Powierzchnia górna kostek powinna być równa i szorstka, a krawędzie kostek równe i proste. Krawędzie powierzchni prostokątnych mogą być skośne lub zaokrąglone a ich wymiary poziome i pionowe nie mogą być większe niż 2mm (większe fazy muszą być deklarowane przez producenta a wyrób określony jako „fazowany”)
- Wklęsnięcia i wypukłości nie powinny przekraczać w zależności od wymiaru kostki: dla dł. 30cm (– max wypukłość 1,5mm; max. wklęsłości 1,0mm) , dla dł. 40cm (odpowiednio 2,0 mm i 1,5mm)
- Tolerancje wymiarów nominalnych kostek wynoszą:

- na długości ± 3 mm, dla $h \geq 10$ cm ± 2 mm, dla $h \leq 10$ cm
- na szerokości ± 3 mm, dla $h \geq 10$ cm ± 2 mm, dla $h \leq 10$ cm
- na grubości ± 4 mm, dla $h \geq 10$ cm ± 3 mm, dla $h \leq 10$ cm

W przypadku kostek o kształcie nie prostokątnym, odchyłki stosowane dla innych wymiarów winien podać producent.. Maksymalne dopuszczalne różnice pomiędzy pomiarami dwóch przekątnych prostokątnej kostki, której dł. przekracza 30cm wahają się w granicy 3-5 mm w zależności od klasy kostki. Należy przyjąć klasę 2 (K)

- Kostki nie mogą zawierać azbestu
- Cechy fizyko mechaniczne kostek winny być określone zgodnie z poszczególnymi załącznikami normy PN-EN 1338:2005. Należy określić:
 1. odporność na warunki atmosferyczne (nasiąkliwość –klasa2, odporność na zamrażanie i rozmrażanie – klasa 3)
 2. wytrzymałość na rozciąganie przy rozłupywaniu (T nie powinna być mniejsza niż 3,6 MPa)
 3. odporność na ścieranie wg załącznika G lub H, - klasa 3(H)
 4. odporność na poślizg (załącznik I) – zadawalająca (>45)
 5. właściwości ogniowe-klasa A1

2.2. Materiały na podsypkę cementowo - piaskową

- Piasek na podsypkę piaskowo- cementową powinien spełniać wymagania :PN-EN 13242:2004
- Cement na podsypkę i do zaprawy cementowo-piaskowej powinien być cementem portlandzkim klasy nie mniejszej niż CEM I 32,5 R (może być również CEM II 32,5 R), odpowiadający wymaganiom PN-EN-197-1:2002
- Woda powinna być wolna od zanieczyszczeń udostępniona z sieci wodociągowej.

3. SPRZĘT

3.1. Ogólne wymagania dotyczące sprzętu

Ogólne wymagania dotyczące sprzętu podano w ST D-M-00.00.00 "Wymagania ogólne" pkt 3.

3.2. Sprzęt do wykonania nawierzchni i ścieku z kostki betonowej oraz nawierzchni z płytek betonowych

Wykonawca przystępujący do wykonania nawierzchni i ścieku z kostek oraz nawierzchni z płytek powinien wykazać się możliwością korzystania z następującego sprzętu:

- - koparek, ładowarek : do przewozu materiału wewnątrz placu budowy
- - ubijaków ręcznych i mechanicznych, do ubijania kostki,
- - wibratorów płytowych z osłoną i lekkich walców wibracyjnych, do ubijania kostki po pierwszym ubiciu ręcznym kostki
- - sprzęt brukarski
- - układarek kostek – wykorzystanie przy dużych powierzchniach i jednolitym kształcie kostek
- - innego jeśli Wykonawca uzna że jest niezbędny

4. TRANSPORT

4.1. Ogólne wymagania dotyczące transportu

Ogólne wymagania dotyczące transportu podano w ST D-M-00.00.00 "Wymagania ogólne" pkt 4.

4.2. Transport materiałów

4.2.1. Transport kruszywa

Kruszywo można przewozić dowolnymi środkami transportowymi w warunkach zabezpieczających je przed rozsypywaniem i zanieczyszczeniem.

4.2.3 Transport kostek betonowych –w przypadku dowozu nowej partii

Kostki betonowe należy przewozić na paletach odpowiednio zabezpieczone folią i taśmami stalowymi

(lub innymi zabezpieczeniami stosowanymi przez producenta. Palety należy przewozić samochodem wyposażonym w urządzenia rozładunkowe (HDS) lub wózkami widłowymi (bądź osprzętem ładowarek – „widły”)

5. WYKONANIE ROBÓT

5.1. Ogólne zasady wykonania robót

Ogólne zasady wykonania robót podano w ST D-M-00.00.00 “Wymagania ogólne” pkt 5.

5.2. Przygotowanie podłoża i podbudowy

Warunki przygotowania podłoża i podbudowy powinny odpowiadać wymaganiom zawartym w odpowiednich ST.

5.2.1 Układanie nawierzchni z kostki betonowej

Jeżeli w dokumentacji nie ujęto wymagań co do wykonania robót, należy przyjąć poniższe wymagania.

Kostkę należy układać w taki sposób, aby szczeliny między kostkami wynosiły od 2 do 3 mm (jeśli kostka nie posiada krawędzi dystansowych) bądź na szerokość dystansu. Kostkę należy układać ok. 1,5 cm wyżej od projektowanej niwelety nawierzchni, gdyż w czasie wibrowania (ubijania) podsypka ulega zagęszczeniu. Wskazane jest aby po zagęszczeniu nawierzchni chodnika, kostka wystawała 0,5 -1 cm nad krawędź krawężnika bądź obrzeża. W przypadku ułożenia kostki w obrębie wjazdu, kratki ściekowej itp. – wjazd (lub inny element obrabiany) powinien być usytuowany na równi z zagęszczoną nawierzchnią z dopuszczeniem odchyłki do 0,5 cm poniżej nawierzchni kostkowej.

Po ułożeniu kostki, szczeliny należy wypełnić piaskiem, a następnie zamieść powierzchnię ułożonych kostek przy użyciu szczotek ręcznych lub mechanicznych i przystąpić do ubijania nawierzchni.

Do ubijania ułożonej nawierzchni z kostek brukowych stosuje się wibratory płytowe z osłoną z tworzywa sztucznego dla ochrony kostek przed uszkodzeniem i zabrudzeniem. Wibrowanie należy prowadzić od krawędzi powierzchni ubijanej w kierunku środka i jednocześnie w kierunku poprzecznym kształtek.

Po ubiciu nawierzchni należy ponownie uzupełnić szczeliny piaskiem i zamieść nawierzchnię. Nawierzchnia z wypełnieniem spoin piaskiem nie wymaga pielęgnacji - może być zaraz oddana do ruchu.

Długość ewentualnych przebruków na powiązaniu nawierzchni nowo budowanej z istniejącą należy ustalić z Inżynierem Budowy.

6. KONTROLA JAKOŚCI ROBÓT

6.1 Ogólne zasady kontroli jakości robót

Ogólne zasady kontroli jakości robót podano w ST D-M-00.00.00 “Wymagania ogólne” pkt 6.

6.2 Badania przed przystąpieniem do robót

Rodzaj i zakres badań dla kostek betonowych powinien być zgodny z wymaganiami wg PN-EN1338:2005. Ilość i rodzaj badań przed przystąpieniem do robót określi inżynier Budowy.

Badania w czasie robót

Tablica 1. Częstotliwość oraz zakres badań i pomiarów w czasie robót

Lp.	Wyszczególnienie badań i pomiarów	Częstotliwość badań i wartości dopuszczalne	
		Nawierzchnia z kostki betonowej	
1	Sprawdzenie podłoża i koryta	głębokość koryta $\pm 2,0$ cm na 100 mb	
2	Sprawdzenie podsypki (przymiarem liniowym, tętą lub metodą niwelacji)	odchyłki od projektowanej grubości ± 2 cm - na każdej działce roboczej – min. 1 raz na 100 m ²	
3	Badania wykonywania nawierzchni		
4	a) zgodność z dokumentacją projektową	Sukcesywnie na każdej działce roboczej	
5	b) położenie osi w planie (sprawdzone geodezyjnie)	zgodnie z położeniem obrzeży i krawężników ± 2 cm na 100 mb	
6	c) rzędne wysokościowe (pomierzone instrumentem pomiarowym)	zgodnie z położeniem obrzeży i krawężników ± 2 cm na 100 mb	
7	d) równość w profilu podłużnym mieszona tętą trzymetrową	<ul style="list-style-type: none"> • częstotliwość Jw. • Nierówności do 10 mm 	

8	e) równość w przekroju poprzecznym (sprawdzona łata trzymetrową profilową z poziomnicą i pomiary prześwitu klinem cechowanym oraz pryzmiarem liniowym względnie metodą niwela-cji)	<ul style="list-style-type: none"> • częstotliwość Jw. Prześwity między łata a powierzchnią do 10 mm
9	f) spadki poprzeczne (sprawdzone metodą niwelacji lub poziomnicą z odczytem elektronicznym)	<ul style="list-style-type: none"> • częstotliwość Jw. Odchyłki od dokumentacji projektowej do 0,5%
10	g) spadki podłużne (sprawdzone metodą niwelacji)	w odległościach zapewniających stwierdzenie prawidłowego spływu wody
11	h) szerokość nawierzchni (sprawdzona pryzmiarem liniowym)	<ul style="list-style-type: none"> • częstotliwość Jw. Odchyłki od dokumentacji projektowej do ± 5 cm
12	i) szerokość i głębokość wypełnienia spoin i szczelin	<ul style="list-style-type: none"> • W 5 punktach charakterystycznych dziennej działki roboczej oględziny i pomiar pryzmiarem liniowym po wykruszeniu długość 10 cm)
13	j) sprawdzenie koloru kostek i deseni ich ułożenia	Kontrola bieżąca Wg dokumentacji projektowej lub decyzji Inżyniera
14	k) sprawdzenie równoległości spoin (zachowanie wzoru)	Wizualne - ewentualnie przy pomocy sznurków i pryzmiaru milimetrowego
15	l) Sprawdzenie ubicia	Wizualne oraz po przeprowadzeniu badań nierówności i spadków jw.

7. PRZEDMIAR I OBIAR ROBÓT

7.1. Ogólne zasady obmiaru robót

Ogólne zasady wykonania przedmiaru i obmiaru robót podano w ST D-00.00.00 „Wymagania ogólne” pkt 7.

7.2. Jednostka przedmiarowa i obmiarowa

Jednostką przedmiarową i obmiarową jest:

- 1m² nawierzchni z kostki betonowej

8. ODBIÓR ROBÓT

8.1. Ogólne zasady odbioru robót

Ogólne zasady odbioru robót podano w ST D-M-00.00.00 “Wymagania ogólne” pkt 8.

Roboty uznaje się za wykonane zgodnie z dokumentacją projektową, ST i wymaganiami Inżyniera, jeżeli wszystkie pomiary i badania z zachowaniem tolerancji według pkt 6 dały wyniki pozytywne.

9. PŁATNOŚĆ I ROZLICZENIE ROBÓT TOWARZYSZĄCYCH I TYMCZASOWYCH

9.1. Ogólne ustalenia dotyczące podstawy płatności i zakresu robót

Ogólne ustalenia dotyczące podstawy płatności i zakresu robót podano w ST D-00.00.00 „Wymagania ogólne” pkt 9.

Cena jednostkowa obejmuje wykonanie wszelkich prac związanych z wykonaniem zdania określonego w przedmiotowej specyfikacji w tym czynności ujęte w ST, dokumentacji projektowej oraz określonych wymogach formalno - prawnych

9.2. Zakres robót przypadający na cenę jednostkową

Ułożenie 1m² nawierzchni z kostki betonowej wymienionych w pkt 1.3 obejmuje:

- prace pomiarowe i roboty przygotowawcze,
- oznakowanie robót,
- zakup i dostarczenie materiałów, ew. przewiezienie z miejsca składowania (dot. kostki z rozbiórki)
- ułożenie i zagęszczenie podsypki
- ułożenie i ubicie kostki
- wypełnienie spoin, oczyszczenie
- pielęgnację nawierzchni,
- przeprowadzenie badań i pomiarów wymaganych w specyfikacji technicznej

10. PRZEPISY ZWIĄZANE

10.1. Normy

Warunki stosowania norm podano w ST D-00.00.00

Oznaczenie	Tytuł
BN-68/8931-04	Drogi samochodowe. Pomiar równości nawierzchni planografem i łąką.
PN-S-02205:1998	Drogi Samochodowe. Roboty ziemne. Wymagania i badania
PN-EN206-1:2003	Beton. Wymagania, właściwości, produkcja i zgodność
PN-EN 13242:2004	Kruszywa do niezwiązanych i związanych hydraulicznie materiałów stosowanych w obiektach budowlanych i budownictwie drogowym
PN-EN12620:2004	Kruszywa do betonu
PN-80/B-10021	Prefabrykaty budowlane z betonu. Metody pomiaru cech geometrycznych
PN-EN 13139:2003	Kruszywo do zapraw
PN-EN-197-1:2002	Cement. Część 1: Skład, wymagania i kryteria zgodności dotyczące cementów powszechnego użytku

D - 07.01.01

- Oznakowanie poziome

1. WSTĘP

Ilekcją w niniejszym opracowaniu będzie mowa o specyfikacji technicznej (ST) bądź Szczegółowej Specyfikacji Technicznej (SST) bądź Ogólnej Specyfikacji Technicznej (OST) to należy przez to rozumieć Specyfikację Techniczną Wykonania i Odbioru Robót Budowlanych (STWiORB).

1.1. Przedmiot ST

Przedmiotem niniejszej specyfikacji technicznej (ST) są wymagania dotyczące wykonania i odbioru oznakowania poziomego w ramach **Przebudowy odcinka drogi gminnej na trasie Bezrzecze – Redlica (dz. nr 71 dr obr. Bezrzecze 0001, dz. nr 24 dr i 5/12, obr. Redlica) Gmina Dobra, Powiat Policki – ETAP I i II.**

1.2. Zakres stosowania ST

Zakres stosowania ST jest zgodny z ustaleniami punktu 1.2. ST D - 00.00.00 „Wymagania ogólne”.

1.3. Zakres robót objętych ST

Ustalenia zawarte w niniejszej specyfikacji dotyczą zasad prowadzenia robót związanych z wykonywaniem i odbiorem oznakowania poziomego. Jako oznakowanie poziome proponuje się następujące materiały:

- a) oznakowanie poziome grubowarstwowe:
 - masy termoplastyczne nakładane lub natryskowe – wykorzystane na ścieżki rowerowe w obrębie jezdni,
 - odblaskowa taśma prefabrykowana układana metodą INLAY tj. na gorącą bitumiczną warstwę ścieralną – wykorzystane na drogi główne wg decyzji Zamawiającego.
- b) oznakowanie poziome cienkowarstwowe
 - farby rozpuszczalnikowe lub wodorozcieńczalne – w przypadku prowadzenia budowy etapami w krótkim odstępie czasu pomiędzy jednym a drugim etapem zastosowanie oznakowania tymczasowego na powiązaniu etapów lub ze stanem istniejącym.
W przypadku gdy roboty będą prowadzone w odległym od siebie czasie – należy zastosować oznakowanie tymczasowe grubowarstwowe (masy) w miejscach w/w lub oznakowanie prefabrykowane układane metodą INLAY lub OVERLAY za zgodą Zamawiającego.

Zamawiający może zmienić materiał do oznakowania przed rozpoczęciem wprowadzania organizacji ruchu docelowego i tymczasowego.

- c) oznakowanie punktowe tzw. „kocie oczka”

Ze względu na występowanie na rynku szerokiej gamy materiałów przeznaczonych do oznakowania niniejszą specyfikację należy potraktować jako wytyczne i materiał pomocniczy, w przypadku, gdy producent nie wskaże sposobu aplikacji swoich produktów.

1.4. Określenia podstawowe

Oznakowanie poziome - znaki drogowe poziome, umieszczone na nawierzchni w postaci linii ciągłych lub przerywanych, pojedynczych lub podwójnych, strzałek, napisów, symboli oraz innych linii związanych z oznaczeniem określonych miejsc na tej nawierzchni.

Znaki podłużne - linie równoległe do osi jezdni lub odchylone od niej pod niewielkim kątem, występujące jako linie segregacyjne lub krawędziowe, przerywane lub ciągłe.

Strzałki – znaki poziome na nawierzchni, występujące jako strzałki kierunkowe służące do wskazania dozwolonego kierunku jazdy oraz strzałki naprowadzające, które uprzedzają o konieczności opuszczenia pasa, na którym się znajdują.

Materiały do poziomego znakowania dróg - materiały zawierające rozpuszczalniki, wolne od rozpuszczalników lub punktowe elementy odblaskowe, które mogą zostać naniesione albo wbudowane przez malowanie, natryskiwanie, odlewanie, wytłaczanie, rolowanie, klejenie itp. na nawierzchnie drogowe, stosowane w temperaturze otoczenia lub w temperaturze podwyższonej. Materiały te powinny być retrorefleksyjne.

Materiały do oznakowania grubowarstwowego – masy termoplastyczne lub chemoutwardzalne bądź taśmy prefabrykowane nakładane na gorąco, o grubości min. 0,9 mm.

Materiały do oznakowania cienkowarstwowego – farby rozpuszczalnikowe, chemoutwardzalne, wodorocieńczalne układane na mokro o min. gr. 0,30 mm i max 0,80mm.

Materiały prefabrykowane – materiały grubowarstwowe, które łączy się z powierzchnią drogi przez klejenie, wtapienie, wbudowanie lub w inny sposób. Zalicza się do nich masy termoplastyczne w arkuszach do wtapienia oraz taśmy prefabrykowane naklejane a także punktowe elementy odblaskowe.

Trwałe oznakowanie dróg - oznakowanie, którego czas użytkowania, wynosi co najmniej 12 miesięcy.

Tymczasowe oznakowanie dróg - oznakowanie, którego czas użytkowania, wynosi co najwyżej 6 miesięcy lub czas użytkowania kończy się z chwilą zakończenia robót.

Kulki szklane - materiał do posypywania lub narzucania pod ciśnieniem na oznakowanie wykonane materiałami w stanie ciekłym, w celu uzyskania widzialności oznakowania w nocy. Pozostałe określenia są zgodne z obowiązującymi, odpowiednimi polskimi normami i z definicjami podanymi w ST D-00.00.00 „Wymagania ogólne” pkt 1.4.

1.5. Ogólne wymagania dotyczące robót

Ogólne wymagania dotyczące robót podano w ST D-00.00.00 „Wymagania ogólne” pkt 1.5.

2. MATERIAŁY

2.1. Ogólne wymagania dotyczące materiałów

Ogólne wymagania dotyczące materiałów, ich pozyskiwania i składowania podano w ST D-00.00.00 „Wymagania ogólne” pkt 2.

Wykonawca ponosi pełną odpowiedzialność za spełnienie wymagań ilościowych i jakościowych zastosowanych materiałów. Wykonawca zapewni, że składowane materiały będą zabezpieczone przed zanieczyszczeniem, zachowają swoją jakość i właściwość do robót i będą dostępne dla Zamawiającego.

Materiały stosowane przez wykonawcę do poziomego oznakowania dróg powinny spełniać warunki postawione w *rozporządzeniu Ministra Infrastruktury z dnia 11 sierpnia 2004 (Dz. U. nr 220, poz. 218)*. Producenci powinni oznakować wyroby znakiem budowlanym B, co oznacza wystawienie deklaracji zgodności z aprobatą techniczną (np. dla farb i mas termoplastycznych) lub znakiem CE, co oznacza wystawienie deklaracji zgodności z normą zharmonizowaną (np. dla kulek szklanych i punktowych elementów odblaskowych).

2.2. Oznakowanie opakowań

Na opakowaniu producent powinien umieścić następujące dane:

- nazwę i adres producenta,
- datę produkcji i termin przydatności do użycia,
- masę netto,
- numer partii i datę produkcji,
- informację, że wyrób posiada aprobatę techniczną IBDiM i jej numer,
- nazwę jednostki certyfikującej i numer certyfikatu jeżeli dotyczy,
- znak budowlany „B” i/lub znak „CE”,
- informację o szkodliwości i klasie zagrożenia pożarowego,
- ewentualne wskazówki dla użytkowników.

2.3. Masy termoplastyczne

Masy termoplastyczne powinny być substancjami nie zawierającymi rozpuszczalników (zawartość rozpuszczalników organicznych powinna nie przekraczać 2% (m/m)), dostarczany w postaci bloków, granulek lub proszku. Przy stosowaniu powinny dać się podgrzewać do stopienia i aplikować ręcznie lub maszynowo. Masy te powinny tworzyć spójną warstwę przez ochłodzenie.

Właściwości fizyczne materiałów do znakowania grubowarstwowego określi aprobatą techniczną.

2.4. Materiał odblaskowy

Materiały w postaci kulek szklanych refleksyjnych do posypywania lub narzucania pod ciśnieniem na materiały do oznakowania powinny zapewniać widzialność w nocy przez odbicie powrotne w kierunku

pojazdu wiązki światła wysyłanej przez reflektory pojazdu.

Mikrokulki szklane do oznakowań powinny charakteryzować się odpowiednim uziarnieniem: 125- 850 mikrometrów najlepiej z powłoka silikonowa.

Mikrokulki powinny być powierzchniowo ulepszone oraz muszą charakteryzować się następującymi cechami:

- współczynnikiem załamania światła - ponad 1.50,
- odpornością na wodę, kwasu solny, chlorek wapniowy i siarczek sodowy,
- zawartością mikrokulek z defektami - nie więcej niż 20% w przypadku kulek o średnicy 1 mm oraz 30% w przypadku kulek o maksymalnej średnicy równej i większej niż 1mm.

Materiały do poziomego znakowania dróg należy przechowywać w magazynach odpowiadających zaleceniom producenta, zwłaszcza zabezpieczających je od napromieniowania słonecznego, opadów i w odpowiedniej temperaturze.

W zależności od rodzaju zastosowanego materiału podkładowego mikrokulki należy rozsywać w czasie nie późniejszym niż 5-10 s po aplikacji podkładu, w ilości od 250 g/m² do 480 g/m².

2.5. Taśmy prefabrykowane

Wymagania jakim powinny odpowiadać taśmy prefabrykowane odblaskowe:

- Długoletnia trwałość i wysoka szorstkość powyżej 45 SRT
- Dobra widoczność w nocy (dla taśm odblaskowość początkowa 500-700 mcd/lx/m² a w trakcie eksploatacji po 6 latach ok. 150-200 mcd/lx/m²)
- Profilowana wierzchnia powierzchnia (światła rowków pomiędzy wzniesieniami nie mogą być wypełnione mikrokulkami ani innymi cząstkami tworzącymi strukturę taśmy);
- Samoczyszcząca powierzchnia,
- Możliwość aplikacji niezależnie od temperatury powietrza,
- Możliwość ewentualnego usunięcia oznakowania metodą jak najmniej inwazyjną w stosunku do w-wy ścieralnej,
- Zwiększona odporność taśmy na działanie sił ścinających podczas gwałtownych manewrów pojazdu na oznakowaniu .

2.6. Punktowe elementy odblaskowe – „kocie oczka”

Punktowym elementem odblaskowym powinna być naklejana, kotwiczona lub wbudowana w nawierzchnię płytka z materiału wytrzymałego przejeżdżania pojazdów samochodowych. Płytka ta powinna zawierać element odblaskowy umieszczony w ten sposób, aby zapewniał widzialność w nocy a także w czasie opadów deszczu.

Element odblaskowy (retroreflektor), będący częścią punktowego elementu odblaskowego, może być:

- szklany lub plastikowy w całości lub z dodatkową warstwą odbijającą znajdującą się na powierzchni nie wystawionej na zewnątrz i nie narażoną na przejeżdżanie pojazdów;
- plastikowy z warstwą zabezpieczającą przed ścieraniem, który może mieć warstwą odbijającą tylko w miejscu nie wystawionym przez ruch.

Profil punktowego elementu nie powinien mieć żadnych ostrych krawędzi od strony najeżdżanej przez pojazdy. Jeśli punktowy element odblaskowy wykonany jest z dwu lub więcej części, każda z nich powinna być usuwalna tylko za pomocą narzędzi polecanych przez producenta. Wysokość punktowego elementu odblaskowego nie może być większa od 25 mm.

Barwa, w przypadku oznakowania trwałego powinna być biała lub srebrzysta.

Punktowe elementy odblaskowego powinny posiadać Aprobatę Techniczną.

3. SPRZĘT

3.1. Ogólne wymagania dotyczące sprzętu

Ogólne wymagania dotyczące sprzętu podano w ST D-00.00.00 „Wymagania ogólne” pkt 3.

3.2. Sprzęt do wykonania oznakowania poziomego

Do oczyszczenia podłoża należy zastosować szczotki mechaniczne wyposażone w system odpylania i szczotki ręczne.

Wszystkie elementy oznakowania poziomego muszą być wykonywane za pomocą specjalnych urządzeń. W przypadku wykonywania oznakowania masami termoplastycznymi rozkładanie oznakowania następuje ręcznie (za pomocą specjalnych wózków tzw. stopek ciągnionych lub szablonów) lub maszynowo (dedykowana samobieżna malowarka).

W przypadku wykonywania oznakowania farbami chemoutwardzalnymi oznakowanie nakładane jest przez specjalistyczną maszynę natryskową.

Sprzęt mechaniczny musi być zintegrowany z systemem zmechanizowanego posypywania mikrokulkami szklanymi. Zestaw sprzętu winien posiadać możliwość regulacji wydajności наносzonych materiałów oraz gwarantować równomierność ich podawania. Zastosowany sprzęt mechaniczny musi być sprawny technicznie oraz musi uzyskać akceptację Inżyniera.

W przypadku układania taśm niezbędne będą układarki taśm prefabrykowanych i walce stalowe.

4. TRANSPORT

4.1. Ogólne wymagania dotyczące transportu

Ogólne wymagania dotyczące transportu podano w ST D-00.00.00 „Wymagania ogólne” pkt 4.

4.2. Przewóz materiałów do poziomego znakowania dróg

Materiały do poziomego znakowania dróg należy przewozić w pojemnikach zapewniających szczelność, bezpieczny transport i zachowanie wymaganych właściwości materiałów. Pojemniki powinny być odpowiednio oznakowane zgodnie z aprobatą lub wytycznymi producenta.

Materiały należy przewozić krytymi środkami transportowymi, chroniąc opakowania przed uszkodzeniem mechanicznym, oraz zgodnie z prawem przewozowym.

5. WYKONANIE ROBÓT

5.1. Ogólne warunki wykonania robót

Ogólne warunki wykonania robót podano w ST D-M.00.00.00 "Wymagania ogólne".

- W przypadku prowadzenia ewentualnych robót znakowania w obrębie odcinka na którym odbywa się ruch Wykonawca jest odpowiedzialny za bezpieczeństwo ruchu na tym odcinku przez cały okres prowadzenia prac.
- Wykonawca ponosi odpowiedzialność za szkody wynikłe z niewłaściwego oznakowania i niewłaściwej organizacji robót, chyba że Zamawiający zdecydował inaczej,
- Wykonawca jest odpowiedzialny za materiały które stosuje: zawartość składników lotnych (rozpuszczalników organicznych) nie powinna przekraczać w materiałach do znakowania:
 - cienkowarstwowego 30% (m/m),
 - grubowarstwowego 2% (m/m).

Nie dopuszcza się stosowania materiałów zawierających rozpuszczalnik aromatyczny (jak np. toluen, ksylen) w ilości większej niż 10%. Nie dopuszcza się stosowania materiałów zawierających benzen i rozpuszczalniki chlorowane.

- W przypadku, gdy Inżynier zaleci, Wykonawca ma obowiązek wykonać odcinek próbny oznakowania w celu:
 - a) sprawdzenia na wybranym odcinku próbnym ilości i jakości dozowania przy takich nastawach parametrów, jakie zamierza się utrzymywać podczas wykonywania oznakowania,
 - b) sprawdzenia jakości stosowanych materiałów obejmujące:
 - sprawdzenie oznakowania opakowań i zgodności dostarczonych materiałów z przewidzianymi do stosowania,
 - wizualną ocenę stanu materiałów w zakresie jednorodności i widocznych wad,
 - czas schnięcia.

Prawidłowe wykonanie poziomego oznakowania drogi zależy od właściwego przygotowania nawierzchni oraz od rygorystycznego przestrzegania reżimów technologicznych i wykonania robót w odpowiednich warunkach pogodowych.

Przy planowaniu wykonania oznakowania poziomego decydującym czynnikiem jest bezdeszczowa pogoda, występująca temperatura nawierzchni i powietrza, która powinna wynosić co najmniej 5°C (dla taśm i mas 10°C) oraz wilgotność względna powietrza, która powinna wynosić co najwyżej 85%.

Na wniosek Wykonawcy, Zamawiający może zezwolić na wykonywanie oznakowania w temperaturze

niższej oraz przy większej wilgotności, jeżeli zezwalają na to warunki użycia materiału określone przez producenta.

5.2. Zakres wykonywanych robót

5.2.1 Przygotowanie podłoża

Przed rozpoczęciem prac należy oczyścić nawierzchnię z pyłu, kurzu, smarów i oleju, piasku oraz innych zanieczyszczeń. Powierzchnia musi być czysta i sucha

5.2.1. Wytrasowanie geometrii znakowania poziomego trasy

Dokładne położenie przyszłych znakowań należy zaznaczyć na nawierzchni w oparciu o projekt oznakowania. Aby trasowanie było jednoznacznie czytelnie, należy nanieść w odpowiednich odstępach punkty lub wąskie linie, farbą o niskiej żywotności, zgodnie z przebiegiem zaplanowanego znakowania. Początek i koniec różnego rodzaju linii, należy nanieść za pomocą małych poprzecznych kresek, natomiast całość przedznakowania wykonać przy pomocy cienkich linii lub kropek.

W przypadku wytaczania długich ciągów punkty charakterystyczne co 100 m powinny być wyznaczone przez uprawnionego geodetę.

5.2.2. Wykonanie oznakowania poziomego na nawierzchni

Znakowanie należy wykonać według wymiarów geometrycznych przewidzianych projekcie oznakowania. Masa powinna być наносzona zgodnie z zaleceniami producenta, tak by zostały spełnione niżej opisane wymagania dla oznakowania poziomego. Przed rozpoczęciem prac Wykonawca jest zobowiązany do uzyskania dla partii masy, skróconego świadectwa badania jakości oraz sprawdzenia czy powierzchnia znakowania nadaje się do wykonania robót, a więc czy jest wystarczająco czysta, sucha i czy zgodnie z instrukcją producenta względna wilgotność powietrza nie jest zbyt wysoka oraz temperatura jezdni i powietrza nie jest zbyt niska.

Uwagi do wykonania oznakowania grubowarstwowego za pomocą mas termoplastycznych.

Wykonanie znakowania powinno być zgodne z zaleceniami producenta materiałów, a w przypadku ich braku lub niepełnych danych – zgodnie z poniższymi wskazaniem.

Materiał znakujący należy nakładać równomierną warstwą o pełnej grubości zachowując wymiary i ostrość krawędzi. Grubość наносzonej warstwy można kontrolować przy pomocy grzebienia pomiarowego na płycie metalowej, podkładanej na drodze malowanki.

W przypadku mas termoplastycznych wszystkie większe prace (linie krawędziowe, segregacyjne o długości ponad 20 m) powinny być wykonywane przy użyciu urządzeń samojezdnych z automatycznym podziałem linii i posypywaniem kulkami.

Uwagi do wykonania oznakowania grubowarstwowego za pomocą taśm.

Nanoszenie oznakowania należy wykonać zgodnie z wytycznymi producenta, gdyż tylko takie oznakowanie jest objęte gwarancją. W przypadku braku takich danych poniżej podano ogólne uwagi dotyczące ułożenia oznakowania prefabrykowanego.

Wykonanie oznakowania należy wykonać równocześnie z wykonaniem warstwy ścieralnej nawierzchni. Nanoszenie należy wykonać przed ostatnim cyklem wałowania świeżo położonej w-wy ścieralnej. Optymalna temperatura w-wy przy układaniu taśm powinna wynosić od 70 do 30 °C (dla SMA 83°C - 30 °C).

Do prawidłowego wprasowania taśmy wystarczy jednokrotne dociśnięcie przez walec (bez wibracji –masa walca 10-12 t, prędkość 3-5 km/h) i minimalnym zraszaniu (ostatni cykl wałowania). Nie należy stosować wielokrotnego docisku ze względu na możliwość zniszczenia taśmy.

Nakładanie oznakowania powinno odbywać się w tym samym kierunku co przewidziany ruch pojazdów.

Ewentualne uszorstnienie nawierzchni można wykonać po wprasowaniu taśmy w nawierzchnię.

Powyższe uwagi dotyczą układania taśmy metodą INLAY na drogach głównych. W przypadku układania taśm jako oznakowanie tymczasowe zaleca się stosowanie taśm przyklejanych na nawierzchnie zimne (metoda OVERLAY). Temperatura powietrza winna wynosić wówczas +15 °C i wyżej, natomiast nawierzchni 10 °C i wyżej.

Po oczyszczeniu podłoża nanosi się ręcznie (wałkiem, pędzlem) lub mechanicznie (wózek ze spryskiwaczem) warstwę gruntującą z kleju w ilości 0,3-0,5 l/m². Taśmę należy ułożyć po całkowitym wyschnięciu kleju (ok. 3-5 min) i docisnąć wózkem dociskowym o masie 30 kg (1 cykl) a następnie 90 kg (min.2 cykle). Otwarcie drogi może nastąpić po nałożeniu i dociśnięciu taśmy.

Uwagi do wykonania oznakowania cienkowarstwowego za pomocą farb

Jeżeli producent nie podaje, to farbę po otwarciu opakowania należy wymieszać w czasie od 2 do 4 min do uzyskania pełnej jednorodności. Przed lub w czasie napełniania zbiornika malowarki zaleca się przecedzić farbę przez sito 0,6 mm. Nie wolno stosować do malowania mechanicznego farby, w której osad na dnie opakowania nie daje się całkowicie wymieszać lub na jej powierzchni znajduje się kożuch.

5.2.3 Usuwanie oznakowania istniejącego lub tymczasowego

W przypadku konieczności usunięcia istniejącego oznakowania poziomego, czynność tę należy wykonać w sposób jak najmniej uszkadzający nawierzchnię, zaakceptowany przez Inżyniera budowy lub producenta (jeśli oznakowanie jest prefabrykowane).

Proponowane metody usuwania oznakowania: śrutowanie, wytrawianie, frezowanie

Nie dopuszcza się zamalowywania zbędnego oznakowania poziomego czarną farbą, chyba że Inżynier zadecyduje inaczej.

Punktowe elementy odblaskowe należy usuwać prostymi narzędziami mechanicznymi.

Pozostałości po usunięciu oznakowania należy wywieźć i zutylizować.

6. KONTROLA JAKOŚCI ROBÓT

6.1. Ogólne zasady kontroli jakości robót

Ogólne zasady kontroli jakości robót podano w ST D-00.00.00 „Wymagania ogólne” pkt 6. Badania niezbędne do odbioru robót – są wykonywane na koszt Wykonawcy.

Poniżej podano wymagania jakościowe dla oznakowania i dotyczą one termomas jak i prefabrykatów.

6.1.1. Kontrola jakości

Przed przystąpieniem do znakowania Wykonawca przedstawi Zamawiającemu do akceptacji rodzaj materiałów, które zamierza zastosować wraz odpowiednimi dokumentami (Inżynier, w razie wątpliwości co do wymagań technicznych dla masy, może zlecić wykonanie badania).

6.1.2. Kontrola jakości mikrokulek szklanych

Przed rozpoczęciem malowania, Wykonawca przedstawi Zamawiającemu do akceptacji rodzaj mikrokulek wraz z deklaracją producenta i ewentualnie posiadanymi homologacjami zagranicznymi lub świadectwami (certyfikatami) badań. Inżynier, w razie wątpliwości co do wymagań technicznych dla masy, może zlecić wykonanie badania.

6.2. Wymogi jakościowe dla znakowania poziomego.

Materiał do oznakowania poziomego ma spełniać wymagania zgodnie z pkt. 2.3 niniejszej ST. Wymagania sprecyzowano przede wszystkim w celu określenia właściwości oznakowania dróg w czasie ich użytkowania. Wymagania określa się kilkoma parametrami reprezentującymi różne aspekty właściwości oznakowania dróg według PN-EN 1436:2000 i PN-EN 1436:2000/A1:2005.

Badania wstępne, dla których określono pierwsze wymaganie, są wykonane w celu kontroli przed odbiorem. Powinny być wykonane w terminie od 15 do 30 dnia po wykonaniu. Kolejne badania kontrolne należy wykonywać po okresie przed upływem 1 roku.

6.2.1. Widoczność w dzień

Widzialność oznakowania w dzień jest określona **współczynnikiem luminancji i barw oznakowania β** . Wyrażony jest on współrzędnymi chromatyczności. Wartość współczynnika β powinna wynosić dla oznakowania nowego w terminie od 14 do 30 dnia po wykonaniu, barwy białej, na nawierzchni asfaltowej, co najmniej 0,40, klasa B3.

Wartość współczynnika β powinna wynosić po 30 dniu od wykonania dla całego okresu użytkowania oznakowania, dla barwy białej, na nawierzchni asfaltowej (w stanie suchym), co najmniej 0,30, klasa B2. Barwa oznakowania powinna być określona wg PN-EN 1436:2000 przez współrzędne chromatyczności x i y , które dla suchego oznakowania powinny leżeć w obszarze zdefiniowanym przez cztery punkty narożne podane w tablicy poniżej (nr 1).

Punkt narożny	*****	1	2	3	4
Oznakowanie białe	x	0,355	0,305	0,285	0,335
	y	0,335	0,305	0,325	0,375

Pomiar współczynnika luminancji może być zastąpiony pomiarem **współczynnika luminancji w świetle rozproszonym Qd**, wg PN-EN 1436:2000.

Do określenia odbicia światła dziennego lub odbicia oświetlenia drogi od oznakowania stosuje się współczynnik luminancji w świetle rozproszonym Qd.

Wartość współczynnika Qd dla oznakowania nowego w ciągu 14 - 30 dni po wykonaniu powinna wynosić dla oznakowania świeżego, barwy białej, co najmniej $130 \text{ mcd m}^{-2} \text{ lx}^{-1}$ (nawierzchnie asfaltowe), klasa Q3.

Wartość współczynnika Qd powinna wynosić dla oznakowania eksploatowanego po 30 dni od wykonania, w ciągu całego okresu użytkowania, barwy białej, co najmniej $100 \text{ mcd m}^{-2} \text{ lx}^{-1}$ (nawierzchnie asfaltowe), klasa Q2.

6.2.2. Widzialność w nocy

Za miarę widzialności w nocy przyjęto powierzchniowy **współczynnik odbłasku RL**, określany wg PN-EN 1436:2000 z uwzględnieniem podziału na klasy PN-EN 1436:2000/A1:2005.

W celu zapewnienia wystarczającej widzialności w nocy współczynnik luminancji odbitej powinien dla masy plastycznej białej trwałego znakowania:

- świeże znakowanie koloru białego min $300 \text{ mcd/m}^{-2} \text{ lx}^{-1}$
- używane znakowanie kolor białej po 12 miesiącach eksploatacji min $100 \text{ mcd/m}^{-2} \text{ lx}^{-1}$

6.2.3. Szorstkość

Wskaźnik szorstkości winien wynosić:

- na świeżym znakowaniu nie mniej niż 50 jedn. SRT,
- na używanym znakowaniu nie mniej niż 45 jedn. SRT.

6.2.4. Trwałość

W celach kontrolnych trwałość jest oceniana pośrednio przez sprawdzenie spełnienia wymagań widoczności w dzień i w nocy.

6.2.5. Czas schnięcia

Czas schnięcia oznakowania nie powinien przekraczać czasu gwarantowanego przez producenta, z tym, że nie może przekraczać 2 godzin w przypadku wymalowań nocnych i 1 godziny w przypadku wymalowań dziennych.

6.3. Kontrola i badania w trakcie wykonywania robót

Badania w pierwszym dniu znakowania mają na celu potwierdzenie przyjętych założeń i ewentualną modyfikację technologii.

Badania obejmują:

- przed rozpoczęciem pracy:
 - sprawdzenie oznakowania opakowań,
 - wizualną ocenę stanu materiału,
 - pomiar wilgotności względnej powietrza,
 - pomiar temperatury powietrza i nawierzchni,
- w czasie wykonywania pracy:
 - pomiar grubości warstwy oznakowania (na płytce),
 - wizualną ocenę równomierności rozłożenia kulek szklanych,
 - pomiar poziomych wymiarów oznakowania, na zgodność z dokumentacją projektową i załącznikiem nr 2 do rozporządzenia Ministra Infrastruktury podanego w pkt 10.

Znakowanie taśmami prefabrykowanymi wymaga wykonanie w/w badań adekwatnych do tego rodzaju materiału. Przy układaniu prefabrykatów należy zwrócić uwagę na to czy taśma została prawidłowo wtopiona - przy układaniu na gorąco lub przyklejona – przy układaniu na zimno, czy nie ma pęknięć, rozerwań, puchnięć lub wybrzuszeń.

Wykonawca jest odpowiedzialny do ułożenia taśmy wg wytycznych producenta. Zaleca się przemonitorowanie całego oznakowania z prefabrykatów po zakończonych robotach.

6.4. Tolerancje

Dopuszcza się następujące tolerancje w wykonaniu oznakowania poziomego:

- szerokość linii nie może być mniejsza od wymaganej, może być większa nie więcej niż + 5 mm,
- długość linii - ± 50 mm ,
- długość cyklu złożonego z linii i przerwy nie może odbiegać od średniej liczonej z 10 kolejnych cykli o więcej niż ± 50 mm długości wymaganej,
- rozstaw punktów narożnikowych (strzałki, litery, cyfry) - odchyłki od wymaganego wzoru nie mogą przekraczać ± 50 mm dla wymiaru długości.

6.5. Badanie wykonania znakowania z punktowych elementów odblaskowych

W czasie znakowania punktowymi elementami odblaskowych należy, co najmniej raz dziennie przeprowadzać następujące badania:

- sprawdzenia rodzaju stosowanego kleju lub innych elementów mocujących,
- wizualną ocenę stanu elementów, w zakresie ich kompletności i braku wad,
- wilgotności względnej powietrza,
- temperatury powietrza i nawierzchni,
- pomiaru czasu oddania do ruchu (schnięcia),
- wizualną ocenę liniowości przyklejania elementów,
- równomierność przyklejania elementów na całej długości linii,
- zgodność wykonania oznakowania z Dokumentacją Projektową i „Instrukcją o znakach drogowych poziomych”.

7. PRZEDMIAR I OBMIAR ROBÓT

Obmiar robót stanowi wartości pomocnicze w celu określenia ilości przerobów w okresie i nie stanowi podstawy do rozliczenia kontraktu.

Jednostką przedmiarową i obmiarowa jest:

- m² oznakowania poziomego
- m² lub szt montażu punktu odblaskowego – w zależności od przyjęcia w przedmiarze

7.1 Ogólne zasady przedmiaru i obmiaru robót podano w ST D-00.00.00 „Wymagania ogólne” pkt 7.

8. ODBIÓR ROBÓT

8.1. Ogólne zasady odbioru robót

Ogólne zasady odbioru robót podano w ST D-00.00.00 „Wymagania ogólne” pkt 8.

8.2. Badania odbiorcze

Wykonawca jest zobowiązany zgłosić wykonany kilkudniowy odcinek znakowania do badań odbiorczych, najpóźniej w ciągu 5 dni od wykonania. Laboratorium jest zobowiązane do wykonania badań w ciągu 15 dni od daty wykonania znakowania. Jeśli badania odbiorcze zostaną wykonane po upływie 15 dni od daty wykonania znakowania, to zostaną zastosowane kryteria jak dla znakowania używanego.

Do odbioru i w przypadku wątpliwości dotyczących wykonania oznakowania poziomego, Inżynier może zlecić wykonanie badań:

- widzialności w dzień,
- widzialności w nocy.

Wybiera się do badań losowo jeden przekrój w kilometrze. Badanie obejmuje linie krawędziowe, linię segregacyjną i inne elementy znakowania.

W przypadku linii przerywanej dokonuje się 5 pomiarów na jednym segmencie linii, a w przypadku linii ciągłej 5 pomiarów na odcinku 4 m. Rozstrzyga wynik średni z 5 pomiarów. Inżynier lub ekipa pomiarowa działająca w jego imieniu może wskazać dodatkowe przekroje drogi w celu dokonania pomiarów. Przekroje dodatkowe są wytypowane wzrokowo na podstawie efektu odblasku lub ilości rozsypanych mikrokulek.

8.3. Zasady odbioru końcowego robót

Po zakończeniu robót, uzyskaniu pozytywnych wyników badań i pomiarów oraz skompletowaniu całej przewidzianej w Umowie dokumentacji, Wykonawca zawiadamia o tym pisemnie Inżyniera. Po sprawdzeniu i stwierdzeniu gotowości robót do odbioru Zamawiający zwoła spotkanie w celu odbioru robót. W czasie spotkania po przejrzeniu dokumentacji i oględzinach wizualnych, zostanie sporządzony i podpisany protokół odbioru robót.

Wykonawca zapewni min. 5- letnią gwarancję na oznakowanie grubowarstwowe.

9. PŁATNOŚĆ I ROZLICZENIE ROBÓT TOWARZYSZĄCYCH I TYMCZASOWYCH

Ogólne ustalenia dotyczące punktu 9 podano w ST D-M-00.00.00 „Wymagania ogólne” pkt 9.

Cena obejmuje wykonanie wszelkich prac związanych z wykonaniem zadania określonego w przedmiotowej specyfikacji w tym wszystkie czynności ujęte w ST, Dokumentacji Projektowej, PZJ oraz określonych w wymogach formalno – prawnych.

Zakres robót przypadający na 1m² oznakowania poziomego obejmuje odpowiednio:

- prace pomiarowe, roboty przygotowawcze i oznakowanie robót,
- przygotowanie i dostarczenie materiałów (zakup i transport masy plastycznej/ farby /prefabrykatów),
- oczyszczenie podłoża nawierzchni,
- przedznakowanie (znaczenie linii i kształtów oznakowania),
- w zależności od rodzaju materiału: naniesienie powłoki znaków: prefabrykatów / masy / farby na nawierzchnię drogi o kształtach i wymiarach zgodnych z dokumentacją,
- przenoszenie zapór i oznakowania w miarę postępu robót,
- ochrona świeżo malowanych znaków przed zniszczeniem przez pojazdy w czasie prowadzenia robót,
- przeprowadzenie pomiarów i badań laboratoryjnych wymaganych w specyfikacji technicznej,
- zapewnienie gwarancji dla oznakowania.

Zakres robót przypadający na 1m²/ 1szt oznakowania punktowego obejmuje: oczyszczenie nawierzchni, wytyczenie umiejscowienia punktów, przyklejenie i docisk oznakowania,

10. PRZEPISY ZWIĄZANE

Rozporządzenie ministra infrastruktury z dnia 3 lipca 2003 r. w sprawie szczegółowych warunków technicznych dla znaków i sygnałów drogowych oraz urządzeń bezpieczeństwa ruchu drogowego i warunków ich umieszczania na drogach

PN-EN 1424:2002- Materiały do poziomego oznakowania dróg - kulki szklane do mieszania (z uwzględnieniem poprawki A1 z 2005 roku)

PN-EN 1436:2001 Materiały do poziomego oznakowania dróg-Wymagania dotyczące poziomych oznakowań dróg

PN-EN 1423:2000/A1:2005 Materiały do poziomego oznakowania dróg. Materiały do posypywania. Kulki szklane, kruszywo przeciwpoślizgowe i ich mieszaniny

SPECYFIKACJA TECHNICZNA WYKONANIA I ODBIORU ROBÓT BUDOWLANYCH

D - 07.02.01

- Oznakowanie pionowe

1. WSTĘP

Ilekcioć w tekcioe będcie mowa o specyfikacji technicznej (ST) będcio o szczególowej specyfikacji technicznej (SST) będcio o ogólcnej specyfikacji technicznej (OST) należy przez to rozumieć Specyfikacje Techniczną Wykonania i Odbioru Robót Budowlanych

1.1. Przedmiot ST

Przedmiotem niniejszej ST sę wymagania szczególowe dotyczęce wykonania i odbioru oznakowania pionowego i zabezpieczeń w ramach **Przebudowy odcinka drogi gminnej na trasie Bezrzecze – Redlica (dz. nr 71 dr obr. Bezrzecze 0001, dz. nr 24 dr i 5/12, obr. Redlica) Gmina Dobra, Powiat Policki – ETAP I i II.**

1.2. Zakres stosowania ST

Szczególowa specyfikacja techniczna jest stosowana jako dokument umowy przy realizacji robót wymienionych w punkcie 1.1.

1.3. Zakres robót objętych ST

Ustalenia zawarte w niniejszej specyfikacji dotycz prowadzenia robót przy wykonaniu oznakowania pionowego i obejmują:

- ustawienie słupków z rur stalowych dla znaków drogowych (również demontowanych na czas budowy),
- przymocowanie tarcz znaków drogowych odblaskowych lub tabliczek do gotowych słupków lub konstrukcji wsporczych.

1.4. Określenia podstawowe

Znak pionowy - składa się z lica, tarczy z uchwytem montażowym oraz z konstrukcji wsporczej.

Tarcza znaku - płaska powierzchnia, na której w sposób trwały umieszczone jest lico znaku. Tarcza może by wykonana z blachy stalowej ocynkowanej zabezpieczona przed procesami korozji powłokami ochronnymi zapewniającymi jakość i trwałość znaku.

Lico znaku - przednia część znaku, wykonana z samoprzylepnej folii odblaskowej wraz z naniesionę treścią, wykonaną technikę druku sitowego, wyklejaną z transparentnych folii ploterowych lub z folii odblaskowych.

Znak drogowy odblaskowy - znak, którego lico wykazuje właściwości odblaskowe (wykonane jest z materiału o odbiciu powrotnym - współdrożnym).

Konstrukcja wsporcza znaku - każdy rodzaj konstrukcji (słupek, słup, słupy, kratownice, wysięgniki, bramy, wsporniki itp.) gwarantujący przenoszenie obciążeń zmiennych i stałych działających na konstrukcję i zamontowane na niej znaki lub tablice.

Znak nowy - znak użytkowany (ustawiony na drodze) lub magazynowany w okresie do 3 miesięcy od daty produkcji.

Znak użytkowany - znak ustawiony na drodze lub magazynowany przez okres dłuższy niż 3 miesiące od daty produkcji.

1.5. Ogólne wymagania dotyczęce robót

Ogólne wymagania dotyczęce robót podano w ST D-M-00.00.00 „Wymagania ogólne” pkt 1.5. Wykonawca jest odpowiedzialny za jakość wykonania robót oraz za zgodność z Dokumentacją Projektową i ST.

2. MATERIAŁY

2.1. Ogólne wymagania dotyczęce materiałów

Ogólne wymagania dotyczęce materiałów, ich pozyskiwania i składowania podano w ST D-M-00.00.00 „Wymagania ogólne” pkt 2.

2.2. Aprobata techniczna dla materiałów

Dopuszczone do stosowania są wyroby oznakowane CE lub znakiem budowlanym z towarzyszącymi tym znakom wymaganiom informacyjnymi tj. m. in.:

Znakami CE:

- określenie, siedziba i adres producenta oraz adres zakładu produkujący wyrób budowlany,
- dane umożliwiające identyfikację cech i deklarowanych właściwości użytkowych wyrobu budowlanego, jeżeli wynika to z zharmonizowanej specyfikacji technicznej wyrobu,

Znaki drogowe:

- określenie, siedziba i adres producenta oraz zakładu produkującego wyrób budowlany,
- identyfikacja wyrobu budowlanego zawierającego nazw, nazw handlową, typ, odmianę, gatunek i klas według specyfikacji technicznej,
- numer publikacji Polskiej Normy Wyrobu lub aprobaty technicznej, z którą potwierdzono zgodność wyrobu budowlanego,
- numer i data wystawienia Krajowej Deklaracji Zgodności.

Dopuszczone do jednostkowego zestawienia w obiekcie budowlanym są wyroby wykonane według indywidualnej dokumentacji technicznej, sporządzonej przez projektanta obiektu, lub z nim uzgodnionej, dla których producent wydał oświadczenie, że zapewnia zgodność wyrobu budowlanego z tą dokumentacją oraz przepisami.

Oświadczenie to powinno zawierać:

- nazw i adres wydającego to oświadczenie,
- nazw wyrobu i miejsce jego wytworzenia,
- identyfikację dokumentacji technicznej,
- stwierdzenie zgodności wyrobu z dokumentacją techniczną oraz z przepisami,
- adres obiektu budowlanego (budowy), w którym wyrób ma być zastosowany.
- miejsce i datę wydania oraz podpis wydającego oświadczenie.

Każdy materiał do wykonania pionowego znaku drogowego, na który nie ma normy, musi posiadać aprobatę techniczną wydaną przez uprawnioną jednostkę. Znaki drogowe powinny mieć certyfikat bezpieczeństwa (znak „B”) nadany przez uprawnioną jednostkę.

2.3. Materiały stosowane do fundamentów znaków

Fundamenty do zamocowania konstrukcji wsporczych znaków mogą być wykonane jako:

- prefabrykaty betonowe,
- z betonu wykonywanego "na mokro",
- z betonu zbrojonego,
- inne rozwiązania zaakceptowane przez Inżyniera.

Założono że fundamenty będą wykonywane z betonu:

- słupki do znaków, bariery i balustrady - klasa betonu określona w dokumentacji projektowej;

W przypadku braku wymiarów ław w dokumentacji projektowej, Wykonawca jest odpowiedzialny za takie posadowienie oznakowania i barier aby zapewnić jej stabilność (sztywność). Min. głębokość posadowienia 0,5 m .

2.4 Znaki drogowe

Znaki i tablice drogowe wykonane z blachy ocynkowanej z podwójnie zaginaną krawędzi - lica znaków wykonane z folii odbłaskowej II - symbole znaków typowych nanoszone techniką sitodruku. Powyższe znaki muszą posiadać świadectwo dopuszczenia do stosowania w budownictwie drogowym i mostowym. Folia stosowana do znaków pionowych powinna posiadać znak bezpieczeństwa B lub CE.

Wymiary znaków drogowych - grupa wielkości znaków – kategoria średnia, znaki na ścieżkach rowerowych mini.

Tarcze znaków powinny być wykonane z blachy ocynkowanej ogniowo o gr. min. 1,25 mm natomiast tablice o powierzchni >1m² powinna być wykonana z blachy ocynkowanej ogniowo o gr. min. 1,50 mm Tarcze na odwrotnej stronie znaków powinny mieć barwę szarą.

Zamocowanie znaków należy wykonać poprzez uniwersalny uchwyt przymocowany do tarczy znaku.

2.5 Rury stalowe

Rury stalowe ze szwem ocynkowane ogniowo do wykonania konstrukcji wsporczych dla znaków i tablic drogowych i wynosić nie mniej niż 70 µm.

Do mocowania znaków należy stosować rury o średnicy nie mniej niż 60 mm. Słupki do znaków powinny być ocynkowane oraz zabezpieczone od góry korkiem z tworzywa sztucznego, od dołu wyposażone w tzw. „wąsy kotwiące”.

3. SPRZĘT

3.1. Ogólne wymagania dotyczące sprzętu

Ogólne wymagania dotyczące sprzętu podano w ST D-M-00.00.00 „Wymagania ogólne” pkt 3.

3.2. Sprzęt do wykonania oznakowania pionowego

Roboty związane z wykonaniem i ustawieniem oznakowania pionowego mogą być wykonane ręcznie lub przy użyciu dowolnego sprzętu mechanicznego, zaakceptowanego przez Inżyniera. Przy łączeniu stalowych elementów konstrukcji wsporczych tablic drogowych, Wykonawca powinien dysponować spawarką elektryczną.

4. TRANSPORT

4.1. Ogólne wymagania dotyczące transportu

Ogólne wymagania dotyczące transportu podano w ST D-M-00.00.00 „Wymagania ogólne” pkt 4.

4.2. Transport materiałów do pionowego oznakowania dróg

Transport materiałów powinien się odbywać środkami transportowymi w sposób uniemożliwiający ich przesuwanie się w czasie transportu i uszkodzanie.

5. WYKONANIE ROBÓT

5.1. Ogólne zasady wykonywania robót

Ogólne zasady wykonywania robót podano w ST D-M-00.00.00 „Wymagania ogólne” pkt 5.

Przed przystąpieniem do robót należy wyznaczyć: lokalizację znaku, tj. jego pikietaż oraz odległość od krawędzi jezdni. Lokalizacja znaków winna być zgodna z projektem.

Fundament konstrukcji wsporczych znaków i tablic drogowych z betonu klasy określonej w dokumentacji - wymiary fundamentu winny być zgodnie z dokumentacją projektową.

Należy zwrócić uwagę na odpowiednie zagęszczenie betonu w fundamencie. Podczas zasypywania otworów na fundamenty konstrukcji wsporczych znaków i tablic drogowych - grunt wokół fundamentów zagęszczać warstwami grubości 20 cm.

Dopuszczalne tolerancje ustawienia znaku:

- odchyłka od pionu, nie więcej niż ± 1 %,
- odchyłka w wysokości umieszczenia znaku, nie więcej niż ± 2 cm,
- odchyłka w odległości ustawienia znaku od krawędzi jezdni utwardzonego pobocza lub pasa awaryjnego postoju, nie więcej niż ± 5 cm, przy zachowaniu minimalnej odległości umieszczenia znaku.

Tarcza znaku musi być zamocowana do konstrukcji wsporczej w sposób uniemożliwiający jej przesunięcie lub obrót. Połączenie konstrukcji wsporczej z tablicą informacyjną i znakiem drogowym wykonać przy pomocy uniwersalnych uchwytów, do znaków i tablic drogowych.

Materiał i sposób wykonania połączenia tarczy znaku z konstrukcją wsporczą musi umożliwiać, przy użyciu odpowiednich narzędzi, odłączenie tarczy znaku od tej konstrukcji przez cały okres użytkowania znaku.

Na drogach i obszarach, na których występują częste przypadki dewastacji znaków, zaleca się stosowanie elementów złącznych o konstrukcji uniemożliwiającej lub znacznie utrudniającej ich rozłączenie przez osoby niepowołane.

Tarcza znaku składanego musi wykazywać pełną integralność podczas najechania przez pojazd w każdych warunkach kolizji. W szczególności - żaden z segmentów lub elementów tarczy nie może się od niej odłączać w sposób powodujący narażenie kogokolwiek na niebezpieczeństwo lub szkodę.

Nie dopuszcza się zamocowania znaku do konstrukcji wsporczej w sposób wymagający bezpośredniego przeprowadzenia śrub mocujących przez lico znaku.

6. KONTROLA JAKOŚCI ROBÓT

Kontrola jakości robót obejmuje:

- badania jakości materiałów pod względem zgodności z ST,
- prawidłowość wykonania znaków i tablic drogowych - zgodność z rozporządzeniem "Szczegółowe warunki techniczne dla znaków i sygnałów drogowych oraz urządzeń bezpieczeństwa ruchu drogowego i warunki ich umieszczania na drogach"- załącznik nr 1-4 do rozporządzenia Ministra Infrastruktury z dnia 3 lipca 2003r.

- pod względem kształtu, wymiarów, rysunku, kolorystyki i liternictwa,
- prawidłowość wykonania i zabezpieczenia antykorozyjnego elementów konstrukcji wsporczych,
- prawidłowość wykonania wykopów pod fundamenty konstrukcji wsporczych znaków i tablic drogowych,
- prawidłowość wykonania fundamentów i połączenia konstrukcji wsporczej z fundamentem.

7. PRZEDMIAR I OBMIAR ROBÓT

Obmiar robót stanowi wartości pomocnicze w celu określenia ilości przerobów w okresie i nie stanowi podstawy do rozliczenia kontraktu – ryczałt.

7.1 Ogólne zasady przedmiaru i obmiaru robót podano w ST D-M-00.00.00 „Wymagania ogólne” pkt 7.

7.2. Jednostka przedmiarowa i obmiarowa

Jednostką obmiaru i przedmiarową oznakowania pionowego jest:
szt. (sztuka) lub komplet dla zawieszenia tarczy, ustawienia słupka do znaku.

8. ODBIÓR ROBÓT

8.1. Ogólne zasady odbioru robót

Ogólne zasady odbioru robót podano w OST D-M-00.00.00 „Wymagania ogólne” pkt 8.

Roboty uznaje się za wykonane zgodnie z dokumentacją projektową, ST i wymaganiami Inżyniera, jeżeli wszystkie pomiary i badania z zachowaniem tolerancji wg pkt 6, dały wyniki pozytywne. Odbiór robót oznakowania pionowego dokonywany jest na zasadzie odbioru ostatecznego.

9. ROZLICZENIE ROBÓT TOWARZYSZĄCYCH I TYMCZASOWYCH

9.1 Ogólne ustalenia dotyczące punktu

Ogólne ustalenia dotyczące w/w punktu podano w ST D-M-00.00.00 „Wymagania ogólne” pkt 9.

Cena obejmuje wykonanie wszelkich prac związanych z wykonaniem zadania określonego w przedmiotowej specyfikacji w tym wszystkie czynności ujęte w ST, Dokumentacji Projektowej, PZJ oraz określonych w wymogach formalno – prawnych.

Zakres robót ustawienia/montażu 1 szt /kpl /m elementów wymienionych w pkt 7.2 – obejmuje wszelkie czynności i materiały niezbędne do wykonania przedmiotowej roboty .

10. PRZEPISY ZWIĄZANE

- "Szczegółowe warunki techniczne dla znaków i sygnałów drogowych oraz urządzeń bezpieczeństwa ruchu drogowego i warunki ich umieszczania na drogach" – załącznik nr 1-4 do rozporządzenia Ministra Infrastruktury z dnia 3 lipca 2003r."

- PN-EN 12899-1 Pionowe znaki drogowy. Cz.1: Znaki stałe.

- PN-EN 206-1:2003 Beton Część 1: Wymagania, właściwości, produkcja i zgodność.

- PN-H-74243:1992/Az1:1996 – Rury stalowe ze szwem precyzyjne

- PN-EN 10305-2:2005 Rury stalowe precyzyjne. Warunki techniczne dostawy. Część 2: Rury ze szwem ciągnione na zimno.

- DIN 2393 Rury stalowe ze szwem precyzyjne o podwyższonej dokładności.

PN-EN ISO -1461:2000 Powłoki cynkowe nanoszone na żeliwo i stal metodą zanurzeniową -- Wymagania i metody badań.

D - 07.02.02

- Słupki prowadzące

1. WSTĘP

Ilekcioć w tekcioć bęćmie mowa o specyfikacji technicznej (ST) bęćmie o szczególowej specyfikacji technicznej (SST) bęćmie o ogólnej specyfikacji technicznej (OST) nalećmie przez to rozumieć Specyfikacje Techniczną Wykonania i Odbioru Robót Budowlanych

1.1. Przedmiot ST

Przedmiotem niniejszej ST sęć wymagania szczególowe dotyczące wykonania i odbioru słupków prowadzących wzdłuż drogi w ramach **Przebudowy odcinka drogi gminnej na trasie Bezrzecze – Redlica (dz. nr 71 dr obr. Bezrzecze 0001, dz. nr 24 dr i 5/12, obr. Redlica) Gmina Dobra, Powiat Policki – ETAP I i II.**

1.2. Zakres stosowania ST

Szczególowa specyfikacja techniczna jest stosowana jako dokument umowy przy realizacji robót wymienionych w punkcie 1.1.

1.3. Zakres robót objętych ST

Ustalenia zawarte w niniejszej specyfikacji dotyczą zasad prowadzenia robót związanych z ustawianiem wzdłuż drogi urządzeń optycznego prowadzenia ruchu jakimi sęć słupki prowadzące U-1a/U-1b.

1.4. Określenia podstawowe

Słupek prowadzący (U-1a) - urządzenie bezpieczeństwa ruchu drogowego, służące do optycznego prowadzenia ruchu, mające na celu ułatwienie kierującym, szczególnie w porze nocnej i w trudnych warunkach atmosferycznych, orientacji co do szerokości drogi, jej przebiegu w planie oraz na łukach poziomych.

Słupek prowadzący (U-1b) - urządzenie bezpieczeństwa ruchu drogowego, służące do optycznego prowadzenia ruchu, mające na celu ułatwienie kierującym, szczególnie w porze nocnej i w trudnych warunkach atmosferycznych, orientacji co do szerokości drogi, jej przebiegu w planie oraz na łukach poziomych, stosowany na odcinkach dróg na których występują bariery

Element odblaskowy (U-1c) – element odblaskowy umieszczany w zagłębieniu taśmy profilowanej bariery ochronnej, w kolorze czerpanym po prawej stronie drogi i białym po lewej. Minimalna powierzchnia odblaskowa 20 cm².

Pozostałe określenia podstawowe sęć zgodne z obowiązującymi, odpowiednimi polskimi normami i z definicjami podanymi w ST D-M-00.00.00 „Wymagania ogólne” pkt 1.4.

1.5. Ogólne wymagania dotyczące robót

Ogólne wymagania dotyczące robót podano w ST D-M-00.00.00 „Wymagania ogólne” pkt 1.5. Wykonawca jest odpowiedzialny za jakość wykonania robót oraz za zgodność z Dokumentacją Projektową i ST.

2. MATERIAŁY

2.1. Ogólne wymagania dotyczące materiałów

Ogólne wymagania dotyczące materiałów, ich pozyskiwania i składowania podano w ST D-M-00.00.00 „Wymagania ogólne” pkt 2.

2.2. Słupki prowadzące

2.2.1. Rodzaje materiałów na słupki prowadzące

Materiałami stosowanymi przy ustawianiu słupków prowadzących sęć:

- słupki prowadzące z tworzyw sztucznych,
- słupki prowadzące betonowe,
- elementy mocujące słupki prowadzący do bariery ochronnej,
- elementy odblaskowe,
- farby.

2.2.2. Wymagania ogólne dla słupków prowadzących

Typ słupka prowadzącego (U-1a, U-1b) powinien być ustalony w dokumentacji projektowej lub ST i powinien być zgodny z Załącznikiem nr 4 do Rozporządzenia Ministra Infrastruktury z dnia 3 lipca 2003 roku w sprawie szczegółowych warunków technicznych dla znaków i sygnałów drogowych oraz urządzeń bezpieczeństwa ruchu drogowego i warunków ich umieszczania na drogach (Dziennika Ustaw nr 220 poz. 2181 z dnia 23 grudnia 2003 r.)

Słupki prowadzące powinny mieć w przekroju kształt trapezu o wymiarach podanych w zał. 1, rys. 1. Dopuszcza się stosowanie słupków o innym kształcie przekroju (np. wypukłe, dwuwypukłe, płaskie) po uzyskaniu zgody Zarządcy Drogi.

Wysokość słupka prowadzącego powinna wynosić około:

- 150 cm dla słupka U-1a umocowanego w gruncie,
- 100 cm dla słupka U-1a przymocowanego na powierzchni pobocza,
- 40 cm dla słupka U-1b umieszczonego nad barierą ochronną.

Na słupkach powinny być umieszczone elementy odblaskowe prostokątne lub równoległoboczne o szerokości 4 cm i wysokości 20 cm barwy czerwonej po stronie czołowej słupka i barwy białej po stronie tylnej w stosunku do nadjeżdżającego pojazdu. Miejsce umieszczenia elementów odblaskowych powinno być zgodne z rysunkami 1 i 2 załącznika 1

2.2.3. Słupki prowadzące z tworzyw sztucznych

Słupki prowadzące mogą być wykonywane z tworzyw sztucznych, jak polichlorek winylu, polietylen, kopolimery itp.

Barwa słupków prowadzących z tworzyw sztucznych powinna być biała, bez smug i przebarwień według wzoru podanego w Załączniku nr 4 do Rozporządzenia Ministra Infrastruktury z dnia 3 lipca 2003 roku w sprawie szczegółowych warunków technicznych dla znaków i sygnałów drogowych oraz urządzeń bezpieczeństwa ruchu drogowego i warunków ich umieszczania na drogach (Dziennika Ustaw nr 220 poz. 2181 z dnia 23 grudnia 2003 r.)

Powierzchnia słupków prowadzących powinna być czysta, gładka, pozbawiona rys, pęcherzy i wgłębień.

Zaleca się, aby słupek prowadzący z tworzywa sztucznego, przewidziany do umocowania w gruncie, miał w swojej dolnej części otwór do umieszczenia przetyczki stalowej lub z tworzywa sztucznego o średnicy od 15 do 20 mm i długości od 20 do 30 cm, utrudniający wyciągnięcie słupka z gruntu.

Słupek przystosowany do umocowania na powierzchni pobocza powinien mieć odpowiednią konstrukcję mocującą słupek, zaproponowaną przez producenta i zaakceptowaną przez Inżyniera.

Dopuszcza się następujące tolerancje wymiarów słupka prowadzącego: wymiary przekroju poprzecznego ± 1 mm, grubość ścianki min. 3 mm, tolerancja grubości ścianki $\pm 0,5$ mm.

Słupki prowadzące z tworzywa sztucznego powinny mieć aprobatę techniczną wydaną przez uprawnioną jednostkę.

Słupki prowadzące z tworzywa sztucznego należy składować w położeniu poziomym, na płaskim i równym podłożu w przygotowanych boksach. Wysokość składowania nie może przekraczać 2 m. Zaleca się przechowywać słupki pod zadaszeniem w celu utrzymania ich w czystości.

2.2.4. Elementy mocujące słupek prowadzący do bariery ochronnej

Słupki prowadzące U-1b należy przymocować do bariery ochronnej elementami montażowymi (np. wspornikiem) zaakceptowanym przez Inżyniera.

Sposób zabezpieczenia antykorozyjnego elementów mocujących powinien być ustalony przez producenta w taki sposób, aby zapewnić trwałość wyrobu przez okres od 5 do 10 lat w warunkach normalnych, a od 3 do 5 lat w środowisku o zwiększonej korozyjności. W przypadku zastosowania elementów mocujących wykonanych z blachy stalowej ocynkowanej, minimalna grubość powłoki cynkowej powinna wynosić 60 μm .

Elementy mocujące słupek powinny być przechowywane w pomieszczeniach suchych, z dala od czynników działających korodująco i w warunkach zabezpieczających przed uszkodzeniem.

2.2.5. Elementy odblaskowe

Elementy odblaskowe do słupków prowadzących powinny mieć wymiary i barwę określone w punkcie 2.2.2.

Elementy odblaskowe mogą być stosowane w postaci:

- elementów pryzmatycznych z tworzyw sztucznych,
- folii odblaskowych do przyklejania na słupku.

Elementy odblaskowe sprowadzane osobno (nie przytwierdzone do słupków) powinny być składowane w pojemnikach producenta, w pomieszczeniach suchych, w warunkach zabezpieczających je przed zabrudzeniem, uszkodzeniem i przemieszaniem.

2.2.6. Farby

Do malowania lub uzupełniania powierzchni malowanych na słupkach prowadzących względnie na elementach metalowych jak tabliczkach umieszczanych na słupkach można stosować farby, emalie i lakiery, np. olejne, olejno-żywiczne, akrylowe, ftalowe, syntetyczne, farby proszkowe epoksydowe itp.

Farba powinna spełniać warunki dobrej przyczepności do malowanego podłoża i nieuszkodzenia malowanej powierzchni (dobrej reakcji tworzywa na farbę lub rozpuszczalnik w niej zawarty).

Farby należy składować w pomieszczeniach suchych, zadaszonych, w warunkach zabezpieczających je przed uszkodzeniem opakowań, zabrudzeniem i przemieszaniem.

3. SPRZĘT

3.1. Ogólne wymagania dotyczące sprzętu

Ogólne wymagania dotyczące sprzętu podano w ST D-M-00.00.00 „Wymagania ogólne” pkt 3.

3.2. Sprzęt do ustawienia słupków prowadzących

Wykonawca przystępujący do ustawiania słupków prowadzących powinien wykazać się możliwością korzystania z następującego sprzętu, w zależności od sposobu mocowania słupków:

- szpadli,
- wiertnic do wykonywania dołów pod słupki,
- drobnego sprzętu pomocniczego do montażu,
- sprzętu do załadunku i wyładunku słupków,
- małych betoniarek przewoźnych.

4. TRANSPORT

4.1. Ogólne wymagania dotyczące transportu

Ogólne wymagania dotyczące transportu podano w ST D-M-00.00.00 „Wymagania ogólne” pkt 4.

4.2. Transport materiałów

Transport materiałów z tworzyw sztucznych może być dokonany dowolnym środkiem transportu, w sposób zabezpieczający je przed uszkodzeniem.

Drobne materiały, jak folie samoprzylepne, elementy odblaskowe, farby itd. należy przewozić w warunkach zabezpieczających je przed uszkodzeniem.

5. WYKONANIE ROBÓT

5.1. Ogólne zasady wykonywania robót

Ogólne zasady wykonywania robót podano w ST D-M-00.00.00 „Wymagania ogólne” pkt 5.

5.2. Ustawienie słupków

5.2.1. Wykonanie wykopów pod słupki

Przed przystąpieniem do robót należy wyznaczyć lokalizację słupka na podstawie dokumentacji projektowej przy uwzględnieniu postanowień Załącznika nr 4 do Rozporządzenia Ministra Infrastruktury z dnia 3 lipca 2003 roku w sprawie szczegółowych warunków technicznych dla znaków i sygnałów drogowych oraz urządzeń bezpieczeństwa ruchu drogowego i warunków ich umieszczania na drogach (Dziennika Ustaw nr 220 poz. 2181 z dnia 23 grudnia 2003 r.) podanych również w zał. 1.

Jeśli dokumentacja projektowa nie podaje inaczej, to doły pod słupki powinny mieć wymiary w planie co najmniej o 20 do 30 cm większe od wymiarów słupka, a głębokość uzależnioną od wysokości słupka. Doły pod słupki mocowane na powierzchni pobocza gruntowego należy dostosować do konstrukcji mocującej słupki.

Doły można wykonywać ręcznie, wiertnicą lub innym sposobem zaakceptowanym przez Inżyniera.

5.2.2. Osadzenie słupków

Jeżeli dokumentacja projektowa lub SST nie podaje inaczej, to osadzenie dostarczonych gotowych słupków w wykonanych uprzednio otworach (dołach) powinno uwzględniać:

- właściwe ustawienie słupka, zgodne z postanowieniami Załącznika nr 4 do Rozporządzenia Ministra Infrastruktury z dnia 3 lipca 2003 roku w sprawie szczegółowych warunków technicznych dla znaków i sygnałów drogowych oraz urządzeń bezpieczeństwa ruchu drogowego i warunków ich umieszczania na drogach (Dziennika Ustaw nr 220 poz. 2181 z dnia 23 grudnia 2003 r.) podanymi również w zał. 1,
- zachowanie ściśle pionowej pozycji słupka,
- wypełnienie otworu gruntem, przy czym wskaźnik zagęszczenia nie powinien być mniejszy niż 0,95 według normalnej metody Proctora; przy słupkach betonowych dopuszcza się wypełnienie otworu piaskiem stabilizowanym cementem (od 40 do 50 kg cementu na 1 m³ piasku) lub mieszanką betonową klasy C 12/15, odpowiadającą wymaganiom PN-B-06250.

6. KONTROLA JAKOŚCI ROBÓT

6.1. Ogólne zasady kontroli jakości robót

Ogólne zasady kontroli jakości robót podano w ST D-M-00.00.00 „Wymagania ogólne” pkt 6.

6.2. Badania przed przystąpieniem do robót

Przed przystąpieniem do robót Wykonawca powinien przedstawić Inżynierowi:

- aprobaty techniczne na materiały,
- świadectwo jakości lub deklarację zgodności, wydane przez producenta materiałów.

6.3. Badania w czasie wykonywania robót

6.3.1. Badania materiałów w czasie wykonywania robót

Wszystkie materiały dostarczone do wykonania robót powinny być sprawdzone w zakresie powierzchni wyrobu i jego wymiarów, odpowiadających ustaleniom punktu 2, w liczbie od 5 do 10 badań z wybranych losowo elementów w każdej dostarczanej partii wyrobów liczącej do 1000 elementów.

6.3.2. Kontrola w czasie wykonywania robót

W czasie wykonywania robót należy zbadać:

- zgodność ustawienia słupka z dokumentacją projektową w zakresie lokalizacji wzdłuż drogi i w jej przekroju poprzecznym,
- zachowanie dopuszczalnych odchyłek wymiarów zgodnie z punktami 2 i 5,
- prawidłowość osadzenia słupków w dołach lub na powierzchniach poboczny, zgodnie z punktem 5,
- prawidłowość przymocowania tabliczek znaków kilometrowych do słupków (dot. znaków kilometrowych).

7. PRZEDMIAR I OBMAR ROBÓT

Obmiar robót stanowi wartości pomocnicze w celu określenia ilości przerobów w okresie i nie stanowi podstawy do rozliczenia kontraktu – ryczałt.

7.1 Ogólne zasady przedmiaru i obmiaru robót podano w ST D-M-00.00.00 „Wymagania ogólne” pkt 7.

7.2. Jednostka przedmiarowa i obmiarowa

Jednostką obmiarową ustawienia słupków prowadzących jest **szt. (sztuka)**.

8. ODBIÓR ROBÓT

8.1. Ogólne zasady odbioru robót

Ogólne zasady odbioru robót podano w OST D-M-00.00.00 „Wymagania ogólne” pkt 8.

Roboty uznaje się za wykonane zgodnie z dokumentacją projektową, ST i wymaganiami Inżyniera, jeżeli wszystkie pomiary i badania z zachowaniem tolerancji wg pkt 6, dały wyniki pozytywne. Odbiór robót oznakowania pionowego dokonywany jest na zasadzie odbioru ostatecznego.

9. PODSTAWA PŁATNOŚCI

9.1. Ogólne ustalenia dotyczące podstawy płatności

Ogólne ustalenia dotyczące podstawy płatności podano w ST D-M-00.00.00 „Wymagania ogólne” pkt 9.

9.2. Cena jednostki obmiarowej

Cena 1 sztuki ustawienia słupka prowadzącego obejmuje:

- prace pomiarowe przy lokalizacji słupka,
- roboty przygotowawcze,
- zakup gotowych kompletnych materiałów lub z własnym uzupełnieniem malowania, przyklejenia folii itp.,
- dostarczenie materiałów na miejsce wykonania,
- wykonanie dołów,
- osadzenie słupków, z wypełnieniem otworu,
- przeprowadzenie badań kontrolnych, wymaganych w specyfikacji technicznej,
- uporządkowanie terenu robót.

10. PRZEPISY ZWIĄZANE

- "Szczegółowe warunki techniczne dla znaków i sygnałów drogowych oraz urządzeń bezpieczeństwa ruchu drogowego i warunki ich umieszczania na drogach" – załącznik nr 1-4 do rozporządzenia Ministra Infrastruktury z dnia 3 lipca 2003r."

1. PN-B-06250 Beton zwykły
2. PN-H-74219 Rury stalowe bez szwu walcowane na gorąco ogólnego zastosowania
3. PN-H-74220 Rury stalowe bez szwu ciągnione i walcowane na zimno ogólnego zastosowania
4. PN-H-82200 Cynk
5. PN-H-84023-07 Stal określonego zastosowania. Stal na rury
6. PN-H-92125 Stal. Blachy i taśmy ocynkowane
7. PN-H-92325 Bednarka stalowa bez pokrycia lub ocynkowana
8. PN-M-82006 Podkładki okrągłe dokładne
9. PN-M-82054-03 Śruby, wkręty i nakrętki. Własności mechaniczne śrub i wkrętów
10. PN-M-82054-09 Śruby, wkręty i nakrętki. Własności mechaniczne nakrętek
11. PN-EN 45014 Ogólne kryteria dotyczące deklaracji zgodności wydawanej przez dostawców.

ZAŁĄCZNIK

Załącznik 1

WYCIĄG ZE „SZCZEGÓŁOWYCH WARUNKÓW TECHNICZNYCH DLA URZĄDZEŃ BEZPIECZEŃSTWA RUCHU DROGOWEGO I WARUNKÓW ICH UMIESZCZANIA NA DROGACH”

(Zał. nr 4 do rozporządzenia Ministra Infrastruktury z dnia 3 lipca 2003 r., Załącznik do Dziennika Ustaw nr 220, poz. 2181 z dnia 23 grudnia 2003 r.)

8.1. Urządzenia optycznego prowadzenia ruchu

8.1.1. Słupki prowadzące

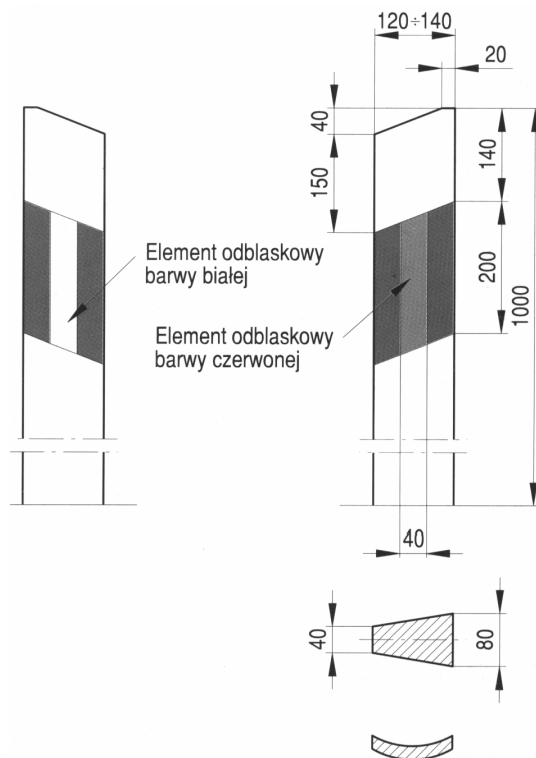

Rys. 1. Wzory słupków prowadzących U-1a umieszczanych samodzielnie na poboczu

Słupki prowadzące U-1a i U-1b według wzorów pokazanych na rysunkach 1 i 2 stosuje się w celu ułatwienia kierującym, szczególnie w porze nocnej i w trudnych warunkach atmosferycznych, orientacji co do szerokości drogi, jej przebiegu w planie oraz na łukach poziomych.

Słupki mają w przekroju kształt trapezu o wymiarach według wzorów podanych na rysunkach 1 i 2. Dopuszcza się stosowanie słupków o innym kształcie przekroju, tj. wypukłe, dwuwypukłe i płaskie o wzmocnionym przekroju, których stosowanie wymaga Zarządcy Drogi. Na słupkach umieszcza się elementy odbłaskowe prostokątne lub równoległoboczne o szerokości 4 cm i wysokości 20 cm barwy czerwonej po stronie czołowej słupka i barwy białej po stronie tylnej w stosunku do nadjeżdżającego pojazdu. Elementy te umieszcza się na czerwonym tle. Barwa słupków jest biała.

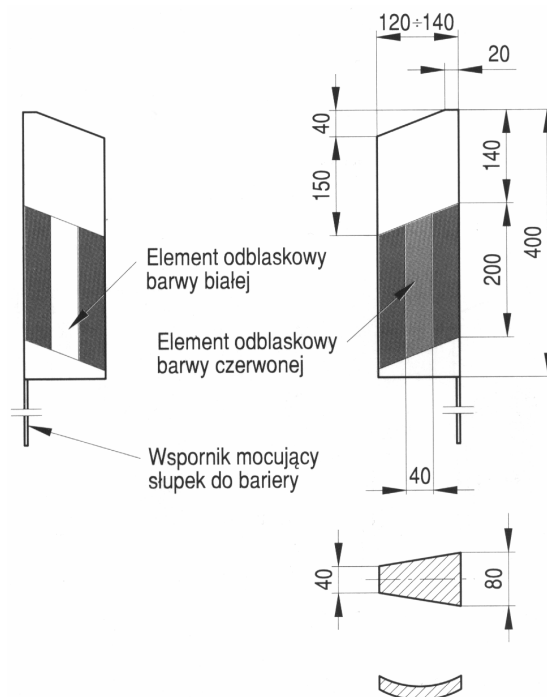

Rys. 8.2.1.2. Wzory słupków prowadzących U-1b umieszczanych nad barierą ochronną

Słupków prowadzących nie stosuje się na odcinkach dróg:

- po tej stronie drogi, po której występuje krawężnik,
- na poboczach, na których rosną drzewa lub stoją słupy linii energetycznych, telefonicznych i oświetleniowych,
- na obiektach inżynierskich.

Słupki prowadzące umieszcza się po obu stronach jezdni w granicach jej poboczy w odległości 0,25 m od krawędzi zewnętrznej poboczy ale nie mniejszej niż 0,50 m od krawędzi jezdni, pasa awaryjnego postoju lub pobocza twardego.

Słupki powinny być umieszczane w jednej linii, równoległej do krawędzi jezdni i w sposób zapewniający niezmienność ich pionowego ustawienia.

Na drogach dwujezdniowych dopuszcza się umieszczanie słupków po lewej stronie jezdni, na pasie dzielącym jezdnie w odległości co najmniej 0,5 m od lewej krawędzi jezdni lub od opaski przy tej krawędzi jezdni, jeżeli jezdnie ją posiada.

Na odcinkach dróg, na których ustawiono bariery ochronne, słupki prowadzące U-1a należy umieścić po zewnętrznej stronie bariery (a nigdy wewnętrznej). Na odcinkach tych zaleca się stosowanie słupków U-1b umieszczonych bezpośrednio nad barierą, jak pokazano na rysunku 4. Nie umieszcza się wtedy słupków U-1a.

Dopuszcza się również umieszczanie w zagłębieniu taśmy profilowanej bariery ochronnych, elementów odblaskowych U-1c barwy czerwonej po stronie prawej jezdni i barwy białej po stronie lewej (rys. 3). Elementy odblaskowe U-1c mogą być okrągłe o średnicy około 5 cm lub trapezowe o wymiarach równych wymiarom zagłębienia w taśmie profilowanej bariery.

Stosując element odblaskowy U-1c na barierze, nie umieszcza się na tych odcinkach drogi słupków U-1a ani U-1b.

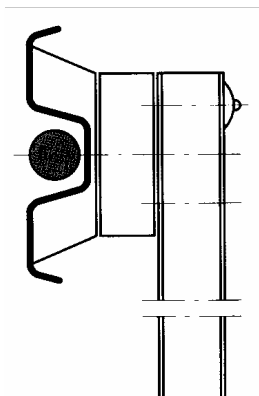

Rys. 3. Element prowadzący odblaskowy U-1c umieszczany na barierze ochronnej

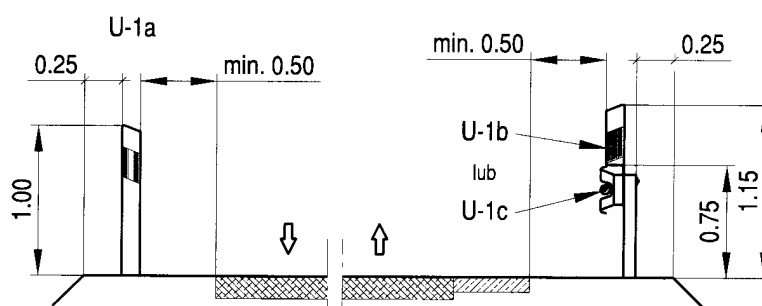

Rys. 8.2.1.4. Umieszczanie słupków prowadzących U-1 w przekroju poprzecznym drogi

Tabela 8.1. Umieszczanie słupków prowadzących

Umieszczanie słupków prowadzących	
Miejsce umieszczenia słupka	Odległość między słupkami (m)
Odcinki proste	100
Łuki o promieniach R (m)	
> 500	50
401 - 500	40
301 - 400	30
201 - 300	20
151 - 200	15
< 150	0,1 R

Słupki prowadzące U-1a umieszcza się w planie drogi w odległościach między sobą podanych w tabeli 8.1. W takich samych odległościach umieszcza się słupki prowadzące U-1b i elementy odblaskowe U-1c, z tym, że urządzenia te umieszcza się:

- na barierach o długości do 50 m (na prostych i łukach o promieniu powyżej 500 m) - na początku i końcu bariery,
- na barierach o długości od 50 m do 100 m - jak wyżej oraz dodatkowo w środku bariery,
- na barierach o długości niepodzielnej przez wyżej podane odstępki - w odległościach jak najbardziej zbliżonych, zakładając, że pierwszy i ostatni element odblaskowy powinien być umieszczany zawsze na początku i przy końcu bariery ochronnej w miejscu pełnej jej wysokości.

Umieszczenie słupków w przekroju poprzecznym drogi pokazano na rysunku 4

SPECYFIKACJA TECHNICZNA WYKONANIA I ODBIORU ROBÓT BUDOWLANYCH

D - 08.01.01

- Krawężniki i obrzeża

1. WSTĘP

Ilekczo w tekście będzie mowa o specyfikacji technicznej (ST) należy przez to rozumieć Specyfikacje Techniczną Wykonania i Odbioru Robót Budowlanych (STWiORB).

1.1. Przedmiot ST

Przedmiotem niniejszej specyfikacji technicznej (ST) są wymagania dotyczące wykonania i odbioru robót związanych ułożeniem krawężników i obrzeży betonowych w ramach **Przebudowy odcinka drogi gminnej na trasie Bezrzecze – Redlica (dz. nr 71 dr obr. Bezrzecze 0001, dz. nr 24 dr i 5/12, obr. Redlica) Gmina Dobra, Powiat Policki – ETAP I i II.**

1.2. Zakres stosowania ST

Niniejsza specyfikacja techniczna jest stosowana jako dokument umowy przy realizacji robót wymienionych w punkcie 1.1.

1.3. Zakres robót objętych ST

Ustalenia zawarte w niniejszej specyfikacji dotyczą zasad prowadzenia robót związanych z ustawieniem:

- ✓ krawężników betonowych 20/30 na ławie betonowej z oporem i podsypce cementowo – piaskowej 1:4;
- ✓ krawężników betonowych najazdowych 20/22 na ławie betonowej z oporem i podsypce cementowo – piaskowej 1:4;
- ✓ oporników drogowych 12/25 na ławie betonowej z oporem i podsypce cementowo – piaskowej 1:4;
- ✓ obrzeży betonowych 8x30 na podsypce cementowo - piaskowej 1:4

W/w materiały budowlane powinny spełniać wymagania wg normy PN-EN 1340:2004 przy czym należy pamiętać że obrzeża nie posiadają swojej normy (normę jw. przyjęto przez analogię, co oznacza, że w praktyce producenci mogą stosować inne wymagania normowe).

Krawężniki muszą posiadać aprobatę lub inny dokument zgodny z ustawą o wyrobach budowlanych.

Sposób ułożenia zgodny wytycznymi producenta, w przypadku braku takich wytycznych krawężnik należy ustawić dostosowując wymagania niniejszej ST.

1.4. Określenia podstawowe

- *Krawężniki/oporniki betonowe* - prefabrykowane belki betonowe ograniczające chodniki dla pieszych, pasy dzielące, wyspy kierujące oraz nawierzchnie drogowe.
- *Obrzeża betonowe* – prefabrykowane belki betonowe rozgraniczające jednostronnie lub dwustronnie ciągi komunikacyjne od terenów nie przeznaczonych do komunikacji

Pozostałe określenia podstawowe są zgodne z obowiązującymi, odpowiednimi polskimi normami i z definicjami podanymi w ST D-M-00.00.00 „Wymagania ogólne” pkt 1.4.

1.5. Ogólne wymagania dotyczące robót

Ogólne wymagania dotyczące robót podano w ST D-M-00.00.00 „Wymagania ogólne” pkt 1.5.

2. MATERIAŁY

2.1. Ogólne wymagania dotyczące materiałów

Ogólne wymagania dotyczące materiałów, ich pozyskiwania i składowania, podano w ST D-M-00.00.00 „Wymagania ogólne” pkt 2.

2.2. Stosowane materiały

Materiałami stosowanymi są:

- krawężniki betonowe i obrzeża/oporniki betonowe wibroprasowane wg PN-EN 1340:2004
- krawężniki najazdowe wg dokumentacji projektowej
- piasek do zapraw (jeśli zaprawa będzie wykonana na miejscu)- maltowanie oraz podsypka piaskowa (wg PN-EN 13242:2004)
- cement do zapraw (uwaga jw.) - maltowanie
- ew. zaprawa cementowa gotowa (była marka M12) PN-85/B-04500
- woda,
- beton C20/25 do wykonania ławy pod krawężniki i obrzeża wg PN-EN 206-1:2003

- styropian gr. do 1cm (dylatacja ławy pod krawężniki) ew. masa bitumiczna zalewowa lub papa asfaltowa

2.3 Obrzeża betonowe

2.3.1 Kształt i wymiary

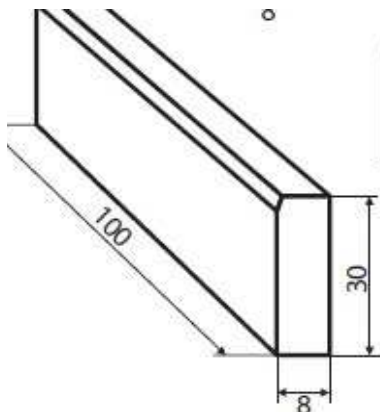

Obrzeże

Obrzeża betonowe do zewnętrznych nawierzchni drogowych wg PN-EN 1340:2004 o następujących właściwościach fizykomechanicznych:

- dopuszczalne odchyłki płaskości i prostoliniowości – wg tablicy 1 PN-EN 1340:2004
- odporność na ścieranie – klasa 4(I)
- odporność na zamrażanie/rozmarzanie D – klasa 3
- wytrzymałość na zginanie U – klasa 3
- nasiąkliwość – klasa 2 ($\leq 6\%$)-B
- odporność na poślizg/poślizgnięcie – zadowalająca (minimum 45)
- wytrzymałość (trwałość) - zadowalająca
- brak zawartości azbestu

Zalecane parametry:

- $l=100\text{cm}$ ($\pm 1\%$ z dokładnością do milimetra nie mniej niż 4mm i nie więcej niż 10mm)
- $b= 8\text{cm}$ ($\pm 5\%$ z dokładnością do milimetra nie mniej niż 3 mm i nie więcej niż 10mm)
- $h= 30\text{cm}$, c,d ($\pm 5\%$ z dokładnością do milimetra nie mniej niż 3 mm i nie więcej niż 10mm)
- powierzchnia ($\pm 3\%$ z dokładnością do milimetra nie mniej niż 3 mm i nie więcej niż 5mm)

2.3.2. Dopuszczalne wady i uszkodzenia

Powierzchnia, tekstura, zabarwienie obrzeży oceniana jest zgodnie z załącznikiem J normy PN-EN 1340 :2004. Zgodność elementów ocenianych na podstawie w/w załącznika powinna być ustalona o ile nie ma znaczących różnic tekstury, zabarwienia przy porównaniu próbek dostarczonych przez producenta a zatwierdzonymi przez odbiorcę. Powierzchnie obrzeży betonowych powinny być bez rys, pęknięć i ubytków betonu. Krawędzie elementów powinny być równe i proste.

2.3.3. Składowanie

Obrzeża betonowe mogą być przechowywane na składowiskach otwartych odpowiednio posegregowanych. Obrzeża betonowe należy układać z zastosowaniem podkładek i przekładek drewnianych o wymiarach: grubość 2,5 cm, szerokość 5 cm, długość min. 5 cm większa niż szerokość obrzeża.

2.4. Krawężniki /oporniki betonowe

2.4.1. Kształt i wymiary

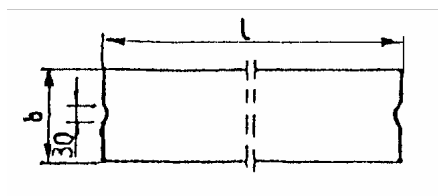
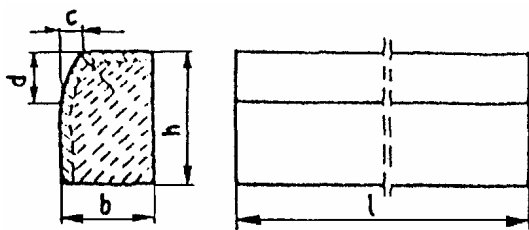

Dla krawężników:

- $l=100\text{cm}$ ($\pm 1\%$ z dokładnością do milimetra nie mniej niż 4mm i nie więcej niż 10mm)
- $b=$ wg dokumentacji technicznej ($\pm 5\%$ z dokładnością do milimetra nie mniej niż 3 mm i nie więcej niż 10mm)
- $h= 30\text{cm}$, c,d ($\pm 5\%$ z dokładnością do milimetra nie mniej niż 3 mm i nie więcej niż 10mm)
- powierzchnia ($\pm 3\%$ z dokładnością do milimetra nie mniej niż 3 mm i nie więcej niż 5mm)

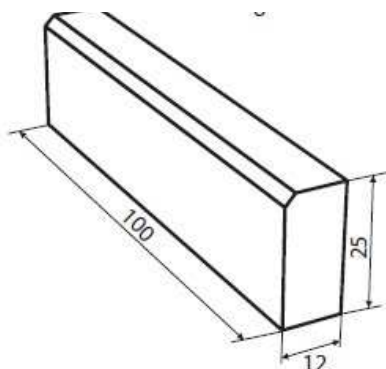

Dla oporników:

- $l=100\text{cm}$ ($\pm 1\%$ z dokładnością do milimetra nie mniej niż 4mm i nie więcej niż 10mm)
- $b= 12\text{ cm}$ ($\pm 5\%$ z dokładnością do milimetra nie mniej niż 3 mm i nie więcej niż 10mm)
- $h= 25\text{cm}$, c,d ($\pm 5\%$ z dokładnością do milimetra nie mniej niż 3 mm i nie więcej niż 10mm)
- powierzchnia ($\pm 3\%$ z dokładnością do milimetra nie mniej niż 3 mm i nie więcej niż 5mm)

2.4.2 Wymagania fizykomechaniczne

Jak dla obrzeży

2.4.3. Dopuszczalne wady i uszkodzenia

Powierzchnia, tekstura, zabarwienie krawężników/oporników oceniana jest zgodnie z załącznikiem J normy PN-EN 1340 :2004. Zgodność elementów ocenianych na podstawie w/w załącznika powinna być ustalona o ile nie ma znaczących różnic tekstury, zabarwienia przy porównaniu próbek dostarczonych przez producenta a zatwierdzonymi przez odbiorcę. Powierzchnie krawężników betonowych powinny być bez rys, pęknięć i ubytków betonu. Krawędzie elementów powinny być równe i proste. W krawężnikach dwuwarstwowych nie dopuszcza się rozwarstwień.

2.4.4. Składowanie

- Krawężniki/oporniki betonowe mogą być przechowywane na składowiskach otwartych, posegregowane według typów, rodzajów, odmian i wielkości.

- Krawężniki/oporniki betonowe należy układać z zastosowaniem podkładek i przekładek

2.5. Materiały do zapraw

- Gotowe zaprawy wg ustaleń z Inżynierem Budowy
- Cement do zaprawy cementowo-piaskowej powinien być cementem klasy nie mniejszej niż CEM I 32,5 R (mogą być CEM II 32,5 R) odpowiadający wymaganiom PN-EN-197-1:2002.
- Woda powinna odpowiadać wymaganiom PN-EN 1008:2004
- Piasek powinien odpowiadać wymaganiom PN-EN 12522:2004

2.6. Materiały na ławy i w-wy wyrównawczej

Do wykonania ław betonowych i warstwy wyrównawczej należy stosować odpowiednio beton klasy C 20/25 klasy ekspozycji XO (przy krawężnikach najazdowych profilowanych), wg PN-EN 206-1
Założono zakup i dowóz betonu zatwierdzonego przez Inżyniera z betoniarni wskazanej przez Wykonawcę.

3. SPRZĘT

3.1. Ogólne wymagania dotyczące sprzętu

Ogólne wymagania dotyczące sprzętu podano w ST D-M-00.00.00 „Wymagania ogólne” pkt 3.

3.2. Sprzęt

Roboty wykonuje się ręcznie przy zastosowaniu:

- wibratorów płytowych, ubijaków ręcznych lub mechanicznych.
- sprzęt do przewozu materiałów: ładowarki z widłami, ew. wózki widłowe
- łopaty, taczki, pasy, kleszcze, zawiesia, łomy, sprzęt brukarski
- osprzęt do koparki typu szczypce – do układania krawężników najazdowych profilowanych
- inny jeśli wykonawca uzna za niezbędny do ustawienia krawężnika i obrzeży

4. TRANSPORT

4.1. Ogólne wymagania dotyczące transportu

Ogólne wymagania dotyczące transportu podano w ST D-M-00.00.00 „Wymagania ogólne” pkt 4.

4.2. Transport krawężników, obrzeży, prefabrykatów.

W/w materiały mogą być przewożone dowolnymi środkami transportowymi, ułożone pionowo na paletach. Materiały powinny być zabezpieczone przed przemieszczeniem się i uszkodzeniami w czasie transportu, a górna warstwa nie powinna wystawać poza ściany środka transportowego więcej niż 1/3 wysokości tej warstwy.

Transport krawężników najazdowych –wg zaleceń producenta.

4.3. Transport pozostałych materiałów

Transport cementu i betonu powinien się odbywać w samochodach zamkniętych lub pod przykryciem w celu ochrony przed rozpylaniem, przesuszeniem bądź zawilgoceniem – w zależności od warunków atmosferycznych.

Piasek na zaprawę można przewozić dowolnym środkiem transportu, w warunkach zabezpieczających je przed zanieczyszczeniem i zmieszaniem z innymi materiałami.

5. WYKONANIE ROBÓT-

5.1. Ogólne zasady wykonania robót

Ogólne zasady wykonania robót podano w ST D-M-00.00.00 „Wymagania ogólne” pkt 5.

5.2. Wykonanie koryta pod ławy i poszczególnych warstw podbudowy

Jeżeli zajdzie konieczność wykonania koryta pod ławy (gdyż w większości krawężniki, obrzeża i prefabrykaty są układane w obrębie wykonanych wcześniej robót ziemnych) to należy je wykonywać zgodnie z PN-S-02205:1998.

Wymiary wykopu powinny odpowiadać wymiarom ławy w planie z uwzględnieniem w szerokości dna wykopu ew. konstrukcji szalunku. Wskaźnik zagęszczenia dna wykonanego koryta pod ławę powinien wynosić co najmniej 0,97 według normalnej metody Proctora – w miejscach gdzie nie ma wcześniej wykonanego koryta. W przeciwnym razie wskaźnik powinien wynosić min 1,0.

Wymagania dla podbudowy z kruszywa i warstwy technologicznej podano w odrębnych specyfikacjach. Na przygotowanym podłożu należy ułożyć i zagęścić warstwę odcinającą z piasku o gr. podanej w dokumentacji technicznej.

5.3. Wykonanie ław

Ławy należy wykonać zgodnie z wymiarami podanymi w dokumentacji projektowej

Ławy betonowe wykonuje się bez szalowania (wyjątek stanowią ławy pod ścieki bez „oparcia”) a ławy betonowe z oporem wykonuje się w szalowaniu. Beton rozścielony w szalowaniu lub bezpośrednio w korycie powinien być wyrównywany warstwami.

Przy ułożeniu betonu pod krawężniki należy stosować co 50 m szczeliny dylatacyjne wypełnione przekładkami ze styropianu (gr. styropianu do 1 cm, wys. do 1/3 wysokości ławy, styropian ułożony na całej szerokości ławy) Dopuszczalne jest wykonanie dylatacji z innego materiału (np. emulsje bitumiczne, paski papy) po uzgodnieniu z Inżynierem Budowy. Szalunek można wykonać z desek, akr lub innych zaakceptowanych przez Inżyniera Budowy.

Warstwę wyrównawczą wykonuje się w jednej warstwie. Natychmiast po rozłożeniu i wyprofilowaniu mieszanki należy rozpocząć jej zagęszczanie. Powierzchnia zagęszczonej warstwy powinna mieć prawidłowy przekrój poprzeczny i jednolity wygląd.

Wilgotność mieszanki betonu podczas zagęszczania powinna być równa wilgotności optymalnej z tolerancją + 10% i - 20% jej wartości.

Ławę należy pielęgnować w zależności od warunków atmosferycznych;

- przykrycie na okres 7 do 10 dni nieprzepuszczalną folią z tworzywa sztucznego lub geowłókniną, ułożoną na zakład co najmniej 30 cm i zabezpieczoną przed zerwaniem z powierzchni podbudowy przez wiatr,
- przykrycie matami lub włókninami i spryskiwanie wodą przez okres 7 do 10 dni,
- przykrycie warstwą piasku i utrzymanie jej w stanie wilgotnym przez okres 7 do 10 dni.
- polewanie wodą przez 7-10 dni
- Można zastosować inne zabezpieczenia po uzgodnieniu z Inżynierem Budowy.

5.4. Ustawienie krawężników/oporników betonowych

5.4.1. Zasady ustawiania krawężników

- Światło (odległość górnej powierzchni krawężnika od jezdni) krawężników podano w dokumentacji projektowej.
- Ustawianie krawężników na ławie betonowej wykonuje się jednocześnie z wykonaniem ławy betonowej i ułożeniem podsypki piaskowo- cementowej

5.4.2. Wypełnianie spoin

Krawężniki należy układać na styk a spoiny krawężników nie mogą przekraczać szerokości 1cm.

Na odcinkach prostych nie ma potrzeby ich wypełniania. Na łukach o promieniach poniżej 20 m zastosować krawężniki łukowe. W przypadku promieni większych można zastosować krawężniki cięte na miejscu budowy (max dł. krawężnika 0,50 m), spoiny między krawężnikami (na łukach nie powinny przekraczać 1,5 cm) – należy wypełnić zaprawą na bazie cementu najlepiej mrozoodporną o znacznej odporności na nacisk kół pojazdów zatwierdzonym przez Inżyniera ewentualnie za zgodą Inżyniera.

Spoinowanie należy również wykonać na łukach i na odcinkach prostych w miejscu gdzie przechodzi dylatacja, jeśli ta pokrywa się w linii prostej ze spoiną między krawężnikami. Spoiny przed zalaniem zaprawą należy oczyścić i zmyć wodą.

Po zalaniu w miejscu spoin krawężniki należy oczyścić.

W obu przypadkach do wypełniania spoin można zastosować materiały gotowe odporne na zmiany temperatury, o dobrej przyczepności i odpowiednio wytrzymałe na uszkodzenia mechaniczne po uzgodnieniu z Inżynierem Budowy.

Krawężniki najazdowe należy układać ze spoiną 5mm – w przypadku tych krawężników nie należy wypełniać spoin zaprawą.

5.5. Ustawienie obrzeży

5.5.1. Zasady ustawiania obrzeży

Obrzeża ustawić ze „światłem” podanym w dokumentacji projektowej.

5.5.2 Wypełnianie spoin

Spoiny nie powinny przekraczać 5 mm. Przy szczelinie większej niż 0,5 (np. przy łukach) zastosować wypełnienie zaprawą cementowo – piaskową (1:2) lub jak w przypadku krawężników do wypełniania spoin można zastosować materiały gotowe odporne na zmiany temperatury, o dobrej przyczepności i odpowiednio wytrzymałe na uszkodzenia mechaniczne po uzgodnieniu z Inżynierem Budowy. Spoiny przed zalaniem zaprawą trzeba oczyścić na pełną głębokość i zmoczyć wodą. Spoiny muszą być wypełnione na pełną głębokość.

6. KONTROLA JAKOŚCI ROBÓT

6.1. Ogólne zasady kontroli jakości robót

Ogólne zasady kontroli jakości robót podano w ST D-M-00.00.00 „Wymagania ogólne” pkt 6.

Uwaga. Poniżej podano zalecane kontrole i badania materiałów oraz kontrolę wykonanych robót.

Oznacza to, że o rodzaju, sposobie i/ lub konieczności przeprowadzonych badań decyduje Inżynier Budowy.

6.2. Badania przed przystąpieniem do robót

6.2.1. Badania elementów betonowych

Przed przystąpieniem do robót Wykonawca powinien przedstawić wyniki badań materiałów (wg dokumentów dostarczonych przez producenta) przeznaczonych do ustawienia krawężników betonowych, obrzeży Inżynierowi do akceptacji.

Sprawdzenie wyglądu zewnętrznego należy przeprowadzić na podstawie oględzin elementu przez pomiar i policzenie uszkodzeń występujących na powierzchniach i krawędziach elementu. Pomiary długości i głębokości uszkodzeń należy wykonać za pomocą przymiaru stalowego lub suwmiarki z dokładnością do 1 mm,

Sprawdzenie kształtu i wymiarów elementów należy przeprowadzić z dokładnością do 1 mm przy użyciu suwmiarki oraz przymiaru stalowego lub taśmy. Sprawdzenie kątów prostych w narożach elementów wykonuje się przez przyłożenie kątownika do badanego naroża i zmierzenia odchyłek z dokładnością do 1 mm.

Sprawdzenia wyglądu zewnętrznego, kształtu i wymiarów Wykonawca dokonuje na wniosek Inżyniera.

6.3. Badania w czasie robót

Poniżej podano minimalny zakres badań, które powinny być przeprowadzone podczas trwania robót.

O konieczności, rodzaju i częstotliwości badań decyduje Inżynier Budowy.

6.3.1. Sprawdzenie koryta pod ławę

Zagęszczenie podłoża pod ławę oraz podsypki powinno być zgodne z pkt 5.2. z częstotliwością 1 raz na 200mb.

6.3.2. Sprawdzenie ław pod krawężniki(obrzeża) i ustawienia krawężników(obrzeży)

Przy wykonywaniu ław badaniu powinny podlegać:

a) Zgodność profilu podłużnego górnej powierzchni ław z dokumentacją projektową.

Profil podłużny górnej powierzchni ławy powinien być zgodny z projektowaną niweletą. Dopuszczalne odchylenia mogą wynosić ± 1 cm na każde 100 m ławy.

b) Wymiary i zagęszczenie ławy.

Wymiary i zagęszczenie ław należy sprawdzić w dwóch dowolnie wybranych punktach na każde 100 m ławy. Tolerancje wymiarów wynoszą:

- dla wysokości $\pm 10\%$ wysokości projektowanej,
- dla szerokości $\pm 10\%$ szerokości projektowanej.

Przy ustawianiu krawężników i obrzeży należy sprawdzać:

- dopuszczalne odchylenia linii elementów betonowych w poziomie od linii projektowanej, które wynosi ± 2 cm na każde 100 m (dla obrzeży ± 5 cm) ustawionego elementu,
- dopuszczalne odchylenie niwelety górnej płaszczyzny elementu betonowego od niwelety projektowanej, które wynosi ± 2 cm na każde 100 m ustawionego krawężnika (dla obrzeża ± 1 cm),
- równość górnej powierzchni elementu betonowego, sprawdzane przez przyłożenie w dwóch punktach na każde 100 m elementu, trzymetrowej łaty, przy czym prześwit pomiędzy górną powierzchnią elementu i przyłożoną łatą nie może przekraczać 1 cm,

Badanie właściwości składników mieszanki betonowej jak i właściwości samej mieszanki należy do zadań Producenta i winna być zgodna z PN-EN 206-1: 2003 i norm w niej powołanych.

D-08.01.01 Krawężniki i obrzeża

W trakcie wbudowywania mieszanki Wykonawca powinien wykonać:

- badanie konsystencji wg PN-EN 12350-x:2001,
- oznaczenie wytrzymałości na ściskanie betonu -min. 3 próbki na 1km wg PN-EN 12390-3:2001 i/lub wg PN-EN 12504-1:2001,
- oznaczenie nasiąkliwości betonu – w przypadkach wątpliwych,
- oznaczenie mrozoodporności – na zlecenie Inżyniera.

Uwaga. Na budowie badanie konsystencji mieszanki można przeprowadzić dowolnie jedną z wybranych metod:

- opad stożka S
- Vebe V
- stopień zagęszczenia
- stolik rozplywowy F

Nie jest wymagana zgodność wyboru metod badanie konsystencji i wytrzymałości na budowie z metodami badań mieszanki przez producenta.

6.3. Wymagania dotyczące cech geometrycznych ławy z betonu

6.3.1. Zalecana częstotliwość oraz zakres badań i pomiarów

Częstotliwość oraz zakres badań i pomiarów podaje tablica niżej.

Lp.	Wyszczególnienie badań i pomiarów	Zalecana minimalna częstotliwość badań i pomiarów	Tolerancja w stosunku do projektu
1	Szerokość	2 razy na 100m	+10 cm, -5 cm.
2	Równość podłużna (łata 4m)	jw	Nie powinny przekroczyć 1 cm
3	Równość poprzeczna (łata 4m)		
4	Spadki poprzeczne*)		
7	Grubość warstw	2 razy na 100m	± 0,5 %, ± 1 cm,

7. PRZEDMIAR I OBMIAR ROBÓT

7.1. **Ogólne zasady przedmiaru i obmiaru robót** podano w ST D-M-00.00.00 „Wymagania ogólne” pkt 7. Jednostki obmiarowe i przedmiarowe dla krawężnika, obrzeża, - 1m

8. ODBIÓR ROBÓT

8.1. Ogólne zasady odbioru robót

Ogólne zasady odbioru robót podano w ST D-M-00.00.00 „Wymagania ogólne” pkt 8.

Roboty uznaje się za wykonane zgodnie z dokumentacją projektową, ST i wymaganiami Inżyniera, jeżeli wszystkie pomiary i badania z zachowaniem tolerancji wg pkt 6 dały wyniki pozytywne.

9. PODSTAWA PŁATNOŚCI

9.1. Ogólne ustalenia dotyczące podstawy płatności

Ogólne ustalenia dotyczące podstawy płatności i rozliczenia robót podano w ST D-00.00.00 „Wymagania ogólne” pkt 9.

Cena obejmuje wykonanie wszelkich prac związanych w wykonaniem zadania określonego w przedmiotowej specyfikacji w tym czynności ujęte w ST, Dokumentacji Projektowej oraz dokumentach umowy.

9.2. Zakres robót

Ustawienie 1m krawężnika betonowego (wystającego, wtopionego, obniżonego, najazdowego) obejmuje:

- prace pomiarowe i roboty przygotowawcze,
- zakup i dostarczenie materiałów na miejsce wbudowania,
- wykonanie koryta pod ławę, ułożenie ew. podsypki z piasku, zagęszczenie,
- wykonanie szalunku (montaż i demontaż szalunku),

D-08.01.01 Krawężniki i obrzeża

- wykonanie ławy i dylatacji,
- ustawienie krawężników
- pielęgnacja ław betonowych
- zalanie spoin zaprawą cementowo- piaskową, wyczyszczenie krawężników po zalaniu spoin – nie dot. krawężników najazdowych,
- przeprowadzenie badań i pomiarów wymaganych w specyfikacji technicznej.

Ustawienie 1m obrzeża obejmuje następujący zakres robót:

- prace pomiarowe i roboty przygotowawcze
- zakup i dowiezienie materiału na budowę
- ew. wykonanie rowka, ułożenie podsypki z piasku
- montaż i demontaż szalunków, ułożenie ławy
- zagęszczenie odpowiednich warstw
- wbudowanie obrzeży i ich ew. spoinowanie
- obsypanie gruntem
- uprzątniecie terenu wykonywania robót
- przeprowadzenie pomiarów i badań podanych w ST

10. PRZEPISY ZWIĄZANE

10.1. Normy

PN-S-02205:1998	Drogi Samochodowe. Roboty ziemne. Wymagania i badania
PN-EN 206-1:2003	Beton. Wymagania, właściwości, produkcja i zgodność
PN-EN13043:2004	Kruszywo do mieszanek bitumicznych powierzchniowych utrwaleń stosowanych na drogach, lotniskach i innych powierzchniach przeznaczonych do ruchu
PN-EN 13242:2004	Kruszywa do niezwiązanych i związanych hydraulicznie materiałów stosowanych w obiektach budowlanych i budownictwie drogowym.
PN-EN 12620:2004	Kruszywa do betonu.
PN-EN 1340 :2004	Krawężniki betonowe. Wymagania i metody badań
PN-80/B-10021	Prefabrykaty budowlane z betonu. Metody pomiaru cech geometrycznych
PN-EN 1008:2004	Woda zarobowa do betonu -- Specyfikacja pobierania próbek, badanie i ocena przydatności wody zarobowej do betonu, w tym wody odzyskanej z procesów produkcji betonu
PN-EN-197-1:2002	Cement. Część 1: Skład, wymagania i kryteria zgodności dotyczące cementów powszechnego użytku
PN-EN 13139:2003	Kruszywo do zapraw
PN-EN 934-2:1999	Domieszki do betonu, zaprawy i zaczynu. Domieszki do betonu. Definicje i wymagania
PN-B-04481: 1988	Grunty budowlane. Badania laboratoryjne
PN-S-96013: 1997	Drogi samochodowe. Podbudowa z chudego betonu. Wymagania i badania
PN-S-96014: 1997	Drogi samochodowe i lotniskowe. Podbudowa z betonu cementowego pod nawierzchnię ulepszoną.
BN-68/8931-04	Drogi samochodowe. Pomiar równości nawierzchni planografem i łąką.
PN-EN12620:2004	Kruszywa do betonu
PN-EN 1008:2004	Woda zarobowa do betonu. Specyfikacja pobierania próbek, badania i ocena przydatności wody zarobowej do betonu, w tym wody odzyskanej z procesów produkcji betonu
PN-EN 12350-x	Badania Mieszanki Betonowej Poszczególne części dotyczą: 1- pobieranie próbek 2-badanie konsystencji metodą opadu stożka 3- jw. lecz metodą Ve-Be 4- jw. lecz metodą oznaczenia stopnia zagęszczalności 5- jw. lecz metodą stolika rozplwowego 6- gęstość 7- badanie zawartości powietrza
PN-EN 12390-x	Badania betonu Poszczególne części dotyczą 1- kształty i wymiary próbek 2- pielęgnacja próbek 3- wytrzymałość próbek na ściskanie 4- wymagania dla maszyn wytrzymałościowych 5- wytrzymałość próbek na zginanie 6- jw. lecz na rozciąganie 7- gęstość betonu 8- głębokość penetracji wody
PN-EN 12504-1:2002	Badania betonu w konstrukcjach. Odwierty rdzeniowe. Wycinanie, ocena i badanie wytrzymałości na ściskanie

Uwaga

O zastosowaniu norm można przeczytać w ST D 00.00.00

SPECYFIKACJA TECHNICZNA WYKONANIA I ODBIORU ROBÓT BUDOWLANYCH

D – 10.01.01.

- Bariery ochronne i ogrodzenia

1. WSTĘP

Ilekcroć w tekście będzie mowa o ogólnej specyfikacji technicznej (ST) lub szczegółowej specyfikacji technicznej (SST) należy przez to rozumieć Specyfikację Techniczną Wykonania i Odbioru Robót Budowlanych.

1.1. Przedmiot ST

Przedmiotem niniejszej specyfikacji technicznej (ST) są wymagania dotyczące wykonania i odbioru robót wymienionych w pkt. 1.3 w ramach **Przebudowy odcinka drogi gminnej na trasie Bezzrecze – Redlica (dz. nr 71 dr obr. Bezzrecze 0001, dz. nr 24 dr i 5/12, obr. Redlica) Gmina Dobra, Powiat Policki – ETAP I i II.**

1.3. Zakres robót objętych w ST

Ustalenia zawarte w niniejszej specyfikacji dotyczą zasad prowadzenia robót związanych z:

- montażem ogrodzeń i barier ochronnych

1.4. Określenia podstawowe

Bariera ochronna - urządzenie bezpieczeństwa ruchu drogowego, stosowane w celu fizycznego zapobieżenia zjechaniu pojazdu z drogi w miejscach, gdzie to jest niebezpieczne, wyjechaniu pojazdu poza koronę drogi, przejechaniu pojazdu na jezdnię przeznaczoną dla przeciwnego kierunku ruchu lub niedopuszczenia do powstania kolizji pojazdu z obiektami lub przeszkodami stałymi znajdującymi się w pobliżu jezdni.

Bariera ochronna stalowa - bariera ochronna, której podstawowym elementem jest prowadnica wykonana z profilowanej taśmy stalowej

Bariera bezprzekładkowa - bariera, w której prowadnica zamocowana jest bezpośrednio do słupków.

Prowadnica bariery - podstawowy element bariery wykonany z profilowanej taśmy stalowej, mający za zadanie umożliwienie płynnego wzdłużnego przemieszczenia pojazdu w czasie kolizji, w czasie którego prowadnica powinna odkształcać się stopniowo i w sposób plastyczny.

Wysokość ogrodzenia - odległość między poziomem terenu a najwyższym punktem ogrodzenia

Pozostałe określenia są zgodne z obowiązującymi, odpowiednimi polskimi normami i definicjami podanymi w ST D-M-00.00.00 „Wymagania ogólne” pkt 1.4. oraz pokrewnych specyfikacjach technicznych.

1.5. Ogólne wymagania dotyczące robót

Ogólne wymagania dotyczące robót podano w OST D-M-00.00.00 „Wymagania ogólne” pkt 1.5.

2. MATERIAŁY

2.1. Ogólne wymagania dotyczące materiałów

Ogólne wymagania dotyczące materiałów, ich pozyskiwania i składowania podano w ST D-M-00.00.00 „Wymagania ogólne” pkt 2.

2.1.1. Ogrodzenia z siatki

Założono, że ogrodzenia będą wykonane z następujących elementów

- Sropy fundamentowe – założono wykonanie na miejscu z betonu (klasa betonu wg dokumentacji projektowej); mogą być również prefabrykowane.
- Siatka druciana pleciona, ślimakowa wykonana z drutu ocynkowanego powleczanego PCV o standardowym wymiarze oczka 50 x 50 mm, lecz nie większym niż 57 x 57 mm. Szerokość siatki 1,5 m.
- Drut naciągowy ocynkowany, powlekany PVC, średnica drutu około 3,0 mm,
- Pręty napinające splot siatki. Pręty o średnicy 8 mm i długości 1,5 m, ze stali ocynkowanej, powlekane PVC.
- Napinacze drutu naciągowego - stalowe, ocynkowane, powlekane PVC,

- Słupki bezpodporowe, wykonane z rury ocynkowanej, powlekanej. Wysokość słupka dobrana do wys. siatki i przyjętego systemu montażu w stopie (ok. 1,60 m nad stopą – do 2 m). Każdy słupek będzie wyposażony w 3 napinacze oraz będzie zakończony kapturkiem z mrozoodpornego, termoplastycznego tworzywa sztucznego.
- Słupki pośrednie dwupodporowe, wykonane z rury ocynkowanej. Wysokość słupka i zakończenie j.w.
- Słupki narożnikowe dwupodporowe, wykonane z rury stalowej. Wysokość słupka i zakończenie j.w.
- Furtki z kątowników powlekane siatką z kompletnym wyposażeniem
- Ew. brama stalowa rozwierana, światło przejazdu bramy wg dokumentacji technicznej (wysokość skrzydeł dobrać do wys. ogrodzenia).

Mogą być zastosowane ogrodzenia o siatce z mniejszym wymiarem oczek, ocynkowane lub powlekane.

2.1.2 Bariery ochronne

W projekcie założono zastosowanie bariery energochłonne stalowe bezprzekładkowe (typu SP-04) o rozstawie słupków co 2 m, zabijane do gruntu zgodnie z Dokumentacją Projektową

W związku ze zmianą przepisów dotyczących barier ochronnych od 01.01.2010r, dopuszcza się zastosowanie barier oraz elementów łączących zgodnych z normą PN-EN 1317-2 (posiadanie znaku CE) oraz zachowaniem określonych parametrów podanych poniżej:

Minimalny poziom powstrzymywania	N1 (N2)
Maksymalna szerokość pracująca	W3
Minimalny poziom intensywności zderzenia	B

Uwaga:

Jeżeli:

- do czasu rozpoczęcia postępowania przetargowego nie zostanie wydany dokument aplikacyjny do normy PN-EN 1317-2 uwzględniający zastosowanie barier na drogach innych niż będących w zarządzie GDDKiA,
- na rynku nie będzie możliwy zakup barier typu o parametrach w/w

w takich przypadkach Zamawiający może zdecydować o zmianie parametrów podanych w tabeli bądź o zastosowaniu innego typu barier zachowujących w/w wymagania.

Wyżej wymienione parametry dotyczą również odcinków końcowych, chyba że Zamawiający zdecyduje inaczej.

W związku z tym że proponowane bariery są specyficznym materiałem, sposób montażu oraz dopuszczalne tolerancje co do materiału powinien przedstawić producent barier.

2.3. Wymagania dla materiałów wymienionych w pkt 2.1.1 - 2.1.2

2.3.1. Słupki i elementy metalowe

Średnia grubość powłoki cynowej słupków powinna wynosić 70 mikronów (wg PN-EN ISO 1461:2000). Dodatkowo balustrady typu miejskiego oraz barierki dla rowerzystów powinny być zabezpieczone powłoką malarską (np. farby dwuskładnikowe na bazie żywicy epoksydowej – podkład i na bazie poliuretanu - powłoka zewnętrzna) dużej trwałości. Dobór grubości powłoki malarskiej powinien odpowiadać zabezpieczeniu elementów dla kategorii korozyjności C3. Zamawiający może zdecydować o niestosowaniu zabezpieczeń powłoką malarską i montaż balustrady ocynkowanej.

Wszystkie drobne ocynkowane łączniki metalowe przewidziane do mocowania między sobą elementów ogrodzenia jak śruby, wkręty, nakrętki itp. powinny być czyste, gładkie, bez pęknięć naderwań, rozwarstwień i wypukłych karbów.

Własności mechaniczne łączników powinny odpowiadać odpowiednim normom.

Śruby, wkręty, nakrętki itp. powinny być przechowywane w pomieszczeniach suchych, z dala od materiałów działających korodująco i w warunkach zabezpieczających przed uszkodzeniem.

2.3.2. Materiały do wykonania fundamentów betonowanych „na mokro”.

Klasa betonu, jeśli w dokumentacji projektowej lub ST nie określono inaczej, powinna wynosić C 12/15 lub zgodna ze wskazaniami Inżyniera. Beton powinien odpowiadać wymaganiom PN-EN 206-1:2003.

3. SPRZĘT

3.1. Ogólne wymagania dotyczące sprzętu

Ogólne wymagania dotyczące sprzętu podano w ST D-M-00.00.00 „Wymagania ogólne” pkt 3.

3.2. Sprzęt do montażu ogrodzeń i barier ochronnych

Ustawienie ogrodzenia wykonuje się ręcznie, przy użyciu drobnego sprzętu

- pomocniczego, jak: szpadle, drągi stalowe, młotki, obcęgi, wyciągarki do napinania linek i siatki, itp.
- ew. wiertnice o napędzie spalinowym do wykonywania dołów pod słupki.
- c) pompy do odpompowania ew. wody gruntowej,

Wykonawca przystępujący do wykonania barier ochronnych stalowych powinien wykazać się możliwością korzystania z następującego sprzętu:

- zestawu sprzętu specjalistycznego do montażu barier,
- żurawi samochodowych o udźwigu do 4 t,
- wiertnic do wykonywania otworów pod słupki,
- koparek kołowych,
- urządzeń wbijających lub wibromłotów do pograżania słupków w grunt,
- betoniarki przewoźnej,
- wibratorów do betonu,
- przewoźnego zbiornika na wodę,
- ładowarki, itp.

4. TRANSPORT

4.1. Ogólne wymagania dotyczące transportu

Ogólne wymagania dotyczące transportu podano w ST D-M-00.00.00 „Wymagania ogólne” pkt 4.

4.2. Transport materiałów

4.2.1. Transport materiałów przeznaczonych na ogrodzenia, i bariery ochronne

Materiały przewidziane do wykonania robót mogą być przewożone dowolnymi środkami transportu (samochody skrzyniowe, przyczepy itp.). Materiały wysokie należy zabezpieczyć w czasie transportu przed przewróceniem oraz przesuwaniem.

Siatkę metalową powlekaną i słupki, bramy powlekane należy przewozić środkami transportu, w warunkach zabezpieczających je przed uszkodzeniami mechanicznymi i wpływami atmosferycznymi. Elementy konstrukcyjne barier nie powinny wystawać poza gabaryt środka transportu. Elementy dłuższe (np. profilowaną taśmę stalową, pasy profilowe) należy przewozić w opakowaniach producenta. Elementy montażowe i połączeniowe zaleca się przewozić w pojemnikach handlowych producenta.

Załadunek i wyładunek elementów konstrukcji barier można dokonywać za pomocą żurawi lub ręcznie. Przy załadunku i wyładunku, należy zabezpieczyć elementy konstrukcji przed pomieszczeniem. Elementy barier należy przewozić w warunkach zabezpieczających wyroby przed korozją i uszkodzeniami mechanicznymi.

4.2.2. Transport materiałów do wykonania elementów betonowych

Kruszywo do betonu można przewozić dowolnym środkiem transportu w warunkach zabezpieczających je przed zanieczyszczeniem i zmieszaniem z innymi materiałami. Podczas transportu kruszywa powinny być zabezpieczone przed wysypaniem, a kruszywo drobne - przed rozpyleniem.

Elementy prefabrykowane fundamentów mogą być przewożone dowolnymi środkami transportowymi w liczbie sztuk nie przekraczającej dopuszczalnego obciążenia zastosowanego środka transportu. Rozmieszczenie elementów na środku transportu powinno być symetryczne. Elementy należy układać na podkładach drewnianych.

Drewno i elementy deskowania należy przewozić w warunkach chroniących je przed przemieszczaniem, a elementy metalowe w warunkach zabezpieczających przed korozją i uszkodzeniami mechanicznymi.

Cement należy przewozić zgodnie z postanowieniami BN-88/6731-08 [28].

Mieszankę betonową należy przewozić zgodnie z postanowieniami PN-B-06251 [3].

Stal zbrojeniową można przewozić dowolnym środkiem transportu, luzem lub w wiązkach, w warunkach chroniących ją przed pomieszaniem i przed korozją.

5. WYKONANIE ROBÓT

5.1. Ogólne zasady wykonywania robót

Ogólne zasady wykonywania robót podano w D-M-00.00.00 „Wymagania ogólne” pkt 5.

5.1.1 Montaż ogrodzeń i barier ochronnych

Przed wykonaniem właściwych robót ogrodzeniowych należy wytyczyć trasę ogrodzenia w terenie na podstawie dokumentacji projektowej, ST lub wskazań Inżyniera.

Do podstawowych czynności, objętych niniejszą ST, przy wznoszeniu ogrodzeń, balustrad i barierek należą:

- dla wykonania ogrodzenia:
 - wykopanie dołów pod fundamenty,
 - zamontowanie zgodnie z dokumentacją techniczną;
- dla wykonania barier ochronnych (mocowanie w poboczu)
 - montaż zgodnie z instrukcją producenta
 - zamontowanie zgodnie z dokumentacją techniczną;

Przed przystąpieniem do robót Wykonawca przestawi Inżynierowi dokładny opis montażu poszczególnych elementów.

a) Montaż ogrodzeń siatkowych – informacje dodatkowe

Zmiany kierunku przebiegu ogrodzenia zostaną zrealizowane poprzez instalacje słupków narożnikowych. Słupki początkowe stanowiąc mogą jednocześnie elementy konstrukcyjne bramy lub furtki. Do każdego słupka narożnikowego i pośredniego dostarczone zostaną 3 pręty napinające wraz z kompletem napinaczy (3 napinacze drutu na każdy słupek narożnikowy lub pośredni). Siatka wysokości 1,5 m będzie rozpięta na 3 drutach naciągowych.

Wykopy pod fundamenty słupków i bramy wykonać ręcznie, jako wykopy wąskoprzestrzenne, nie umocnione. Wymiary wykopów należy dostosować do wielkości fundamentów. Jeśli dokumentacja projektowa, Inżynier nie podaje inaczej, to doły pod słupki powinny mieć wymiary w planie, co najmniej o 20 cm większe od wymiarów słupka. W związku z możliwością występowania swobodnego zwierciadła wody gruntowej należy przewidzieć odpompowanie wody z wykopów.

Stopy pod słupki zagłębić co najmniej do głębokości przemarzania, lecz nie płycej jak 0,8 m (zagłębienie w przedziale 0,8-1,2 m) i dokładnie obetonować do poziomu terenu betonem C12/15 ewentualnie zastosować prefabrykaty.

Najpierw należy wykonać doły pod słupki narożne, bramowe i na załamaniach ogrodzenia, w celu wytyczenia prostoliniowych odcinków ogrodzenia - należy uwzględnić, a następnie dokonać podziału odcinków prostych na odcinki modułowe 2,0 m i w takich odległościach wykonać doły pod słupki pośrednie. Należy dążyć, aby odległości między słupkami pośrednimi były jednakowe we wszystkich odcinkach ogrodzenia.

Słupki bez względu na rodzaj i sposób osadzenia w gruncie, powinny stać pionowo w linii ogrodzenia, a ich wierzchołki powinny znajdować się na jednakowej wysokości. Słupki końcowe, narożne, bramowe oraz stojące na załamaniach ogrodzenia o kącie większym od 15 stopni należy zabezpieczyć przed wychylaniem się ukośnymi słupkami wspierającymi, ustawiając je wzdłuż biegu ogrodzenia pod kątem około od 30 do 45 stopni .

Siatka powinna być napięta sztywno, jednak tak, aby nie ulegały zniekształceniu jej oczka. Siatka powinna być rozpięta na wysokości do 5 cm nad poziomem płyt podmurówki.

Elementy ogrodzenia wymagające konserwacji należy pomalować odpowiedniego rodzaju farbami. W czasie aplikacji i schnięcia powłoki wydzielają się palne i szkodliwe dla zdrowia substancje. Należy unikać wdychania par i mgły produktu oraz kontaktu wyrobu z oczami i skórą.

Jeżeli nie podano w dokumentacji a Zamawiający nie określił koloru należy przyjąć siatkę stalową powlekaną PVC w kolorze zielonym. Słupki montażowe ogrodzenia w kolorze zielonym. Kolor ten dotyczy także dla bram i furtek. Zastrzega się że przed rozpoczęciem robót Zamawiający może zrezygnować (decyzja o zastosowaniu siatki ocynkowanej) lub zmienić kolor ogrodzenia.

b) Montaż barier ochronnych – informacje dodatkowe

Przed wykonaniem właściwych robót należy, na podstawie dokumentacji projektowej, SST lub wskazań Inżyniera:

- wytyczyć trasę bariery,
- ustalić lokalizację słupków
- określić wysokość prowadnicy bariery
- określić miejsca odcinków początkowych i końcowych bariery,
- ustalić ew. miejsca przerw, przejść i przejazdów w barierze, itp.

Jeśli dokumentacja projektowa, SST lub Inżynier na wniosek Wykonawcy ustali bezpośrednio wbijanie lub wwbrowywanie słupków w grunt, to Wykonawca przedstawi do akceptacji Inżyniera:

- sposób wykonania, zapewniający zachowanie osi słupka w pionie i nie powodujący odkształceń lub uszkodzeń słupka,
- rodzaj sprzętu, wraz z jego charakterystyką techniczną, dotyczący urządzeń wbijających (np. młotów, bab, kafarów) ręcznych lub mechanicznych względnie wibromłotów pograżających słupki w gruncie poprzez wibrację i działanie uderowe.

Dopuszczalna technologicznie odchyłka odległości między słupkami, wynikająca z wymiarów wydłużonych otworów w prowadnicy, służących do zamocowania słupków, wynosi ± 11 mm.

Dopuszczalna różnica wysokości słupków, decydująca czy prowadnica będzie zamocowana równolegle do nawierzchni jezdni, jest wyznaczona kształtem i wymiarami otworów w słupkach do mocowania wysięgników lub przekładek i wynosi ± 6 mm.

Sposób montażu bariery zaproponuje Wykonawca i przedstawi do akceptacji Inżyniera.

Bariera powinna być montowana zgodnie z instrukcją montażową lub zgodnie z zasadami konstrukcyjnymi ustalonymi przez producenta bariery.

Montaż bariery, w ramach dopuszczalnych odchyłek umożliwionych wielkością otworów w elementach bariery, powinien doprowadzić do zapewnienia równej i płynnej linii prowadnic bariery w planie i profilu.

Przy montażu bariery niedopuszczalne jest wykonywanie jakichkolwiek otworów lub cięć, naruszających powłokę cynkową poszczególnych elementów bariery.

Przy montażu prowadnicy typu B należy łączyć sąsiednie odcinki taśmy profilowej, nakładając następny odcinek na wytłoczenie odcinka poprzedniego, zgodnie z kierunkiem ruchu pojazdów, tak aby końce odcinków taśmy przylegały płasko do siebie i pojazd przesuwany się po barierze, nie zaczepiał o krawędzie złączy. Sąsiednie odcinki taśmy są łączone ze sobą zwykle przy użyciu śrub noskowych specjalnych, zwykle po sześć na każde połączenie.

Montaż wysięgników i przekładek ze słupkami i prowadnicą powinien być wykonany ściśle według zaleceń producenta bariery z zastosowaniem przewidzianych do tego celu elementów (obejm, wsporników itp.) oraz właściwych śrub i podkładek.

Przy montażu barier należy zwracać uwagę na poprawne wykonanie, zgodne z dokumentacją projektową i wytycznymi producenta barier:

- odcinków początkowych i końcowych bariery, o właściwej długości odcinka (np. 4 m, 8 m, 12 m, 16 m), z zastosowaniem łączników ukośnych w miejscach niezbędnych przy połączeniu poziomego odcinka prowadnicy z odcinkiem nachylnym, z odchyleniem odcinka w planie w miejscach przewidzianych dla barier skrajnych, z ewentualną kotwą betonową w przypadkach przewidzianych w dokumentacji projektowej,

Na barierze powinny być umieszczone elementy odblaskowe:

- a) czerwone - po prawej stronie jezdni,
- b) białe - po lewej stronie jezdni.

Odległości pomiędzy kolejnymi elementami odblaskowymi powinny być zgodne z ustaleniami WSDBO.

Elementy odblaskowe należy umocować do bariery w sposób trwały, zgodny z wytycznymi producenta barier.

6. KONTROLA JAKOŚCI ROBÓT

6.1. Ogólne zasady kontroli jakości robót

Ogólne zasady kontroli jakości robót podano w ST D-M-00.00.00 „Wymagania ogólne” pkt 6.

6.1.1 Kontrola i badania przy ustawianiu ogrodzeń i barier

- Przed przystąpieniem do robót Wykonawca powinien uzyskać od producentów deklaracje zgodności producenta oraz wykonać badania materiałów przeznaczonych do wykonania robót i przedstawić ich wyniki Inżynierowi w celu akceptacji materiałów.

- Do materiałów, których badania powinien przeprowadzić Wykonawca należą materiały do wykonania fundamentów betonowych „na mokro”. Uwzględniając nieskomplikowany charakter robót fundamentowych, na wniosek Wykonawcy, Inżynier może zwolnić go z potrzeby wykonania badań materiałów dla tych robót.
- Wszystkie materiały dostarczone na budowę z zaświadczeniem o jakości (atestem) producenta powinny być sprawdzone w zakresie powierzchni wyrobu i jego wymiarów.
- Kontrola wizualna w czasie montażu barier, balustrad i ogrodzeń

W trakcie montażu należy zadbać o:

- a) zgodność wykonania ogrodzenia z dokumentacją projektową (lokalizacja, wymiary, osiowość),
- b) zachowanie dopuszczalnych odchyłek wymiarów (dopuszczalna odchyłka odległości między słupkami wynosi ± 10 mm, dopuszczalna różnica wysokości słupków ± 10 mm;
- c) zachowanie dopuszczalnych odchyłek rzędnych, dopuszczalna różnica pomiędzy rzędnymi góry wykonanych barier stalowych, a rzędnymi projektowanymi nie była większa niż +5 cm i -1 cm.

6.2 Zasady postępowania z wadliwie wykonanymi elementami robót

Wszystkie materiały nie spełniające wymagań ustalonych w odpowiednich punktach ST zostaną przez Inżyniera odrzucone.

Wszystkie elementy lub odcinki ogrodzenia i barier które wykazują odstępstwa od postanowień ST zostaną rozebrane i ponownie wykonane na koszt Wykonawcy.

7. PRZEDMIAR I OBMIAR ROBÓT

7.1. Ogólne zasady przedmiaru i obmiaru robót

Ogólne zasady przedmiaru i obmiaru robót podano w ST D-M-00.00.00 „Wymagania ogólne” pkt 7.

7.2. Jednostka przedmiarowa i obmiarowa

Jednostką obmiarową jest:

- 1m³ wykonanego fundamentu,
- 1m bariery, ogrodzenia

8. ODBIÓR ROBÓT

Ogólne zasady odbioru robót podano w OST D-M-00.00.00 „Wymagania ogólne” pkt 8.

Roboty uznaje się za wykonane zgodnie z dokumentacją projektową, SST i wymaganiami Inżyniera, jeżeli wszystkie pomiary i badania, z zachowaniem tolerancji wg punktu 6, dały wyniki pozytywne.

9. PODSTAWA PŁATNOŚCI I ROZLICZENIE ROBÓT TOWARZYSZĄCYCH I TYMCZASOWYCH

9.1. Ogólne ustalenia dotyczące podstawy płatności i rozliczenia w/w robót

Ogólne ustalenia dotyczące podstawy płatności i robót podano w OST D-M-00.00.00 „Wymagania ogólne” pkt 9.

9.2. Zakres robót

Zakres robót przypadający na ustawienie 1m ogrodzenia obejmuje:

- prace pomiarowe i roboty przygotowawcze,
- wykonanie wykopów i ew. odwodnienie
- ustawienie słupków i wykonanie fundamentów
- zagęszczenie betonu
- pielęgnacja betonu, obsypanie piaskiem i zagęszczenie
- montaż elementów ogrodzenia w tym naciąg siatki
- montaż bram, furtek
- kontrola w trakcie i po wykonaniu ogrodzenia
- wywóz gruntu z wykopu

Zakres robót przypadający na ustawienie 1m bariery ochronnej obejmuje:

- prace pomiarowe i roboty przygotowawcze,
- oznakowanie robót,

- dostarczenie materiałów,
- osadzenie słupków bariery (z ew. wykonaniem dołów i fundamentów betonowych, lub bezpośrednio wbicie wzgl. wvibrowanie w grunt),
- montaż bariery (prowadnicy, wysięgników, przekładek, obejm, wsporników itp. z pomocą właściwych śrub i podkładek) z wykonaniem niezbędnych odcinków początkowych i końcowych, ew. barier osłonowych, odcinków przejściowych pomiędzy różnymi typami barier, przerw, przejść i przejazdów w barierze, umocowaniem elementów odblaskowych itp.,
- przeprowadzenie badań i pomiarów wymaganych w specyfikacji technicznej,
- konserwację antykorozyjną stalowych elementów barier,
- uporządkowanie terenu.

10. PRZEPISY ZWIĄZANE

PN-EN 13242:2004	Kruszywa do niezwiązanych i związanych hydraulicznie materiałów stosowanych w obiektach budowlanych i budownictwie drogowym.
PN-EN 12620:2004	Kruszywa do betonu.
PN-EN 1008:2004	Woda zarobowa do betonu – Specyfikacja pobierania próbek, badanie i ocena przydatności wody zarobowej do betonu, w tym wody odzyskanej z procesów produkcji betonu.
PN-EN 197-1:2002	Cement. Część 1: Skład, wymagania i kryteria zgodności dotyczące cementów powszechnego użytku.
PN-EN 13139:2003	Kruszywo do zapraw.
PN-EN 14157:2005	Kamień naturalny – Oznaczanie odporności na ścieranie.
PN-EN 933-1:2000	Badania geometrycznych właściwości kruszyw – Oznaczanie składu ziarnowego – Metoda przesiewania
PN-EN206:1:2003	Beton Część 1: Wymagania, właściwości, produkcja i zgodność
PN-EN ISO 12944 -X	Farby i lakiery. Ochrona przed korozją konstrukcji stalowych.
PN-EN ISO 1461:2000 PN-84/H-93000	Powłoki cynkowe nanoszone na żeliwo i stal metodą zanurzeniową - Wymagania i metody badań. Walcówka, pręty i kształtowniki walcowane na gorąco ze stali węglowych zwykłej jakości i niskostopowych niskostopowych podwyższonej wytrzymałości. Wymagania i badania
PN-EN 1317-1:2010	Systemy ograniczające drogę -- Część 1: Terminologia i ogólne kryteria metod badań
PN-EN 1317-2:2010	Systemy ograniczające drogę -- Część 2: Klasy działania, kryteria przyjęcia badań zderzeniowych i metody badań barier ochronnych i balustrad

10.2. Inne dokumenty

Wytyczne stosowania drogowych barier ochronnych na drogach krajowych, GDDKiA, kwiecień 2010